

SPECYFIKACJA TECHNICZNA

PRZEBUDOWA CZĘŚCI BUDYNKU PRZY UL. DASZYŃSKIEGO 7 W PISZU

BRANŻA: BUDOWLANA

INWESTOR: PROKURATURA OKRĘGOWA W OLSZTYNIE UL.
DĄBROWSZCZAKÓW 12, 10-959 OLSZTYN

**ADRES
INWESTYCJI:** UL. DASZYŃSKIEGO 7, 12-200 PISZ, WOJ.
WARMIŃSKO-MAZURSKIE

OPRACOWAŁ:

WACŁAW CHANOWSKI

OLSZTYN, WRZESIEŃ 2011

Spis treści:

str.

1. ST 00.Ogólna specyfikacja techniczna	3
2. B-01 Roboty rozbiórkowe	15
3. B-01 Roboty murowe	18
4. B-01 Roboty konstrukcyjne i izolacja dachu.....	26
5. B-01 Ścianki działowe.....	41
6. B-01 Stolarka okienna i drzwiowa.....	46
7. B-01 Tynki i okładziny wewnętrzne.....	55
8. B-01 Podłóża i posadzki.....	60
9. B-01 Sufity podwieszane.....	68
10. B-01 Malowanie, renowacja ścian z cegły, stropu belkowego.....	71
11. B-01 Schodolaz gąsienicowy.....	75
12. B-01 Obudowy grzejników.....	78

OGÓLNA SPECYFIKACJA TECHNICZNA

ST 00.

1.0. WSTĘP

1.1. Przedmiot ST

Przedmiotem niniejszej specyfikacji technicznej (ST) są wymagania ogólne dotyczące wykonania i odbioru robót przy realizacji inwestycji pn. Przebudowa części budynku przy ul Daszyńskiego 7 w Piszcu.

1.2. Zakres stosowania ST

Specyfikacja techniczna (ST) stanowi podstawę opracowania szczegółowej specyfikacji technicznej (SST) stosowanej jako dokument przetargowy i kontraktowy przy zlecaniu i realizacji robót wymienionych w pkt. 1.1.

1.3. Zakres robót objętych ST

Ustalenia zawarte w niniejszej specyfikacji obejmują wymagania ogólne, wspólne dla robót budowlanych objętych specyfikacjami technicznymi (ST) i szczegółowymi specyfikacjami technicznymi (SST).

Ogólny zakres robót do wykonania w ramach niniejszego przedsięwzięcia wraz z numerami specyfikacji oraz kodami CPV obejmuje:

NR

SPEC.	KOD CPV	ZAKRES ROBÓT
1. B-01	45110000-1	Roboty rozbiórkowe
2. B-01	45262500-6	Roboty murowe
3. B-01	45260000-7	Konstrukcja i izolacja dachu
4. B-01	45421141-4	Ścianki działowe
5. B-01	45421100-5	Stolarka okienna i drzwiowa
6. B-01	45410000-4	Tynki i okładziny wewnętrzne
7. B-01	45432100-5	Podłoża i posadzki
8. B-01	45421146-9	Sufity podwieszane
9. B-01	45442100-8	Malowanie, renowacja ścian z cegły, stropu belkowego
10. B-01	45313100-5	Schodołaz gąsienicowy
11. B-01	45450000-6	Obudowy grzejników

Specyfikacja Techniczna wykonania i odbioru robót składa się z części ogólnej zwanej Ogólną Specyfikacją Techniczną (ST) i z części szczegółowej zwanej Szczegółowymi Specyfikacjami Technicznymi (SST).

Zakres robót przewidziany do wykonania został ujęty w Szczegółowych Specyfikacjach Technicznych, które należy stosować łącznie z Ogólną Specyfikacją Techniczną.

1.3.1 Informacje o terenie budowy

Zagospodarowanie placu budowy powinno obejmować

- ogrodzenie wysokości min 1,5 m
- opomiarowanie energii elektrycznej i wody
- urządzenia socjalno-bytowe
- urządzenie dróg dojazdowych, p-poż, kładek i zadaszeń

Podczas realizacji robót wykonawca będzie przestrzegać przepisów dotyczących bezpieczeństwa i higieny pracy.

1.4. Określenia podstawowe

Ilekość w ST jest mowa o:

1.4.1. obiekcie budowlanym – należy przez to rozumieć:

- a) budynek wraz z instalacjami i urządzeniami technicznymi,
- b) budowlę stanowiącą całość techniczno- użytkową wraz z instalacjami i urządzeniami,
- c) obiekt małej architektury;

1.4.2. budynku – należy przez to rozumieć taki obiekt budowlany, który jest trwale związany z gruntem, wydzielony z przestrzeni za pomocą przegród budowlanych oraz posiada fundamenty i dach.

1.4.3. budowli – należy przez to rozumieć każdy obiekt budowlany nie będący budynkiem lub obiektem małej architektury, jak: lotniska, drogi, linie kolejowe, mosty, estakady, tunele, sieci techniczne, wolno stojące

maszty antenowe, wolno stojące trwale związane z gruntem urządzenia reklamowe, budowle ziemne, obronne (fortyfikacje), ochronne, hydrotechniczne, zbiorniki, wolno stojące instalacje przemysłowe lub urządzenia techniczne, oczyszczalnie ścieków, składowiska odpadów, stacje uzdatniania wody, konstrukcje oporowe, nadziemne i podziemne przejścia dla pieszych, sieci uzbrojenia terenu, budowle sportowe, cmentarze, pomniki, a także części budowlane urządzeń technicznych (kotłów, pieców przemysłowych i innych urządzeń) oraz fundamenty pod maszyny i urządzenia, jako odrębne pod względem technicznym części przedmiotów składających się na całość użytkową.

1.4.4. obiekcie małej architektury – należy przez to rozumieć niewielkie obiekty, a w szczególności:

- a) kultu religijnego, jak: kapliczki, krzyże przydrożne, figury,
- b) posągi, wodotryski i inne obiekty architektury ogrodowej,
- c) użytkowe służące rekreacji codziennej i utrzymaniu porządku, jak: piaskownice, huśtawki, drabinki, śmietniki.

1.4.5. tymczasowym obiekcie budowlanym – należy przez to rozumieć obiekt budowlany przeznaczony do czasowego użytkowania w okresie krótszym od jego trwałości technicznej, przewidziany do przeniesienia w inne miejsce lub rozbiórki, a także obiekt budowlany nie połączony trwale z gruntem, jak: strzelnice, kioski uliczne, pawilony sprzedaży ulicznej i wystawowe, przekrycia namiotowe i powłoki pneumatyczne, urządzenia rozrywkowe, barakowozy, obiekty kontenerowe.

1.4.6. budowie – należy przez to rozumieć wykonanie obiektu budowlanego w określonym miejscu, a także odbudowę, rozbudowę, nadbudowę obiektu budowlanego.

1.4.7. robotach budowlanych – należy przez to rozumieć budowę, a także prace polegające na przebudowie, montażu, remoncie lub rozbiórce obiektu budowlanego.

1.4.8. remoncie – należy przez to rozumieć wykonywanie w istniejącym obiekcie budowlanym robót budowlanych polegających na odtworzeniu stanu pierwotnego, a nie stanowiących bieżącej konserwacji.

1.4.9. urządzeniach budowlanych – należy przez to rozumieć urządzenia techniczne związane z obiektem budowlanym zapewniające możliwość użytkowania obiektu zgodnie z jego przeznaczeniem, jak przyłącza i urządzenia instalacyjne, w tym służące oczyszczaniu lub gromadzeniu ścieków, a także przejazdy, ogrodzenia, place postojowe i place pod śmietniki.

1.4.10. terenie budowy – należy przez to rozumieć przestrzeń, w której prowadzone są roboty budowlane wraz z przestrzenią zajmowaną przez urządzenia zaplecza budowy.

1.4.11. pozwoleniu na budowę – należy przez to rozumieć decyzję administracyjną zezwalającą na rozpoczęcie i prowadzenie budowy lub wykonywanie robót budowlanych innych niż budowa obiektu budowlanego.

1.4.12. dokumentacji budowy – należy przez to rozumieć pozwolenie na budowę wraz z załączonym projektem budowlanym, dziennik budowy, protokoły odbiorów częściowych i końcowych, w miarę potrzeby, rysunki i opisy służące realizacji obiektu, operaty geodezyjne i książkę obmiarów, a w przypadku realizacji obiektów metodą montażu – także dziennik montażu.

1.4.13. dokumentacji powykonawczej – należy przez to rozumieć dokumentację budowy z naniesionymi zmianami dokonany w toku wykonywania robót oraz geodezyjnymi pomiarami powykonawczymi.

1.4.14. aprobacie technicznej – należy przez to rozumieć pozytywną ocenę techniczną wyrobu, stwierdzającą jego przydatność do stosowania w budownictwie.

1.4.15. właściwym organie – należy przez to rozumieć organ nadzoru architektoniczno-budowlanego lub organ specjalistycznego nadzoru budowlanego, stosownie do ich właściwości określonych w rozdziale 8.

1.4.16. wyrobie budowlanym – należy przez to rozumieć wyrób w rozumieniu przepisów o ocenie zgodności, wytworzony w celu wbudowania, wmontowania, zainstalowania lub zastosowania w sposób trwały w obiekcie budowlanym, wprowadzany do obrotu jako wyrób pojedynczy lub jako zestaw wyborów do stosowania we wzajemnym połączeniu stanowiącym integralną całość użytkową.

1.4.17. drodze tymczasowej (montażowej) – należy przez to rozumieć drogę specjalnie przygotowaną, przeznaczoną do ruchu pojazdów obsługujących roboty budowlane na czas ich wykonywania, przewidzianą do usunięcia po ich zakończeniu.

1.4.18. dzienniku budowy – należy przez to rozumieć dziennik wydany przez właściwy organ zgodnie z obowiązującymi przepisami, stanowiący urzędowy dokument przebiegu robót budowlanych oraz zdarzeń i okoliczności zachodzących w czasie wykonywania robót.

1.4.19. kierowniku budowy – osoba wyznaczona przez Wykonawcę robót, upoważniona do kierowania robotami i do występowania w jego imieniu w sprawach realizacji kontraktu, ponosząca ustawową odpowiedzialność za prowadzoną budowę.

1.4.20. rejestrze obmiarów – należy przez to rozumieć – akceptowaną przez Inspektora nadzoru książkę z ponumerowanymi stronami, służącą do wpisywania przez Wykonawcę obmiaru dokonanych robót w formie wyliczeń, szkiców i ewentualnie dodatkowych załączników. Wpisy w rejestrze obmiarów podlegają potwierdzeniu przez Inspektora nadzoru budowlanego.

1.4.21. laboratorium – należy przez to rozumieć laboratorium jednostki naukowej, zamawiającego, wykonawcy lub inne laboratorium badawcze zaakceptowane przez Zamawiającego, niezbędne do przeprowadzania

niezbędnych badań i prób związanych z oceną jakości stosowanych wyrobów budowlanych oraz rodzajów prowadzonych robót.

1.4.22. materiałach – należy przez to rozumieć wszelkie materiały naturalne i wytwarzane jak również różne tworzywa i wyroby niezbędne do wykonania robót, zgodnie z dokumentacją projektową i specyfikacjami technicznymi zaakceptowane przez Inspektora nadzoru.

1.4.23. odpowiedniej zgodności – należy przez to rozumieć zgodność wykonanych robót dopuszczalnymi tolerancjami, a jeśli granice tolerancji nie zostały określone – z przeciętnymi tolerancjami przyjmowanymi zwyczajowo dla danego rodzaju robót budowlanych.

1.4.24. poleceniu Inspektora nadzoru – należy przez to rozumieć wszelkie polecenia przekazane Wykonawcy przez Inspektora nadzoru w formie pisemnej dotyczące sposobu realizacji robót lub innych spraw związanych z prowadzeniem budowy.

1.4.25. projektancie – należy przez to rozumieć uprawnioną osobę prawną lub fizyczną będącą autorem dokumentacji projektowej.

1.4.26. inspektorze nadzoru inwestorskiego – osoba posiadająca odpowiednie wykształcenie techniczne i praktykę zawodową oraz uprawnienia budowlane, wykonująca samodzielne funkcje techniczne w budownictwie, której inwestor powierza nadzór nad budową obiektu budowlanego. Reprezentuje on interesy inwestora na budowie i wykonuje bieżącą kontrolę jakości i ilości wykonanych robót, bierze udział w sprawdzianach i odbiorach robót zakrywanych i zanikających, badaniu i odbiorze instalacji oraz urządzeń technicznych, jak również przy odbiorze gotowego obiektu.

1.4.27. instrukcji technicznej obsługi (eksploatacji) – opracowana przez projektanta lub dostawcę urządzeń technicznych i maszyn, określająca rodzaje i kolejność lub współzależność czynności obsługi, przeglądów i zabiegów konserwacyjnych, warunkujących ich efektywne i bezpieczne użytkowanie. Instrukcja techniczna obsługi (eksploatacji) jest również składnikiem dokumentacji powykonawczej obiektu budowlanego.

1.4.28. istotnych wymaganiach – oznaczają wymagania dotyczące bezpieczeństwa, zdrowia i pewnych innych aspektów interesu wspólnego, jakie mają spełniać roboty budowlane.

1.4.29. normach europejskich – oznaczają normy przyjęte przez Europejski Komitet Standaryzacji (CEN) oraz Europejski Komitet Standaryzacji elektrotechnicznej (CENELEC) jako „standardy europejskie (EN)” lub „dokumenty harmonizacyjne (HD)”, zgodnie z ogólnymi zasadami działania tych organizacji.

1.4.30. przedmiarze robót – to zestawienie przewidzianych do wykonania robót podstawowych w kolejności technologicznej ich wykonania, ze szczegółowym opisem lub wskazaniem podstaw ustalających szczegółowy opis, oraz wskazanie *szczęgółowych specyfikacji technicznych wykonania i odbioru robót budowlanych*, z wyliczeniem i zestawieniem ilości jednostek przedmiarowych robót podstawowych.

1.4.31. robocie podstawowej – minimalny zakres prac, które po wykonaniu są możliwe do odebrania pod względem ilości i wymogów jakościowych oraz uwzględniają przyjęty stopień scalenia robót.

1.4.32. Wspólnym Słowniku Zamówień – jest systemem klasyfikacji produktów, usług i robót budowlanych.

1.4.33. Zarządzającym realizacją umowy – jest to osoba prawna lub fizyczna określona w istotnych postanowieniach umowy, zwana dalej zarządzającym, wyznaczona przez zamawiającego, upoważniona do nadzorowania realizacji robót i administrowania umową w zakresie określonym w udzielonym pełnomocnictwie (zarządzający realizacją nie jest obecnie prawnie określony w przepisach).

1.5. Ogólne wymagania dotyczące robót

Wykonawca robót jest odpowiedzialny za prowadzenie robót zgodnie z umową, ściśle przestrzeganie harmonogramu robót, jakość ich wykonania oraz za ich zgodność z dokumentacją projektową, SST i poleceniami Inspektora nadzoru.

1.5.1. Przekazanie terenu budowy

Zamawiający, w terminie określonym w dokumentach umowy przekazuje Wykonawcy teren budowy wraz ze wszystkimi wymaganymi uzgodnieniami prawnymi i administracyjnymi, podaje lokalizację i współrzędne punktów głównych obiektu oraz reperów, przekazuje dziennik budowy oraz dwa egzemplarze dokumentacji projektowej i dwa komplety SST.

Na Wykonawcy spoczywa odpowiedzialność za ochronę przekazanych mu punktów pomiarowych do chwili odbioru końcowego robót. Uszkodzone lub zniszczone punkty pomiarowe Wykonawca odtworzy i utrwali na własny koszt.

1.5.2. Dokumentacja projektowa

Przekazana dokumentacja projektowa ma zawierać opis, część graficzną, obliczenia i dokumenty, zgodne z wykazem podanym w szczegółowych warunkach umowy, uwzględniającym podział na dokumentację projektową:

- dostarczoną przez Zamawiającego,
- sporządzoną przez Wykonawcę.

1.5.3. Zgodność robót z dokumentacją projektową i SST

Dokumentacja projektowa, SST oraz dodatkowe dokumenty przekazane Wykonawcy przez Inspektora nadzoru stanowią załączniki do umowy, a wymagania wyszczególnione w choćby jednym z nich są obowiązujące dla Wykonawcy tak, jakby zawarte były w całej dokumentacji.

W przypadku rozbieżności w ustaleniach poszczególnych dokumentów obowiązuje kolejność ich ważności wymieniona w „Ogólnych warunkach umowy”.

Wykonawca nie może wykorzystywać błędów lub opuszczeń w dokumentach kontraktowych, a o ich wykryciu winien natychmiast powiadomić Inspektora nadzoru, który dokona odpowiednich zmian i poprawek.

W przypadku stwierdzenia ewentualnych rozbieżności podane na rysunku wielkości liczbowe wymiarów są ważniejsze od odczytu ze skali rysunków.

Wszystkie wykonane roboty i dostarczone materiały mają być zgodne z dokumentacją projektową i SST.

Wielkości określone w dokumentacji projektowej i w SST będą uważane za wartości docelowe, od których dopuszczalne są odchylenia w ramach określonego przedziału tolerancji. Cechy materiałów i elementów budowlanych muszą być jednorodne i wykazywać zgodność z określonymi wymaganiami, a rozrzuty tych cech nie mogą przekraczać dopuszczalnego przedziału tolerancji.

W przypadku, gdy dostarczane materiały lub wykonane roboty nie będą zgodne z dokumentacją projektową lub SST i mają wpływ na niezadowalającą jakość elementu budowlanego, to takie materiały zostaną zastąpione innymi, a elementy budowlane rozebrane i wykonane ponownie na koszt wykonawcy.

1.5.4. Zabezpieczenie terenu budowy

Wykonawca jest zobowiązany do zabezpieczenia terenu budowy w okresie trwania realizacji kontraktu aż do zakończenia i odbioru ostatecznych robót.

Wykonawca dostarczy, zainstaluje i będzie utrzymywać tymczasowe urządzenia zabezpieczające, w tym: ogrodzenia, poręczki, oświetlenie, sygnały i znaki ostrzegawcze, dozorców, wszelkie inne środki niezbędne do ochrony robót, wygody społeczności i innych.

Koszt zabezpieczenia terenu budowy nie podlega odrębnej zapłacie i przyjmuje się, że jest włączony w cenę umowną.

1.5.5. Ochrona środowiska w czasie wykonywania robót

Wykonawca ma obowiązek znać i stosować w czasie prowadzenia robót wszelkie przepisy dotyczące ochrony środowiska naturalnego.

W okresie trwania budowy i wykonywania robót wykończeniowych Wykonawca będzie:

- a) utrzymywać teren budowy i wykopy w stanie bez wody stojącej,
- b) podejmować wszelkie konieczne kroki mające na celu stosowanie się do przepisów i norm dotyczących ochrony środowiska na terenie i wokół terenu budowy oraz będzie unikać uszkodzeń lub uciążliwości dla osób lub własności społecznej, a wynikających ze skażenia, hałasu lub innych przyczyn powstałych w następstwie jego sposobu działania.

Stosując się do tych wymagań, Wykonawca będzie miał szczególny wzgląd na:

- 1) lokalizację baz, warsztatów, magazynów, składowisk, ukopów i dróg dojazdowych,
- 2) środki ostrożności i zabezpieczenia przed:
 - a) zanieczyszczeniem zbiorników i cieków wodnych pyłami lub substancjami toksycznymi,
 - b) zanieczyszczeniem powietrza pyłami i gazami,
 - c) możliwością powstania pożaru.

1.5.6. Ochrona przeciwpożarowa

Wykonawca będzie przestrzegać przepisów ochrony przeciwpożarowej.

Wykonawca będzie utrzymywać sprawny sprzęt przeciwpożarowy, wymagany odpowiednimi przepisami, na terenie baz produkcyjnych, w pomieszczeniach biurowych, mieszkalnych i magazynowych oraz w maszynach i pojazdach.

Materiały łatwopalne będą składowane w sposób zgodny z odpowiednimi przepisami i zabezpieczone przed dostępem osób trzecich.

Wykonawca będzie odpowiedzialny za wszelkie straty spowodowane pożarem wywołanym jako rezultat realizacji robót albo przez personel wykonawcy.

1.5.7. Ochrona własności publicznej i prywatnej

Wykonawca odpowiada za ochronę instalacji i urządzeń zlokalizowanych na powierzchni terenu i pod jego poziomem, takie jak rurociągi, kable itp. Wykonawca zapewni właściwe oznaczenie i zabezpieczenie przed uszkodzeniem tych instalacji i urządzeń w czasie trwania budowy.

O fakcie przypadkowego uszkodzenia tych instalacji Wykonawca bezzwłocznie powiadomi Inspektora nadzoru i

zainteresowanych użytkowników oraz będzie z nimi współpracował, dostarczając wszelkiej pomocy potrzebnej przy dokonywaniu napraw. Wykonawca będzie odpowiadać za wszelkie spowodowane przez jego działania uszkodzenia instalacji na powierzchni ziemi i urządzeń podziemnych wykazanych w dokumentach dostarczonych mu przez Zamawiającego.

1.5.8. Ograniczenie obciążeń osi pojazdów

Wykonawca stosować się będzie do ustawowych ograniczeń obciążenia na oś przy transporcie gruntu, materiałów i wyposażenia na i z terenu robót. Uzyska on wszelkie niezbędne zezwolenia od władz co do przewozu nietypowych wagowo ładunków i w sposób ciągły będzie o każdym takim przewozie powiadamiał Inspektora nadzoru. Pojazdy i ładunki powodujące nadmierne obciążenie osiowe nie będą dopuszczone na świeżo ukończony fragment budowy w obrębie terenu budowy i wykonawca będzie odpowiadał za naprawę wszelkich robót w ten sposób uszkodzonych, zgodnie z poleceniami Inspektora nadzoru.

1.5.9. Bezpieczeństwo i higiena pracy

Podczas realizacji robót wykonawca będzie przestrzegać przepisów dotyczących bezpieczeństwa i higieny pracy. W szczególności wykonawca ma obowiązek zadbać, aby personel nie wykonywał pracy w warunkach niebezpiecznych, szkodliwych dla zdrowia oraz nie spełniających odpowiednich wymagań sanitarnych. Wykonawca zapewni i będzie utrzymywał wszelkie urządzenia zabezpieczające, socjalne oraz sprzęt i odpowiednią odzież dla ochrony życia i zdrowia osób zatrudnionych na budowie. Uznaje się, że wszelkie koszty związane z wypełnieniem wymagań określonych powyżej nie podlegają odrębnej zapłacie i są uwzględnione w cenie umownej.

1.5.10. Ochrona i utrzymanie robót

Wykonawca będzie odpowiedzialny za ochronę robót i za wszelkie materiały i urządzenia używane do robót od daty rozpoczęcia do daty odbioru ostatecznego.

1.5.11. Stosowanie się do prawa i innych przepisów

Wykonawca zobowiązany jest znać wszelkie przepisy wydane przez organy administracji państwowej i samorządowej, które są w jakikolwiek sposób związane z robotami i będzie w pełni odpowiedzialny za przestrzeganie tych praw, przepisów i wytycznych podczas prowadzenia robót. Wykonawca będzie przestrzegać praw patentowych i będzie w pełni odpowiedzialny za wypełnienie wszelkich wymagań prawnych odnośnie wykorzystania opatentowanych urządzeń lub metod i w sposób ciągły będzie informować Inspektora nadzoru o swoich działaniach, przedstawiając kopie zezwoleń i inne odnośne dokumenty.

1.5.12. Objazdy, przejazdy i organizacja ruchu.

Koszt wybudowania objazdów (przejazdów i organizacji ruchu) obejmuje:

- opracowanie oraz uzgodnienia z Inspektorem nadzoru i odpowiedzialnymi instytucjami projektu organizacji ruchu na czas trwania budowy, wraz z dostarczeniem kopii Inspektorowi nadzoru wprowadzaniem dalszych zmian i uzgodnień wynikających z postępu prac,
- ustawienie tymczasowego oznakowania i oświetlenia zgodnie z zasadami bezpieczeństwa ruchu,
- przygotowanie terenu,
- konstrukcję tymczasowej nawierzchni chodników, barier i oznakowań.

Koszt utrzymania i likwidacji objazdów (przejazdów i organizacji ruchu) obejmuje:

- oczyszczenie, przestawienie i usunięcie tymczasowych oznakowań pionowych, poziomych i barier,
- utrzymanie płynności ruchu publicznego,
- usunięcie wbudowanych materiałów i oznakowania,
- doprowadzenie terenu do stanu pierwotnego.

2.0. MATERIAŁY

2.1. Źródła uzyskania materiałów do elementów konstrukcyjnych

Wykonawca przedstawi Inspektorowi nadzoru szczegółowe informacje dotyczące, zamawiania lub wydobywania materiałów i odpowiednie aprobaty techniczne lub świadectwa badań laboratoryjnych oraz próbki do zatwierdzenia przez Inspektora nadzoru.

Wykonawca zobowiązany jest do prowadzenia ciągłych badań określonych w SST w celu udokumentowania, że materiały uzyskane z dopuszczalnego źródła spełniają wymagania SST w czasie postępu robót.

Pozostałe materiały budowlane powinny spełniać wymagania jakościowe określone Polskimi Normami, aprobatami technicznymi, o których mowa w Szczegółowych Specyfikacjach Technicznych (SST).

2.2. Pozyskiwanie masowych materiałów pochodzenia miejscowego

Wykonawca odpowiada za uzyskanie pozwoleń od właścicieli i odnośnych władz na pozyskanie materiałów z jakichkolwiek złóż miejscowych, włączając w to źródła wskazane przez Zamawiającego i jest zobowiązany dostarczyć Inspektorowi nadzoru wymagane dokumenty przed rozpoczęciem eksploatacji złoża.

Wykonawca przedstawi dokumentację zawierającą raporty z badań terenowych i laboratoryjnych oraz proponowaną przez siebie metodę wydobywania i selekcji do zatwierdzenia Inspektorowi nadzoru.

Wykonawca ponosi odpowiedzialność za spełnienie wymagań ilościowych i jakościowych materiałów z jakiegokolwiek złoża.

Wykonawca poniesie wszystkie koszty, a w tym: opłaty, wynagrodzenia i jakiegokolwiek inne koszty związane z dostarczeniem materiałów do robót, chyba że postanowienia ogólne lub szczegółowe warunków umowy stanowią inaczej.

Humus i nadkład czasowo zdjęte z terenu wykopów, ukopów i miejsc pozyskania piasku i żwiru będą formowane w hałdy i wykorzystywane przy zasypce i rekultywacji terenu po ukończeniu robót.

Wszystkie odpowiednie materiały pozyskane z wykopów na terenie budowy lub z innych miejsc wskazanych w dokumentach umowy będą wykorzystane do robót lub odwiezione na odkład odpowiednio do wymagań umowy lub wskazań Inspektora nadzoru.

Eksploatacja źródeł materiałów będzie zgodna z wszelkimi regulacjami prawnymi obowiązującymi na danym obszarze.

2.3. Materiały nie odpowiadające wymaganiom jakościowym

Materiały nie odpowiadające wymaganiom jakościowym zostaną przez Wykonawcę wywiezione z terenu budowy, bądź złożone w miejscu wskazanym przez Inspektora nadzoru.

Każdy rodzaj robót, w którym znajdują się nie zbadane i nie zaakceptowane materiały, Wykonawca wykonuje na własne ryzyko, licząc się z jego nieprzyjęciem i niezapłaceniem.

2.4 Przechowywanie i składowanie materiałów

Wykonawca zapewni, aby tymczasowo składowane materiały, do czasu gdy będą one potrzebne do robót, były zabezpieczone przed zanieczyszczeniem, zachowały swoją jakość i właściwość do robót i były dostępne do kontroli przez Inspektora nadzoru.

Miejsca czasowego składowania materiałów będą zlokalizowane w obrębie terenu budowy w miejscach uzgodnionych z Inspektorem nadzoru.

2.5 Wariantowe stosowanie materiałów

Jeśli dokumentacja projektowa lub SST przewidują możliwość zastosowania różnych rodzajów materiałów do wykonywania poszczególnych elementów robót Wykonawca powiadomi Inspektora nadzoru o zamiarze zastosowania konkretnego rodzaju materiału. Wybrany i zaakceptowany rodzaj materiału nie może być później zamieniany bez zgody Inspektora nadzoru.

3.0. SPRZĘT

Wykonawca jest zobowiązany do używania jedynie takiego sprzętu, który nie spowoduje niekorzystnego wpływu na jakość wykonywanych robót. Sprzęt używany do robót powinien być zgodny z ofertą Wykonawcy i powinien odpowiadać pod względem typów i ilości wskazaniom zawartym w SST, programie zapewnienia jakości lub projekcie organizacji robót, zaakceptowanym przez Inspektora nadzoru.

Liczba i wydajność sprzętu będzie gwarantować przeprowadzenie robót, zgodnie z zasadami określonymi w dokumentacji projektowej, SST i wskazaniach Inspektora nadzoru w terminie przewidzianym umową.

Sprzęt będący własnością Wykonawcy lub wynajęty do wykonania robót ma być utrzymywany w dobrym stanie i gotowości do pracy. Będzie spełniał normy ochrony środowiska i przepisy dotyczące jego użytkowania.

Wykonawca dostarczy Inspektorowi nadzoru kopie dokumentów potwierdzających dopuszczenie sprzętu do użytkowania, tam gdzie jest to wymagane przepisami.

Jeżeli dokumentacja projektowa lub SST przewidują możliwość wariantowego użycia sprzętu przy wykonywanych robotach, wykonawca powiadomi Inspektora nadzoru o swoim zamiarze wyboru i uzyska jego akceptację przed użyciem sprzętu. Wybrany sprzęt, po akceptacji Inspektora nadzoru, nie może być później zmieniany bez jego zgody.

4.0. TRANSPORT

4.1. Ogólne wymagania dotyczące transportu

Wykonawca jest zobowiązany do stosowania jedynie takich środków transportu, które nie wpłyną niekorzystnie na jakość wykonywanych robót i właściwości przewożonych materiałów.

Liczba środków transportu będzie zapewniać prowadzenie robót zgodnie z zasadami określonymi w dokumentacji projektowej, SST i wskazaniach Inspektora nadzoru w terminie przewidzianym w umowie.

4.2. Wymagania dotyczące przewozu po drogach publicznych

Przy ruchu na drogach publicznych pojazdy będą spełniać wymagania dotyczące przepisów ruchu drogowego w odniesieniu do dopuszczalnych obciążeń na osie i innych parametrów technicznych. Środki transportu nie odpowiadające warunkom dopuszczalnych obciążeń na osie mogą być dopuszczone przez właściwy zarząd drogi pod warunkiem przywrócenia stanu pierwotnego użytkowanych odcinków dróg na koszt Wykonawcy.

Wykonawca będzie usuwać na bieżąco, na własny koszt, wszelkie zanieczyszczenia spowodowane jego pojazdami na drogach publicznych oraz dojazdach do terenu budowy.

5. WYKONANIE ROBÓT

5.1. Przed rozpoczęciem robót wykonawca opracuje:

- projekt zagospodarowania placu budowy, który powinien składać się z części opisowej i graficznej,
- plan bezpieczeństwa i ochrony zdrowia (plan bioz),
- projekt organizacji budowy,
- projekt technologii i organizacji montażu (dla obiektów prefabrykowanych lub elementów konstrukcyjnych o większych gabarytach lub masie).

Wykonawca jest odpowiedzialny za prowadzenie robót zgodnie z umową lub kontraktem oraz za jakość zastosowanych materiałów i wykonywanych robót, za ich zgodność z dokumentacją projektową, wymaganiami SST, PZJ, projektu projektem organizacji robót oraz poleceniami Inspektora nadzoru.

Wykonawca ponosi odpowiedzialność za pełną obsługę geodezyjną przy wykonywaniu wszystkich elementów robót określonych w dokumentacji projektowej lub przekazanych na piśmie przez Inspektora nadzoru.

Następstwa jakiegokolwiek błędu spowodowanego przez Wykonawcę w wytyczeniu

i wykonywaniu robót zostaną, jeśli wymagać tego będzie Inspektor nadzoru, poprawione przez Wykonawcę na własny koszt.

Decyzje Inspektora nadzoru dotyczące akceptacji lub odrzucenia materiałów i elementów robót będą oparte na wymaganiach sformułowanych w dokumentach umowy, dokumentacji projektowej i w SST, a także w normach i wytycznych.

Polecenia Inspektora nadzoru dotyczące realizacji robót będą wykonywane przez Wykonawcę nie później niż w czasie przez niego wyznaczonym, pod groźbą wstrzymania robót. Skutki finansowe z tytułu wstrzymania robót w takiej sytuacji ponosi Wykonawca.

6.0. KONTROLA JAKOŚCI ROBÓT

6.1. Program zapewnienia jakości

Do obowiązków Wykonawcy należy opracowanie i przedstawienie do zaakceptowania przez Inspektora nadzoru programu zapewnienia jakości (PZJ), w którym przedstawi on zamierzony sposób wykonania robót, możliwości techniczne, kadrowe i organizacyjne gwarantujące wykonanie robót zgodnie z dokumentacją projektową, SST.

Program zapewnienia jakości winien zawierać:

- organizację wykonania robót, w tym termin i sposób prowadzenia robót,
- organizację ruchu na budowie wraz z oznakowaniem robót,
- plan bezpieczeństwa i ochrony zdrowia,
- wykaz zespołów roboczych, ich kwalifikacje i przygotowanie praktyczne,
- wykaz osób odpowiedzialnych za jakość i terminowość wykonania poszczególnych elementów robót,
- system (sposób i procedurę) proponowanej kontroli i sterowania jakością wykonywanych robót,
- wyposażenie w sprzęt i urządzenia do pomiarów i kontroli (opis laboratorium własnego lub laboratorium, któremu Wykonawca zamierza zlecić prowadzenie badań),
- sposób oraz formę gromadzenia wyników badań laboratoryjnych, zapis pomiarów, a także wyciąganych wniosków i zastosowanych korekt w procesie technologicznym, proponowany sposób i formę przekazywania tych informacji Inspektorowi nadzoru,
- wykaz maszyn i urządzeń stosowanych na budowie z ich parametrami technicznymi oraz wyposażeniem w mechanizmy do sterowania i urządzenia pomiarowo- kontrolne,
- rodzaje i ilość środków transportu oraz urządzeń do magazynowania i załadunku materiałów, spoiw, lepiszczy, kruszyw itp.,
- sposób i procedurę pomiarów i badań (rodzaj i częstotliwość, pobieranie próbek, legalizacja i sprawdzanie urządzeń itp.) prowadzonych podczas dostaw materiałów, wytwarzania mieszanek i wykonywania poszczególnych elementów robót.

6.2. Zasady kontroli jakości robót

Wykonawca jest odpowiedzialny za pełną kontrolę jakości robót i stosowanych materiałów. Wykonawca zapewni odpowiedni system kontroli, włączając w to personel, laboratorium, sprzęt, zaopatrzenie i wszystkie urządzenia niezbędne do pobierania próbek i badań materiałów oraz robót.

Wykonawca będzie przeprowadzać pomiary i badania materiałów oraz robót z częstotliwością zapewniającą

stwierdzenie, że roboty wykonano zgodnie z wymaganiami zawartymi w dokumentacji projektowej i SST. Minimalne wymagania co do zakresu badań i ich częstotliwości są określone w SST. W przypadku, gdy nie zostały one tam określone, Inspektor nadzoru ustali jaki zakres kontroli jest konieczny, aby zapewnić wykonanie robót zgodnie z umową.

Inspektor nadzoru będzie mieć nieograniczony dostęp do pomieszczeń laboratoryjnych Wykonawcy w celu ich inspekcji.

Inspektor nadzoru będzie przekazywać Wykonawcy pisemne informacje o jakichkolwiek niedociągnięciach dotyczących urządzeń laboratoryjnych, sprzętu, zaopatrzenia laboratorium, pracy personelu lub metod badawczych. Jeżeli niedociągnięcia te będą tak poważne, że mogą wpłynąć ujemnie na wyniki badań, Inspektor nadzoru natychmiast wstrzyma użycie do robót badanych materiałów i dopuści je do użytku dopiero wtedy, gdy niedociągnięcia w pracy laboratorium Wykonawcy zostaną usunięte i stwierdzona zostanie odpowiednia jakość tych materiałów.

Wszystkie koszty związane z organizowaniem i prowadzeniem badań materiałów i robót ponosi Wykonawca.

6.3. Pobieranie próbek

Próbki będą pobierane losowo. Zaleca się stosowanie statystycznych metod pobierania próbek, opartych na zasadzie, że wszystkie jednostkowe elementy produkcji mogą być z jednakowym prawdopodobieństwem wytypowane do badań.

Inspektor nadzoru będzie mieć zapewnioną możliwość udziału w pobieraniu próbek. Na zlecenie Inspektora nadzoru Wykonawca będzie przeprowadzać dodatkowe badania tych materiałów, które budzą wątpliwości co do jakości, o ile kwestionowane materiały nie zostaną przez Wykonawcę usunięte lub ulepszone z własnej woli. Koszty tych dodatkowych badań pokrywa Wykonawca tylko w przypadku stwierdzenia usterek; w przeciwnym przypadku koszty te pokrywa Zamawiający.

Pojemniki do pobierania próbek będą dostarczone przez Wykonawcę i zatwierdzone przez Inspektora nadzoru. Próbki dostarczone przez Wykonawcę do badań będą odpowiednio opisane i oznakowane, w sposób zaakceptowany przez Inspektora nadzoru.

6.4. Badania i pomiary

Wszystkie badania i pomiary będą przeprowadzone zgodnie z wymaganiami norm. W przypadku, gdy normy nie obejmują jakiegokolwiek badania wymaganego w SST, stosować można wytyczne krajowe, albo inne procedury, zaakceptowane przez Inspektora nadzoru.

Przed przystąpieniem do pomiarów lub badań, Wykonawca powiadomi Inspektora nadzoru o rodzaju, miejscu i terminie pomiaru lub badania. Po wykonaniu pomiaru lub badania, Wykonawca przedstawi na piśmie ich wyniki do akceptacji Inspektora nadzoru.

6.5. Raporty z badań

Wykonawca będzie przekazywać Inspektorowi nadzoru kopie raportów z wynikami badań jak najszybciej, nie później jednak niż w terminie określonym w programie zapewnienia jakości.

Wyniki badań (kopie) będą przekazywane Inspektorowi nadzoru na formularzach według dostarczonego przez niego wzoru lub innych, przez niego zaakceptowanych.

6.6. Badania prowadzone przez Inspektora nadzoru

Dla celów kontroli jakości i zatwierdzenia, Inspektor nadzoru uprawniony jest do dokonywania kontroli, pobierania próbek i badania materiałów u źródła ich wytwarzania. Do umożliwienia jemu kontroli zapewniona będzie wszelka potrzebna do tego pomoc ze strony Wykonawcy i producenta materiałów.

Inspektor nadzoru, po uprzedniej weryfikacji systemu kontroli robót prowadzonego przez Wykonawcę, będzie oceniać zgodność materiałów i robót z wymaganiami SST na podstawie wyników badań dostarczonych przez Wykonawcę.

Inspektor nadzoru może pobierać próbki materiałów i prowadzić badania niezależnie od Wykonawcy, na swój koszt. Jeżeli wyniki tych badań wykażą, że raporty Wykonawcy są niewiarygodne, to Inspektor nadzoru poleci Wykonawcy lub zleci niezależnemu laboratorium przeprowadzenie powtórnych lub dodatkowych badań, albo oprze się wyłącznie na własnych badaniach przy ocenie zgodności materiałów i robót z dokumentacją projektową i SST. W takim przypadku, całkowite koszty powtórnych lub dodatkowych badań i pobierania próbek poniesione zostaną przez Wykonawcę.

6.7. Certyfikaty i deklaracje

Inspektor nadzoru może dopuścić do użycia tylko te wyroby i materiały, które:

1. posiadają certyfikat na znak bezpieczeństwa wykazujący, że zapewniono zgodność z kryteriami technicznymi określonymi na podstawie Polskich Norm, aprobat technicznych oraz właściwych przepisów i informacji o ich

istnieniu zgodnie z rozporządzeniem MSWiA z 1998 r. (Dz. U. 99/98),,

2. posiadają deklarację zgodności lub certyfikat zgodności z:

3. Polską Normą lub

4. aprobatą techniczną, w przypadku wyrobów, dla których nie ustanowiono Polskiej Normy, jeżeli nie są objęte certyfikacją określoną w pkt. 1 i które spełniają wymogi SST.

5. znajdując się w wykazie wyrobów, o którym mowa w rozporządzeniu MSWiA z 1998 r. (Dz. U. 98/99).

W przypadku materiałów, dla których ww. dokumenty są wymagane przez SST, każda ich partia dostarczona do robót będzie posiadać te dokumenty, określające w sposób jednoznaczny jej cechy.

Jakiegokolwiek materiały, które nie spełniają tych wymagań będą odrzucone.

6.8. Dokumenty budowy

[1] Dziennik budowy

Dziennik budowy jest wymaganym dokumentem urzędowym obowiązującym Zamawiającego i Wykonawcę w okresie od przekazania wykonawcy terenu budowy do końca okresu gwarancyjnego. Prowadzenie dziennika budowy zgodnie z § 45 ustawy Prawo budowlane spoczywa na kierowniku budowy.

Zapisy w dzienniku budowy będą dokonywane na bieżąco i będą dotyczyć przebiegu robót, stanu bezpieczeństwa ludzi i mienia oraz technicznej strony budowy.

Zapisy będą czytelne, dokonane trwałą techniką, w porządku chronologicznym, bezpośrednio jeden pod drugim, bez przerw.

Załączone do dziennika budowy protokoły i inne dokumenty będą oznaczone kolejnym numerem załącznika i opatrzone datą i podpisem Wykonawcy i Inspektora nadzoru.

Do dziennika budowy należy wpisywać w szczególności:

- datę przekazania Wykonawcy terenu budowy,
- datę przekazania przez Zamawiającego dokumentacji projektowej,
- uzgodnienie przez Inspektora nadzoru programu zapewnienia jakości i harmonogramów robót,
- terminy rozpoczęcia i zakończenia poszczególnych elementów robót,
- przebieg robót, trudności i przeszkody w ich prowadzeniu, okresy i przyczyny przerw w robotach,
- uwagi i polecenia Inspektora nadzoru,
- daty zarządzenia wstrzymania robót, z podaniem powodu,
- zgłoszenia i daty odbiorów robót zanikających i ulegających zakryciu, częściowych i ostatecznych odbiorów robót,
- wyjaśnienia, uwagi i propozycje Wykonawcy,
- stan pogody i temperaturę powietrza w okresie wykonywania robót podlegających ograniczeniom lub wymaganiom w związku z warunkami klimatycznymi,
- zgodność rzeczywistych warunków geotechnicznych z ich opisem w dokumentacji projektowej,
- dane dotyczące czynności geodezyjnych (pomiarowych) dokonywanych przed i w trakcie wykonywania robót,
- dane dotyczące sposobu wykonywania zabezpieczenia robót,
- dane dotyczące jakości materiałów, pobierania próbek oraz wyniki przeprowadzonych badań z podaniem kto je przeprowadzał,
- wyniki prób poszczególnych elementów budowli z podaniem kto je przeprowadzał,
- inne istotne informacje o przebiegu robót.

Propozycje, uwagi i wyjaśnienia Wykonawcy, wpisane do dziennika budowy będą przedłożone Inspektorowi nadzoru do ustosunkowania się.

Decyzje Inspektora nadzoru wpisane do dziennika budowy Wykonawca podpisuje z zaznaczeniem ich przyjęcia lub zajęciem stanowiska.

Wpis projektanta do dziennika budowy obliuguje Inspektora nadzoru do ustosunkowania się. Projektant nie jest jednak stroną umowy i nie ma uprawnień do wydawania poleceń Wykonawcy robót.

[2] Książka obmiarów

Książka obmiarów stanowi dokument pozwalający na rozliczenie faktycznego postępu każdego z elementów robót.

Obmiary wykonanych robót przeprowadza się sukcesywnie w jednostkach przyjętych w kosztorysie lub w SST.

[3] Dokumenty laboratoryjne

Dzienniki laboratoryjne, deklaracje zgodności lub certyfikaty zgodności materiałów, orzeczenia o jakości materiałów, recepty robocze i kontrolne wyniki badań Wykonawcy będą gromadzone w formie uzgodnionej w programie zapewnienia jakości. Dokumenty te stanowią załączniki do odbioru robót. Winny być udostępnione na każde życzenie Inspektora nadzoru.

[4] Pozostałe dokumenty budowy

Do dokumentów budowy zalicza się, oprócz wymienionych w punktach [1]-[3], następujące dokumenty:

- a) pozwolenie na budowę,
- b) protokoły przekazania terenu budowy,
- c) umowy cywilnoprawne z osobami trzecimi,

- d) protokoły odbioru robót,
 - e) protokoły z porad i ustaleń,
 - f) operaty geodezyjne,
 - g) plan bezpieczeństwa i ochrony zdrowia.
- [5] Przechowywanie dokumentów budowy

Dokumenty budowy będą przechowywane na terenie budowy w miejscu odpowiednio zabezpieczonym. Zaginięcie któregośkolwiek z dokumentów budowy spowoduje jego natychmiastowe odtworzenie w formie przewidzianej prawem. Wszelkie dokumenty budowy będą zawsze dostępne dla Inspektora nadzoru i przedstawiane do wglądu na życzenie Zamawiającego.

7.0. OBMIAR ROBÓT

7.1. Ogólne zasady obmiaru robót

Obmiar robót będzie określać faktyczny zakres wykonywanych robót, zgodnie z dokumentacją projektową i SST, w jednostkach ustalonych w kosztorysie.

Obmiaru robót dokonuje Wykonawca po pisemnym powiadomieniu Inspektora nadzoru o zakresie obmierzanym robót i terminie obmiaru, co najmniej na 3 dni przed tym terminem.

Wyniki obmiaru będą wpisane do książki obmiarów.

Jakikolwiek błąd lub przeoczenie (opuszczenie) w ilości robót podanych w kosztorysie ofertowym lub gdzie indziej w SST nie zwalnia Wykonawcy od obowiązku ukończenia wszystkich robót. Błędne dane zostaną poprawione wg ustaleń Inspektora nadzoru na piśmie. Obmiar gotowych robót będzie przeprowadzony z częstością wymaganą do celu miesięcznej płatności na rzecz Wykonawcy lub w innym czasie określonym w umowie.

7.2. Zasady określania ilości robót i materiałów

Zasady określania ilości robót podane są w odpowiednich specyfikacjach technicznych i lub w KNR-ach oraz KNNR-ach.

Jednostki obmiaru powinny być zgodne z jednostkami określonymi w dokumentacji projektowej i kosztorysowej przedmiarze robót.

7.3. Urządzenia i sprzęt pomiarowy

Wszystkie urządzenia i sprzęt pomiarowy, stosowany w czasie obmiaru robót będą zaakceptowane przez Inspektora nadzoru.

Urządzenia i sprzęt pomiarowy zostaną dostarczone przez Wykonawcę. Jeżeli urządzenia te lub sprzęt wymagają badań atestujących, to Wykonawca będzie posiadać ważne świadectwa legalizacji.

Wszystkie urządzenia pomiarowe będą przez Wykonawcę utrzymywane w dobrym stanie, w całym okresie trwania robót.

7.4. Wagi i zasady wdrażania

Wykonawca dostarczy i zainstaluje urządzenia wagowe odpowiadające odnośnym wymaganiom SST. Będzie utrzymywać to wyposażenie, zapewniając w sposób ciągły zachowanie dokładności wg norm zatwierdzonych przez Inspektora nadzoru.

8.0. ODBIÓR ROBÓT

8.1. Rodzaje odbiorów robót

W zależności od ustaleń odpowiednich SST, roboty podlegają następującym odbiorom:

- a) odbiorowi robót zanikających i ulegających zakryciu,
- b) odbiorowi przewodów kominowych, instalacji i urządzeń technicznych,
- c) odbiorowi częściowemu,
- d) odbiorowi ostatecznemu (końcowemu),
- e) odbiorowi po upływie okresu rękojmi
- f) odbiorowi pogwarancyjnemu po upływie okresu gwarancji.

8.2. Odbiór robót zanikających i ulegających zakryciu

Odbiór robót zanikających i ulegających zakryciu polega na finalnej ocenie jakości wykonywanych robót oraz ilości tych robót, które w dalszym procesie realizacji ulegną zakryciu.

Odbiór robót zanikających i ulegających zakryciu będzie dokonany w czasie umożliwiającym wykonanie ewentualnych korekt i poprawek bez hamowania ogólnego postępu robót. Odbioru tego dokonuje Inspektor nadzoru. Gotowość danej części robót do odbioru zgłasza wykonawca wpisem do dziennika budowy i jednoczesnym powiadomieniem Inspektora nadzoru. Odbiór będzie przeprowadzony niezwłocznie, nie później jednak niż w ciągu 3

dni od daty zgłoszenia wpisem do dziennika budowy i powiadomienia o tym fakcie Inspektora nadzoru. Jakość i ilość robót ulegających zakryciu ocenia Inspektor nadzoru na podstawie dokumentów zawierających komplet wyników badań laboratoryjnych i w oparciu o przeprowadzone pomiary, w konfrontacji z dokumentacją projektową, SST i uprzednimi ustaleniami.

8.3. Odbiór częściowy

Odbiór częściowy polega na ocenie ilości i jakości wykonanych części robót. Odbioru częściowego robót dokonuje się dla zakresu robót określonego w dokumentach umownych wg zasad jak przy odbiorze ostatecznym robót. Odbioru robót dokonuje Inspektor nadzoru.

8.4. Odbiór ostateczny (końcowy)

8.4.1. Zasady odbioru ostatecznego robót

Odbiór ostateczny polega na finalnej ocenie rzeczywistego wykonania robót w odniesieniu do zakresu (ilości) oraz jakości.

Całkowite zakończenie robót oraz gotowość do odbioru ostatecznego będzie stwierdzona przez Wykonawcę wpisem do dziennika budowy.

Odbiór ostateczny robót nastąpi w terminie ustalonym w dokumentach umowy, licząc od dnia potwierdzenia przez Inspektora nadzoru zakończenia robót i przyjęcia dokumentów, o których mowa w punkcie 8.4.2.

Odbioru ostatecznego robót dokona komisja wyznaczona przez Zamawiającego w obecności Inspektora nadzoru i Wykonawcy. Komisja odbierająca roboty dokona ich oceny jakościowej na podstawie przedłożonych dokumentów, wyników badań i pomiarów, ocenie wizualnej oraz zgodności wykonania robót z dokumentacją projektową i SST. W toku odbioru ostatecznego robót, komisja zapozna się z realizacją ustaleń przyjętych w trakcie odbiorów robót zanikających i ulegających zakryciu oraz odbiorów częściowych, zwłaszcza w zakresie wykonania robót uzupełniających i robót poprawkowych.

W przypadkach nie wykonania wyznaczonych robót poprawkowych lub robót uzupełniających w poszczególnych elementach konstrukcyjnych i wykończeniowych, komisja przerwie swoje czynności i ustali nowy termin odbioru ostatecznego.

W przypadku stwierdzenia przez komisję, że jakość wykonywanych robót w poszczególnych asortymentach nieznacznie odbiega od wymaganej dokumentacją projektową i SST z uwzględnieniem tolerancji i nie ma większego wpływu na cechy eksploatacyjne obiektu, komisja oceni pomniejszoną wartość wykonywanych robót w stosunku do wymagań przyjętych w dokumentach umowy.

8.4.2. Dokumenty do odbioru ostatecznego (końcowe)

Podstawowym dokumentem jest protokół odbioru ostatecznego robót, sporządzony wg wzoru ustalonego przez Zamawiającego.

Do odbioru ostatecznego Wykonawca jest zobowiązany przygotować następujące dokumenty:

1. dokumentację powykonawczą, tj. dokumentację budowy z naniesionymi zmianami dokonanymi w toku wykonania robót oraz geodezyjnymi pomiarami powykonawczymi,
2. szczegółowe specyfikacje techniczne (podstawowe z dokumentów umowy i ew. uzupełniające lub zamiennie),
3. protokoły odbiorów robót ulegających zakryciu i zanikających,
4. protokoły odbiorów częściowych,
5. recepty i ustalenia technologiczne,
6. dzienniki budowy i książki obmiarów (oryginały),
7. wyniki pomiarów kontrolnych oraz badań i oznaczeń laboratoryjnych, zgodne z SST i programem zapewnienia jakości (PZJ),
8. deklaracje zgodności lub certyfikaty zgodności wbudowanych materiałów, certyfikaty na znak bezpieczeństwa zgodnie z SST i programem zabezpieczenia jakości (PZJ),
9. rysunki (dokumentacje) na wykonanie robót towarzyszących (np. na przełożenie linii telefonicznej, energetycznej, gazowej, oświetlenia itp.) oraz protokoły odbioru i przekazania tych robót właścicielom urządzeń,
10. geodezyjną inwentaryzację powykonawczą robót i sieci uzbrojenia terenu,
11. kopię mapy zasadniczej powstałej w wyniku geodezyjnej inwentaryzacji powykonawczej.

W przypadku, gdy wg komisji, roboty pod względem przygotowania dokumentacyjnego nie będą gotowe do odbioru ostatecznego, komisja w porozumieniu z Wykonawcą wyznaczy ponowny termin odbioru ostatecznego robót.

Wszystkie zarządzone przez komisję roboty poprawkowe lub uzupełniające będą zestawione wg wzoru ustalonego przez Zamawiającego.

Termin wykonania robót poprawkowych i robót uzupełniających wyznaczy komisja i stwierdzi ich wykonanie.

8.5. Odbiór pogwarancyjny po upływie okresu rękojmi i gwarancji

Odbiór pogwarancyjny po upływie okresu rękojmi i gwarancji polega na ocenie wykonanych robót związanych z

usunięciem wad, które ujawnią się w okresie rękojmi i gwarancji i rękojmi.
Odbiór po upływie okresu rękojmi i gwarancji pogwarancyjny będzie dokonany na podstawie oceny wizualnej obiektu z uwzględnieniem zasad opisanych w punkcie 8.4. „Odbiór ostateczny robót(końcowy) robót”.

9.0. PODSTAWA PŁATNOŚCI

9.1. Ustalenia ogólne

Podstawą płatności jest cena jednostkowa skalkulowana przez wykonawcę za jednostkę obmiarową ustaloną dla danej pozycji kosztorysu przyjętą przez Zamawiającego w dokumentach umownych.

Dla robót wycenionych ryczałtowo podstawą płatności jest wartość (kwota) podana przez Wykonawcę i przyjęta przez Zamawiającego w dokumentach umownych (ofercie).

Cena jednostkowa pozycji kosztorysowej lub wynagrodzenie ryczałtowe będzie uwzględniać wszystkie czynności, wymagania i badania składające się na jej wykonanie, określone dla tej roboty w SST i w dokumentacji projektowej. Ceny jednostkowe lub wynagrodzenie ryczałtowe robót będą obejmować:

- robocizną bezpośrednią wraz z narzutami,
- wartość zużytych materiałów wraz z kosztami zakupu, magazynowania, ewentualnych ubytków i transportu na teren budowy,
- wartość pracy sprzętu wraz z narzutami,
- koszty pośrednie i zysk kalkulacyjny,
- podatki obliczone zgodnie z obowiązującymi przepisami, ale z wyłączeniem podatku VAT.

10. 0. PRZEPISY ZWIĄZANE

10.1. Ustawy

- Ustawa z dnia 7 lipca 1994 r. – Prawo budowlane (jednolity tekst Dz. U. z 2003 r. Nr 207, poz. 2016 z późn. zm.).
- Ustawa z dnia 29 stycznia 2004 r. – Prawo zamówień publicznych (Dz. U. Nr 19, poz. 177).
- Ustawa z dnia 16 kwietnia 2004 r. – o wyborach budowlanych (Dz. U. Nr 92, poz. 881).
- Ustawa z dnia 24 sierpnia 1991 r. – o ochronie przeciwpożarowej (jednolity tekst Dz. U. z 2002 r. Nr 147, poz. 1229).
- Ustawa z dnia 21 grudnia 2000 r. – o dozorcze technicznym (Dz. U. Nr 122, poz. 1321 z późn. zm.).
- Ustawa z dnia 27 kwietnia 2001 r. – Prawo ochrony środowiska (Dz. U. Nr 62, poz. 627 z późn. zm.).
- Ustawa z dnia 21 marca 1985 r. – o drogach publicznych (jednolity tekst Dz. U. z 2004 r. Nr 204, poz.

10.2. Rozporządzenia

- Rozporządzenie Ministra Infrastruktury z dnia 2 grudnia 2002 r. – w sprawie systemów oceny zgodności wyrobów budowlanych oraz sposobu ich oznaczania znakowaniem CE (Dz. U. Nr 209, poz. 1779).
- Rozporządzenie Ministra Infrastruktury z dnia 2 grudnia 2002 r. – w sprawie określenia polskich jednostek organizacyjnych upoważnionych do wydawania europejskich aprobat technicznych, zakresu i formy aprobat oraz trybu ich udzielania, uchylania lub zmiany (Dz. U. Nr 209, poz. 1780).
- Rozporządzenie Ministra Pracy i Polityki Społecznej z dnia 26 września 1997 r. – w sprawie ogólnych przepisów bezpieczeństwa i higieny pracy (Dz. U. Nr 169, poz. 1650).
- Rozporządzenie Ministra Infrastruktury z dnia 6 lutego 2003 r. – w sprawie bezpieczeństwa i higieny pracy podczas wykonywania robót budowlanych (Dz. U. Nr 47, poz. 401).
- Rozporządzenie Ministra Infrastruktury z dnia 23 czerwca 2003 r. – w sprawie informacji dotyczącej bezpieczeństwa i ochrony zdrowia oraz planu bezpieczeństwa i ochrony zdrowia (Dz. U. Nr 120, poz. 1126).
- Rozporządzenie Ministra Infrastruktury z dnia 2 września 2004 r. – w sprawie szczegółowego zakresu i formy dokumentacji projektowej, specyfikacji technicznych wykonania i odbioru robót budowlanych oraz programu funkcjonalno- użytkowego (Dz. U. Nr 202, poz. 2072).
- Rozporządzenie Ministra Infrastruktury z dnia 11 sierpnia 2004 r. – w sprawie sposobów deklarowania wyrobów budowlanych oraz sposobu znakowania ich znakiem budowlanym (Dz. U. Nr 198, poz. 2041).
- Rozporządzenie Ministra Infrastruktury z dnia 27 sierpnia 2004 r. – zmieniające rozporządzenie w sprawie dziennika budowy, montażu i rozbiórki, tablicy informacyjnej oraz ogłoszenia zamawiającego dane dotyczące bezpieczeństwa pracy i ochrony zdrowia (Dz. U. Nr 198, poz. 2042).

10.3. Inne dokumenty i instrukcje

- *Warunki techniczne wykonania i odbioru robót budowlano- montażowych*, (tom I, II, III, IV, V) Arkady, Warszawa 1989-1990.
- *Warunki techniczne wykonania i odbioru robót budowlanych*. Instytut Techniki Budowlanej, Warszawa 2003.
- *Warunki techniczne wykonania i odbioru sieci i instalacji*, Centralny Ośrodek Badawczo- Rozwojowy Techniki Instalacyjnej INSTAL, Warszawa, 2001.

ROBOTY ROZBIÓRKOWE

SPEC. TECH.B-01

KOD CPV 45110000-1

1.0. WSTĘP

1.1. Przedmiot SST

Przedmiotem niniejszej szczegółowej specyfikacji technicznej są wymagania dotyczące wykonania i odbioru robót rozbiórkowych.

1.2. Zakres stosowania SST

Szczegółowa specyfikacja techniczna jest stosowana jako dokument przetargowy i kontraktowy przy zlecaniu i realizacji robót wymienionych w pkt. 1.1.

1.3. Zakres robót objętych SST

Roboty, których dotyczy specyfikacja obejmują wszystkie czynności umożliwiające i mające na celu wykonanie rozbiórek występujących w obiekcie.

W zakres tych robót wchodzi:

1. wykucie z muru ościeżnic drewnianych i podokienników drewnianych
2. zerwanie posadzki z tworzyw sztucznych
3. przygotowanie skrzydeł drzwiowych z rozbiórki do użytku
4. oderwanie listew przyściennych przy posadzkach z PCV i dywanowych
5. rozebranie posadzki z płytek na zaprawie cementowej
6. rozebranie podestów drewnianych ze schodami
7. rozebranie posadzek z deszczulek
8. rozebranie podłoża z betonu żwirowego
9. rozebranie podsypki izolacyjnej z gliny z sieżką lub trocinami
10. rozebranie wykładziny ściennej z płytek
11. rozbiórka konstrukcji z cegły na zaprawie wapiennej i ceramiczno-wapiennej
12. wykucie otworów w ścianach ceglanych
13. odbicie tynków wewnętrznych
14. przecieranie istniejących tynków wewnętrznych
15. wywóz gruzu i złomu samochodem skrzyniowym

1.4. Określenia podstawowe

Określenia podane w niniejszej SST są zgodne z obowiązującymi odpowiednimi normami i wytycznymi.

1.5. Ogólne wymagania dotyczące robót

Wykonawca robót jest odpowiedzialny za jakość wykonania robót, ich zgodność z dokumentacją projektową, SST i poleceniami Inżyniera.

2.0. MATERIAŁY

Dla robót wg SST materiały nie występują.

3.0. SPRZĘT

Do rozbiórek może być użyty dowolny sprzęt np. samochód samowyładowczy do 5 t, młoty pneumatyczne i udarowe, młoty kujące ręczne czy sprzęt pomocniczy- zależnie od uznania wykonawcy.

Sprzęt stosowany do rozbiórek powinien być zaakceptowany przez Inspektora Nadzoru

Ogólne wymagania dotyczące sprzętu podano w Ogólnej Specyfikacji Technicznej.

Jakikolwiek sprzęt, maszyny lub narzędzia nie gwarantujące zachowania wymagań jakościowych robót i przepisów BIOZ zostaną przez zarządzającego realizacją umowy zdyskwalifikowane i nie dopuszczone do robót.

4.0. TRANSPORT

Gruz i inne elementy wywieźć samochodami samowyladowczymi. Gruz nie przedstawia wartości jako materiał budowlany. Używane pojazdy, poruszające się po drogach publicznych powinny spełniać wymagania dotyczące przepisów i ruchu drogowego.

Załadunek jak i wyładunek materiałów z rozbiórek musi odbywać się z zachowaniem wszelkich środków ostrożności i bezpieczeństwa ludzi pracujących przy robotach rozbiórkowych.

Transport powinien być jak określono w specyfikacji, bądź inny, o ile zatwierdzony zostanie przez Inspektora nadzoru. Wykonawca będzie usuwać na bieżąco, na własny koszt, wszelkie zanieczyszczenia spowodowane jego pojazdami na drogach publicznych oraz dojazdach do terenu budowy.

Przewożony ładunek zabezpieczyć przed spadaniem i przesuwaniem.

5.0. WYKONANIE ROBÓT

5.1. Roboty przygotowawcze

Przed przystąpieniem do robót rozbiórkowych należy:

teren oznakować zgodnie z wymogami BHP,

zdemontować istniejące zasilanie w energię elektryczną, instalację teletechniczną i wodno-kanalizacyjną oraz wszelkie istniejące uzbrojenie,

zapewnić zaplecze socjalno-bytowe dla pracowników

- przygotować elementy zaplecza budowy – pomieszczenia socjalne dla pracowników, magazyn sprzętu, narzędzi, itp.,

- zgromadzić narzędzia i sprzęt.

- wyznaczyć teren do składowania rozebranych elementów

Przed rozpoczęciem prac rozbiórkowych przy budynku należy w pierwszej kolejności przygotować oraz zabezpieczyć teren wokół obiektu.

W miejscu wykonywania robót rozbiórkowych oprócz programu robót i zarządzenia lub pozwolenia na ich prowadzenie powinien znajdować się dziennik robót. Zawiera on: oznaczenie nieruchomości, kiedy i przez kogo zostało wydane pozwolenie na dokonanie rozbiórki, opis środków zabezpieczających przeznaczonych do użycia w czasie trwania robót.

Do prac rozbiórkowych można przystąpić dopiero po uprawomocnieniu się uzyskanego pozwolenia na rozbiórkę w oparciu o zatwierdzony projekt rozbiórki.

Na budowie powinna znajdować się w oznaczonym miejscu apteczka oraz numery telefonów alarmowych.

5.2. Roboty rozbiórkowe

Roboty prowadzić zgodnie z rozporządzeniem Ministra Infrastruktury z dnia 06.02.2003 r. (Dz.U. Nr 47 poz. 401) w sprawie bezpieczeństwa i higieny pracy podczas wykonywania robót budowlanych.

Wszelkie roboty należy prowadzić zgodnie z:

- Warunkami technicznymi prowadzenia i odbioru robót budowlano – montażowych oraz rozbiórkowych, a także wszelkich innych obowiązujących w tym zakresie;

- Pod ścisłym nadzorem technicznym przez osoby posiadające uprawnienia do prowadzenia samodzielnej funkcji technicznej w budownictwie;

- Ustawa Prawo Budowlane z dnia 7 lipca 1994r.;

- Przepisami bezpieczeństwa i higieny pracy

Ogólne wymagania dotyczące wykonania robót podano w ST 00 „Wymagania ogólne”.

Roboty rozbiórkowe obejmują usunięcie z terenu budowy wszystkich elementów budowlanych, w stosunku do których zostało to przewidziane w dokumentacji projektowej.

Materiały rozbiórkowe należy na bieżąco usuwać ze stanowiska pracy na wskazane składowiska.

Przed przystąpieniem do prac zapoznać pracowników z rodzajem i zakresem robót, przeprowadzić przeszkolenia ogólne pod względem bezpieczeństwa pracy i przepisów BHP.

Wybór szczegółowej technologii prowadzenia robót rozbiórkowych należy do Wykonawcy.

Po zakończeniu rozbiórek przeprowadzić roboty porządkowe. Teren wyrównać i uporządkować.

5.3. Środki ochrony pracowników

Robotnicy zatrudnieni przy rozbiórkach powinni być zaopatrzeni w odzież ochronną, narzędzia ręczne powinny być mocno osadzone na zdrowych i gładkich trzonkach i stale utrzymywane w dobrym stanie.

Przed przystąpieniem do prowadzenia robót rozbiórkowych kierownik robót zobowiązany jest poinformować pracowników o sposobie wykonywania robót i warunkach bezpieczeństwa pracy.

Roboty rozbiórkowe można wykonywać mechanicznie lub ręcznie w sposób określony w specyfikacjach technicznych lub przez inspektora nadzoru. W cenie za wykonanie robót rozbiórkowych Wykonawca winien uwzględnić opłaty za składowanie materiałów z rozbiórki.

5.4. Roboty rozbiórkowe

5.4.1. Demontaż istniejących rynien, rur spustowych i pasów nadrynnowych

W związku ze złym stanem rynien i rur spustowych, zaplanowano wymienić wszystkie rynny i rury spustowe na obiekcie warsztatów. W tym celu, należy dokonać demontażu pasów nadrynnowych oraz rynien z hakami oraz rur spustowych. Rury spustowe oraz rynny nie są przewidziane do dalszego użycia, dlatego po zdemontowaniu należy je wywieźć na składowisko odpadów

5.4.2. Rozebranie elementów betonowych

Rozebranie elementów betonowych polega na ich skuciu, posortowaniu uzyskanego materiału i ułożenia w wyznaczonym miejscu (materiał przeznaczony do wywiezienia).

Do rozbiórek może być użyty dowolny sprzęt uzgodniony i zaakceptowany przez Inspektora Nadzoru (łomy, kilofy, młoty, łopaty, szufle, wiadra, taczki, piły do metalu i drewna, wciągarki ręczne lub elektryczne, rusztowania) pod warunkiem że nie spowoduje niekorzystnego wpływu na jakość wykonywanych robót, zarówno w miejscu tych robót, jak też przy wykonywaniu czynności pomocniczych oraz w czasie transportu, załadunku i wyładunku materiałów.

6. KONTROLA JAKOŚCI ROBÓT

Kontrola jakości robót polega na wizualnej ocenie kompletności wykonania robót rozbiórkowych.

Ogólne zasady kontroli jakości robót podano w ogólnej specyfikacji w wymaganiach ogólnych.

Sprawdzenia jakości robót polega na wizualnej ocenie wykonania rozbiórek, usunięcia gruzu i pozostawienie w czystości miejsc rozebranych.

Poszczególne etapy wykonania robót rozbiórkowych powinny być odebrane i zaakceptowane przez Inspektora Nadzoru. Fakt ten należy potwierdzić wpisem do Dziennika Budowy.

7.0. OBMIAR

Jednostkami obmiarowymi są:

- Rozebranie rynien i rur spustowych- [m]
- Rozbiórki posadzek, okładzin ściennych, pokrycia z papy – [m²]
- Wywiezienie gruzu– [m³]
- Opłata za składowanie gruzu – [t]

Ilość robót określa się na podstawie dokumentacji wykonawczej z uwzględnieniem zmian zaaprobowanych przez Zamawiającego i sprawdzonych w naturze.

8.0. ODBIÓR ROBÓT

Odbiór ostateczny dokonywany jest po całkowitym zakończeniu robót na podstawie wyników oględzin, pomiarów i badań jakościowych.

Do odbioru ostatecznego Wykonawca zobowiązany jest dostarczyć następujące dokumenty :

- dokumentację projektową
- świadectwa jakości materiałów, atesty,
- protokoły dokonanych pomiarów

Celem odbioru jest protokolarne dokonanie finalnej oceny rzeczywistego wykonania robót w odniesieniu do ich ilości, jakości i wartości.

9.0. PODSTAWA PŁATNOŚCI

9.1. Ogólne ustalenia dotyczące podstawy płatności

Płaci się za roboty wykonane zgodnie z wymaganiami podanymi w punkcie 5 i odebrane przez Inżyniera mierzone w jednostkach podanych w punkcie 7.

Ogólne ustalenia dotyczące podstawy płatności podano w ST 00 "Wymagania ogólne"

9.2. Cena jednostki obmiarowej

Cena wyburzenia i rozebrania obejmuje:

- rozebranie i wyburzenie elementów obiektów budowlanych
- wywiezienie materiałów z rozbiórki i opłata za ich utylizację
- uporządkowanie miejsca prowadzenia robót

Cena 1 m² wykonania robót obejmuje:

- demontaż posadzek,
- ułożenie zdjętego podłoża we wskazanym miejscu,
- załadunek i wywiezienie materiałów z rozbiórki,

- wyrównanie podłoża i uporządkowanie terenu rozbiórki

Cena 1 mb wykonania robót obejmuje:

- demontaż rynien i rur spustowych,
- ułożeniem materiału z rozbiórki w stosy ,
- załadunek i wywiezienie materiału z rozbiórki,
- wyrównanie podłoża i uporządkowanie terenu rozbiórki

Cena 1 m3 wykonania robót obejmuje:

- załadunek materiału z rozbiórki na środki transportowe,
- transport na przewidzianą odległość,
- wyładunek ze środków transportowych.

10.0. UWAGI SZCZEGÓŁOWE

Materiały uzyskane z rozbiórek do ponownego wbudowania zakwalifikuje Inżynier.
Ilości robót rozbiórkowych mogą ulec zmianie na podstawie decyzji Inżyniera.

11.0. PRZEPISY ZWIĄZANE

Rozporządzenie MGPIB z dnia 15.12.1994 r. w sprawie warunków i trybu postępowania przy robotach rozbiórkowych nie użytkowych, zniszczonych lub nie wykończonych obiektów budowlanych (Dz.U.Nr 92 z późniejszymi zmianami)

Rozporządzenie Ministra Infrastruktury z dnia 06.02.2003 r. (Dz.U. Nr 47 poz. 401) w sprawie bezpieczeństwa i higieny pracy podczas wykonywania robót budowlanych.

Umowa zawarta pomiędzy Wykonawcą a Zamawiającym wraz z harmonogramem robót zatwierdzona przez Zamawiającego

Dokumentacja budowlana wykonawcza

Rozporządzenie Ministra Pracy i Polityki Socjalnej z dnia 26.09.1997 r. w sprawie ogólnych przepisów bezpieczeństwa i higieny pracy (Dz. U. Nr 129, póź. 844)

Szczegółowe przepisy z zakresu warunków BHP przy robotach rozbiórkowych – Rozp. Min. Bud. i Przemysłu Mat. Bud. z dnia 28 marca 1972r. – Dz.U. Nr 13, poz 93 z późniejszymi zmianami

PN – 93/N – 01256/03 Znaki bezpieczeństwa. Ochrona i higiena pracy

Rozporządzenie ministra infrastruktury z dn. 06.02.2003r w sprawie bezpieczeństwa i higieny pracy podczas wykonywania robót budowlanych – (Dz.U. 2003r. nr47 poz.401)

Praca zbiorowa: Poradnik majstra budowlanego. Arkady, Warszawa 2003, 2004

Praca zbiorowa: Vademecum budowlane. Arkady , Warszawa 2001

Ustawa z dnia 07 lipca 1994 roku – Prawo budowlane (Dz. U. Nr 89, poz. 414, tekst jednolity opracowany na podstawie: Dz. U. z 2003 r. Nr 207 poz. 2016, Dz. U. z 2004 r. Nr 6, poz.41, Nr 92, poz. 881, Nr 93, poz. 888, Nr 96, poz. 959, z późniejszymi zmianami).

ROBOTY MUROWE

SPEC. TECH. B-01

KOD CPV 45262500-6

1. WSTĘP

1.1. Przedmiot SST

Przedmiotem niniejszej szczegółowej specyfikacji technicznej są wymagania dotyczące wykonania i odbioru robót murowych.

1.2. Zakres stosowania SST

Szczegółowa specyfikacja techniczna jest stosowana jako dokument przetargowy i kontraktowy przy zlecaniu i realizacji robót wymienionych w pkt. 1.1.

1.3. Zakres robót objętych SST

Roboty, których dotyczy specyfikacja, obejmują wszystkie czynności umożliwiające i mające na celu wykonanie:

- Uzupelnienie ścian lub zamurowanie otworów w ścianach na zaprawie cementowo-wapiennej,
- Wykucie bruzd poziomych,
- Wykonanie przesklepień otworów w ścianach z cegły
- Okładanie belek ceglami

1.4. Określenia podstawowe

Określenia podane w niniejszej SST są zgodne z obowiązującymi odpowiednimi normami.

1.5. Ogólne wymagania dotyczące robót

Wykonawca robót jest odpowiedzialny za jakość ich wykonania oraz za zgodność z dokumentacją projektową, SST i poleceniami Inżyniera.

2. MATERIAŁY

2.1. Wyroby ścienne betonowe

Pustaki ścienne z betonu komórkowego powinny mieć kształt prostopadłościanów o prostych krawędziach i równych powierzchniach. Mogą być one produkowane z betonu niezawierającego w przypadku dodatku popiołów lotnych nadmiernego stężenia naturalnych pierwiastków promieniotwórczych. Przełom pustaka powinien wykazywać właściwy stopień zagęszczenia betonu, dokładność przemieszania wszystkich składników i brak zanieczyszczeń kruszywa obcymi ciałami szkodliwymi dla struktury elementów.

Powierzchnie zewnętrzne pustaków powinny być bez raków, guzów lub wgłębień, krawędzie nie poszczerbione, naroża nie poobijane.

Nasiąkliwość wagowa bloków i pustaków powinna się mieścić w granicach od 10 do 20%.

Przy odbiorze pustaków i bloków na budowie należy dokonać sprawdzenia:

- a) wymiarów i wielkości skrzywień krawędzi i powierzchni,
- b) wielkości oraz liczby szczyb i odbić naroży,
- c) wielkości i liczby pęknięć,
- d) przełomu,
- e) wytrzymałości na ściskanie.

Ze względu na skurcz nie należy pustaków wbudowywać wcześniej niż po 10 tygodniach od daty ich wyprodukowania.

2.1.1. Rodzaje, wymiary, klasy, zakres stosowania i wymagania

Kształt, rodzaj betonu, wymiary i klasy płytek powinny odpowiadać aktualnym normom państwowym lub świadectwom I.T.B..

Składowanie bloczków i płytek powinno odbywać się w stosach na wyrównanym, utwardzonym i odwodnionym podłożu. W przypadku składowania tych elementów bez zadaszenia dłużej niż 2 tygodnie zaleca się bloczki i płytki zabezpieczyć przed możliwością zawilgocenia (np. przez pokrycie folią lub plandeką). Liczba warstw w stosie nie powinna przekraczać :

- 8 - przy wysokości warstwy 24 cm,
- 6 - przy wysokości warstwy 49 cm.

2.2. Cegły wapienno- piaskowe (wg PN-75/B-12003)

Cegły pełne produkowane są w dwóch typach wymiarowych:

- typ 1 NF - 250x120x65 mm,
- typ 1,5 NF – 250x120x104 mm

Bloki drażone wytwarza się w trzech typach:

- typ 2NFD - 250x120x135 mm,
- typ 3NFD – 250x120x220 mm,
- typ 6NFD – 250x250x220 mm,

Klasy wytrzymałościowe obu rodzajów elementów: 15L (licówka), 15, 10 i 7,5.

Wyrób powinien odpowiadać następującym wymaganiom:

- kształt wyrobu powinien być ściśle prostopadłościenny bez skrzywień powierzchni,
- przełom wyrobu powinien być jednolicie drobnoziarnisty
- barwa wyrobów klasy 15L i 15 musi być jednolita,
- cegły i bloki (z wyjątkiem klasy 7,5) powinny być mrozo odporne

Wymiary	Odchyłki
Długość 250 mm	± 3
Szerokość 120 mm 250 mm	± 2 ± 3
Grubość 65, 104, 138 mm 220 mm	± 2 ± 3

Orientacyjne zastosowanie cegły wapienno-piaskowej

Zastosowanie	Klasy cegły	
	pełnej	drażonej
Licowanie elewacyjne budynków	15L, 15	10
Ściany konstrukcyjne zewnętrzne tynkowane	15, 10, 7,5	10, 7,5
Ściany konstrukcyjne wewnętrzne	15, 10, 7,5	10, 7,5
Ściany działowe oraz wypełniające budynków szkieletowych	10, 7,5	10, 7,5
Mury piwniczne powyżej izolacji poziomej ułożonej na ławie	15, 10, 7,5	-
Mury kanałów dymowych o przekroju w świetle do 400 cm ²	15	-
Mury kominowe ponad dachem z przewodami wentylacyjnymi i dymowymi o przekroju do 400 cm ²	15	-
Ogrodzenia	15L, 15	10

Zaprawa cementowo- wapienna marki 5.0 MPa lub zaprawa cienkospoinowa o wytrzymałości 7 MPa.

2.3. Belki nadprożowe

1. Belki nadprożowe z dwóch ceowników 120
2. Kształtowniki owinąć siatką i wyszpałdować przestrzenie między pułkami kształtowników, a następnie całość otynkować.

2.4. Zaprawy budowlane cementowo-wapienne

Marka i skład zaprawy powinny być zgodne z wymaganiami podanymi w projekcie.

Orientacyjny stosunek objętościowy składników zaprawy dla marki 30:

cement: ciasto wapienne: piasek

1 : 1 : 6

1 : 1 : 7

1 : 1,7 : 5

cement: wapienne hydratyzowane: piasek

1 : 1 : 6

1 : 1 : 7

Orientacyjny stosunek objętościowy składników zaprawy dla marki 50:

cement: ciasto wapienne: piasek

1 : 0,3 : 4

1 : 0,5 : 4,5

cement: wapienne hydratyzowane: piasek

1 : 0,3 : 4

1 : 0,5 : 4,5

– Przygotowanie zapraw do robót murowych powinno być wykonywane mechanicznie.

– Zaprawę należy przygotować w takiej ilości, aby mogła być wbudowana możliwie wcześniej po jej przygotowaniu tj. ok. 3 godzin.

Do zapraw murarskich należy stosować piasek rzeczny lub kopalniany.

Do zapraw cementowo-wapiennych należy stosować cement portlandzki z dodatkiem żużla lub popiołów lotnych 25 i 35 oraz cement hutniczy 25 pod warunkiem, że temperatura otoczenia w ciągu 7 dni od chwili zużycia zaprawy nie będzie niższa niż +5°C.

Do zapraw cementowo-wapiennych należy stosować wapno suchogaszone lub gaszone w postaci ciasta wapiennego otrzymanego z wapna niegaszonego, które powinno tworzyć jednolitą i jednobarwną masę, bez grudek niegaszonego

wapna i zanieczyszczeń obcych.

Skład objętościowy zapraw należy dobierać doświadczalnie, w zależności od wymaganej marki zaprawy oraz rodzaju cementu i wapna.

3. SPRZĘT

Roboty można wykonać przy użyciu dowolnego typu sprzętu.

Do wykonania robót potrzebny będzie sprzęt:

- urządzenie do przygotowania zaprawy,
- specjalny dozownik i kielnia z gracą do zaprawy cienkościenniej
- podnośnik taśmowy,
- kielnie, poziomice

4. TRANSPORT

Materiały i elementy mogą być przewożone dowolnymi środkami transportu.

Podczas transportu materiały i elementy konstrukcji powinny być zabezpieczone przed uszkodzeniami lub utratą stateczności.

5. WYKONANIE ROBÓT

Wymagania ogólne:

- Mury należy wykonywać warstwami, z zachowaniem prawidłowego wiązania i grubości spoin, do pionu i sznura, z zachowaniem zgodności z rysunkiem co do odsadzek, wyskoków i otworów.
- W pierwszej kolejności należy wykonywać mury nośne. Ścianki działowe grubości poniżej 1 cegły należy murować nie wcześniej niż po zakończeniu ścian głównych.
- Mury należy wznosić możliwie równomiernie na całej ich długości. W miejscu połączenia murów wykonanych niejednocześnie należy stosować strzępia zazębione końcowe.
- Bloczki układane na zaprawie powinny być czyste i wolne od kurzu.
- W przypadku przerwania robót na okres zimowy lub z innych przyczyn, wierzchnie warstwy murów powinny być zabezpieczone przed szkodliwym działaniem czynników atmosferycznych (np. Przez przykrycie folią lub papą). Przy wznowianiu robót po dłuższej przerwie należy sprawdzić stan techniczny murów, łącznie ze zdjęcie wierzchnich warstw cegieł i uszkodzonej zaprawy.

Do wykonania otworów okiennych i drzwiowych w murach zewnętrznych i wewnętrznych konstrukcyjnych należy stosować nadproża prefabrykowane typu L-19 odmiany N. Minimalna długość oparcia prefabrykowanych belek nadprożowych powinna wynosić 9 cm z każdej strony.

Przed wykonywaniem zasadniczych robót murowych należy:

- sprawdzić wymiary i kąty ścian fundamentowych,
- sprawdzić poprawność ułożenia izolacji poziomej na ścianach fundamentowych,
- przygotować podłoże przez ustalenie poziomu pierwszej warstwy.

5.1. Ściany z pustaków wapienno- piaskowych

Pierwszą warstwę bloków ułożyć na zaprawie tradycyjnej gr. 1 cm, poziomować bloczki na bieżąco lub układać pod sznur.

Kolejne warstwy układać na zaprawie klejowej cienkospoinowej gr. 2 mm

Ściany działowe co 2 warstwę należy kotwić do ściany nośnej przy pomocy specjalnych łączników ze stali nierdzewnej.

Przygotowanie zaprawy do murowania wykonać zgodnie z instrukcją producenta zaprawy w ilościach zalecanych przez producenta.

W trakcie wznoszenia murów bezwzględnie stosować zasadę przewiązania spoin.

Wewnętrzne i zewnętrzne części ścian warstwowych wykonywać wg zasad podanych w punkcie 5.1.

Do łączenia ściany zewnętrznej z wewnętrzną używać specjalnych łączników ze stali nierdzewnej zalecanych przez producenta.

Przed przystąpieniem do murowania ścian należy odebrać roboty ziemne i fundamentowe. Przed przystąpieniem do wznoszenia murów należy sprawdzić wymiary oraz kąty skrzyżowań ścian fundamentowych.

Mury należy wykonywać warstwami z zachowaniem prawidłowego wiązania i grubości spoin.

W pierwszej kolejności należy wykonywać mury nośne i słupy.

Ścianki działowe należy murować nie wcześniej niż po zakończeniu ścian głównych danej kondygnacji.

Bloki układane na zaprawie powinny być czyste i wolne od kurzu.

Podczas murowania w okresie letnim, w wysokich temperaturach przed ułożeniem w murze bloki należy obficie

zraszać wodą.

W przypadku stosowania zapraw tradycyjnych, cementowo-wapiennych dopuszcza się wykonywanie konstrukcji murowych w temp. poniżej 0 C pod warunkiem zastosowania odp. środków zapobiegających zamarzaniu zapraw. W przypadku stosowania zapraw cienkospoinowych murowanie w temp. poniżej 0°C jest niedopuszczalne. W zakresie temperatur od 0°C do + 5°C stosuje się wersje zimowe zapraw cienkospoinowych. W temperaturze powyżej + 5°C stosuje się typowe wersje zapraw.

5.2. Wykonywanie murów z płytek gazobetonowych

Przed przystąpieniem do wznoszenia ścian z płytek gazobetonowych należy sprawdzić czy gęstość objętościowa płytek odpowiada wymaganiom norm dla odmiany określonej w dokumentacji. Wilgotność bloczków w chwili wbudowania nie powinna być większa niż 20%. Ściany z bloczków należy murować na zaprawach lekkich. Mogą być stosowane również zaprawy cementowo – wapienne. Płyty należy układać z zachowaniem zasad normalnego wiązania na pełne spoiny o grubości 15 mm dla spoin poziomych i 10 mm dla spoin pionowych. Odchyłki grubości spoin nie powinny być większe niż ± 3 mm. Przed ułożeniem płytek gazobetonowych w murze należy je obficie zwilżyć wodą. Narożniki muru należy wykonywać według zasad wiązania pospolitego, stosując przenikanie się poszczególnych warstw obu ścian.

6. Kontrola jakości

6.1. Kontrola materiałów

Materiały powinny odpowiadać wymaganiom norm przedmiotowych a w przypadku ich braku wymaganiom zawartym w aprobatkach technicznych.

6.1.1. Materiały ceramiczne

Przy odbiorze bloczków należy przeprowadzić na budowie:

- sprawdzenie zgodności klasy oznaczonej na ceglach z zamówieniem i wymaganiami stawianymi w dokumentacji technicznej,
- próby doraźnej przez oględziny, opukiwanie i mierzenie:
 - wymiarów i kształtu płytek gazobetonowych,
 - liczby szczerb i pęknięć,
 - odporności na uderzenia,

6.1.2. Zaprawy

W przypadku gdy zaprawa wytwarzana jest na placu budowy, należy kontrolować jej markę i konsystencję w sposób podany w obowiązującej normie. Wyniki odbiorów materiałów i wyrobów powinny być każdorazowo wpisywane do dziennika budowy.

6.2. Kontrola robót

Należy dokonywać na bieżąco kontroli wszystkich robót a w szczególności robót ulegających zakryciu.

Roboty powinny być wykonane zgodnie z zasadami sztuki budowlanej. Należy zwrócić szczególną uwagę na staranność i estetykę wykonania sufitów podwieszanych, jako elementów wykonanych ostatecznie. Po zakończeniu kontroli robót należy dokonać wpisu do dziennika budowy.

6.2.1. Roboty murowe

Należy sprawdzić zgodność rzeczywistych warunków wykonania robót z warunkami określonymi w dokumentacji projektowej i niniejszej SST z potwierdzeniem ich w formie wpisu do dziennika budowy. Przy każdym odbiorze robót zanikających należy stwierdzić ich jakość w formie protokołów odbioru robót lub wpisów do dziennika budowy.

W szczególności sprawdzeniu podlega:

- zgodność z dokumentacją techniczną,
- badanie materiałów,
- prawidłowość wiązania w murze, w stykach murów i narożnikach,
- odchylenia powierzchni od płaszczyzny oraz sprawdzenie prostoliniowości krawędzi muru,
- grubość spoin i ich wypełnienie,
- poziomowość warstw,
- kąt pomiędzy przecinającymi się powierzchniami muru,
- liczba użytych elementów uzupełniających.

Sprawdzenie zgodności z dokumentacją techniczną powinno być przeprowadzone przez porównanie gotowej konstrukcji murowej z projektem i SST na podstawie oględzin zewnętrznych i pomiaru. Pomiar długości i wysokości należy wykonywać taśmą stalową z dokładnością do 1 cm. Pomiar grubości murów oraz wielkości odchyłek w wymiarach i usytuowaniu otworów - przyziarem z dokładnością do 1mm. Za wynik należy przyjmować wartość

średnią pomiaru z trzech miejsc.

Sprawdzenie grubości spoin i ich wypełnienia należy przeprowadzać przez oględziny zewnętrzne i pomiar. Sprawdzenie przez pomiar dowolnie wybranego odcinka muru taśmą stalową z podziałką milimetrowa należy przeprowadzać tylko w murach licowych spoinowych oraz w przypadku, gdy oględziny nasuwają wątpliwości, czy grubość spoin została przekroczona.

Średnia grubość spoiny poziomej należy ustalać przez odjęcie przeciętnej grubości cegły od ilorazu wysokości zmierzonego odcinka muru o wysokości, co najmniej 1m przez liczbę warstw. Średnia grubość spoiny pionowej należy ustalać w podobny sposób, mierząc poziomy odcinek muru. W przypadku rażących różnic grubości poszczególnych spoin sprawdzenie ich należy przeprowadzić oddzielnie, z dokładnością do 1mm, na z góry określonej partii muru.

Sprawdzenie odchylenia powierzchni od płaszczyzny oraz sprawdzenie prostoliniowości krawędzi muru

Należy przeprowadzać przez przykładanie w dwóch prostopadłych do siebie kierunkach w dowolnym miejscu powierzchni muru oraz do krawędzi muru łąty kontrolnej długości 2m, a następnie przez pomiar z dokładnością do 1mm wielkości prześwitu pomiędzy łątą a powierzchnia lub krawędzią muru.

Sprawdzenie pionowości powierzchni i krawędzi muru Należy przeprowadzać pionem murarskim i pryzmiarem z podziałką milimetrowa.

Sprawdzenie poziomowości warstw należy przeprowadzać poziomnicą murarską i łątą kontrolną lub poziomnicą węzową.

Dopuszczalne odchyłki wymiarów dla murów przyjmować wg poniższej tabeli

Rodzaj odchyłek	Dopuszczalne odchyłki dla murów z cegieł		
	Mury spoinowane	Z gazo-betonu	Z blozków betonowych
Zwichrowania i skrzywienia powierzchni murów: na długości 1m na całej powierzchni ściany pomieszczenia	3 10	4 -	4 -
odchylenia od pionu powierzchni i krawędzi: na wysokości 1m na wysokości 1 kondygnacji	3 6	3 6	6 10
odchylenia od kierunku poziomego górnej powierzchni każdej warstwy: na długości 1m na całej długości budynku	1 15	2 30	3 40
odchylenia od kierunku poziomego górnej powierzchni ostatniej warstwy: na długości 1m na całej długości budynku	1 10	- -	3 30
Odchylenia przecinających się powierzchni od kąta przewidzianego w projekcie na długości 1m na całej długości ściany	3 -	10 30	10 -
Odchylenia wymiarów otworów w świetle ościeży dla otworów o wymiarach: do 100cm - szerokość/wysokość powyżej 100cm – szerokość/wysokość	+6, -3/+15, -10 +10,-5/+15,-10	+/-10	+/-10

6.2.1.1. Ściany

– Dopuszczalne odchylenie usytuowania ścian w planie w stosunku do punktu pozycyjnego (lub osi pozycyjnej) nie powinno być większe niż:

± 10 mm przy klasie tolerancji N1,

± 5 mm przy klasie tolerancji N2.

– Dopuszczalne odchylenie wymiaru wolnej odległości usytuowania ścian w planie w stosunku do słupów i ścian sąsiednich nie powinno być większe niż:

± 15 mm przy klasie tolerancji N1,

± 10 mm przy klasie tolerancji N2.

– Dopuszczalne odchylenie wymiaru budynku L (szerokości lub długości w metrach) na każdym poziomie nie powinno być większe niż:

± 20 mm przy $L \leq 30$ m,

± 0,25 (L+50) przy $30 \text{ m} < L < 250$ m,

± 0,10 (L+500) przy $L \geq 500$ m.

– Dopuszczalne odchylenie słupa lub ściany od pionu pomiędzy poziomami przyległych kondygnacji o wysokości h nie powinny być większe niż:

± h/300 przy klasie tolerancji N1,

± h/400 przy klasie tolerancji N2.

– Dopuszczalne wygięcie słupa lub ściany pomiędzy poziomami przyległych kondygnacji nie powinno być większe niż:

± 10 mm lub h/750 przy klasie tolerancji N1,

± 5 mm lub h/1000 przy klasie tolerancji N2.

– Dopuszczalne odchylenie usytuowania słupa lub ściany na poziomie dowolnej n-tej kondygnacji budynku na wysokości Σh_n w stosunku do osi pionowej od poziomu fundamentu nie powinna być większa niż:

$h_i / 300 \Sigma$ przy klasie tolerancji N1,

$h_i / 400 \Sigma$ przy klasie tolerancji N2.

6.2.1.2. Powierzchnie i krawędzie

– Dopuszczalne odchylenia od płaskiej formowanej lub wygładzonej powierzchni na odcinku 2 m nie powinny być większe niż:

7 mm przy klasie tolerancji N1,

5 mm przy klasie tolerancji N2.

– Dopuszczalne odchylenia od płaskiej niewygładzonej powierzchni na odcinku 2 m nie powinny być większe niż:

15 mm przy klasie tolerancji N1,

10 mm przy klasie tolerancji N2.

– Dopuszczalne lokalne odchylenia od płaskiej formowanej lub wygładzonej powierzchni na odcinku 0,2 m nie powinny być większe niż:

5 mm przy klasie tolerancji N1,

2 mm przy klasie tolerancji N2.

– Dopuszczalne lokalne odchylenia od płaskiej niewygładzonej powierzchni na odcinku 0,2 m nie powinny być większe niż:

6 mm przy klasie tolerancji N1,

4 mm przy klasie tolerancji N2.

– Dopuszczalne odchylenia elementu o długości L (w mm) powodujące jego skośność (odchylenie od obrysu) w płaszczyźnie nie powinno być większe niż:

$L/100 \leq 20$ mm przy klasie tolerancji N1,

$L/200 \leq 10$ mm przy klasie tolerancji N2.

– Dopuszczalne odchylenia linii krawędzi elementu na odcinku 1,0 m nie powinno być większe niż:

4 mm przy klasie tolerancji N1,

2 mm przy klasie tolerancji N2.

6.2.1.3. Otwory

– Dopuszczalne odchylenia w usytuowaniu otworów nie powinno być większe niż:

± 10 mm przy klasie tolerancji N1,

± 5 mm przy klasie tolerancji N2.

7. OBMIAR ROBÓT

Zaleca się prowadzenie przez Wykonawcę książki obmiaru robót oraz dokonywanie obmiarów zgodnie z powszechnie stosowanymi w tym zakresie zasadami.

Jednostką obmiarowi robót murarskich jest [m²] powierzchni wymurowanej.

Jednostką obmiarowi otworów drzwiowych są [szt.]

Ilość robót określa się na podstawie projektu z uwzględnieniem zmian zaaprobowanych przez Inżyniera i sprawdzonych w naturze.

8. ODBIÓR ROBÓT

Podstawę do odbioru robót powinny stanowić następujące dokumenty:

- a) dokumentacja techniczna,
- b) dziennik budowy,
- c) zaświadczenia o jakości materiałów i wyrobów dostarczonych na budowę,
- d) protokoły odbioru poszczególnych etapów robót zanikających lub ulegających zakryciu,
- e) protokoły odbioru materiałów i wyrobów.

8.1. Roboty murowe

Odbiór robót murowych powinien się odbyć przed wykonaniem tynków i innych robót wykończeniowych.

Podstawę do odbioru robót murowych powinny stanowić następujące dokumenty:

- a) dokumentacja techniczna,
- b) dziennik budowy,
- c) zaświadczenia o jakości materiałów i wyrobów dostarczonych na budowę,
- d) protokoły odbioru poszczególnych etapów robót zanikających,
- e) protokoły odbioru materiałów i wyrobów,
- f) wyniki badań laboratoryjnych, jeśli takie były zlecane przez budowę,
- g) ekspertyzy techniczne w przypadku, gdy były wykonywane przed odbiorem budynku.

8.2. Czas przeprowadzenia obmiaru

Obmiary będą przeprowadzone przed częściowym lub ostatecznym odbiorem odcinków robót, a także w przypadku występowania dłuższej przerwy w robotach.

Obmiar robót zanikających przeprowadza się w czasie ich wykonywania.

Obmiar robót podlegających zakryciu przeprowadza się przed ich zakryciem.

Wymiary skomplikowanych powierzchni lub objętości będą uzupełnione odpowiednimi szkicami umieszczonymi w karcie książki obmiarów. W razie braku miejsca, szkice mogą być dołączone w formie oddzielnego załącznika do książki obmiarów, którego wzór zostanie uzgodniony z Inspektorem nadzoru.

9. PODSTAWA PŁATNOŚCI

Płaci się za roboty wykonane w jednostkach podanych w punkcie 7.

Cena obejmuje:

- dostarczenie materiałów i sprzętu na stanowisko pracy
- wykonanie ścian,
- ustawienie i rozebranie potrzebnych rusztowań
- uporządkowanie i oczyszczenie stanowiska pracy z resztek materiałów
- dostarczenie gotowej stolarki,
- osadzenie stolarki w przygotowanych otworach z uszczelnieniem i ewentualnym obiciem listwami,

10. PRZEPISY ZWIĄZANE

PN-B-12050:1996 Wyroby budowlane ceramiczne.

PN-EN 197-1:2002 Cement. Skład, wymagania i kryteria zgodności dotyczące cementu powszechnego użytku.

PN-B-30000:1990 Cement portlandzki.

PN-88/B-30001 Cement portlandzki z dodatkami.

PN-EN 197-1:2002 Cement. Skład, wymagania i kryteria zgodności dotyczące cementów powszechnego użytku.

PN-97/B-30003 Cement murarski 15.

PN-EN 13139:2003 Kruszywa do zaprawy.

PN-80/B-06259 Beton komórkowy.

PN-EN 197-1 Cement. Skład, wymagania i kryteria zgodności dla cementu powszechnego użytku.

PN-EN 196-1 Metody badania cementu. Oznaczanie wytrzymałości.

PN-EN 196-2 Metody badania cementu. Analiza chemiczna cementu.

PN-EN 196-3 Metody badania cementu. Oznaczanie czasu wiązania i stałości objętości.

PN-EN 196-6 Metody badania cementu. Oznaczanie stopnia zmielenia.

PN-B-04320 Cement. Odbiorcza statystyczna kontrola jakości.

PN-B-14501 Zaprawy budowlane zwykłe.

PN-B-04500 Zaprawy budowlane. Badanie cech fizycznych i wytrzymałościowych.

PN-C-04541 Woda i ścieki. Oznaczenie suchej pozostałości, pozostałości po prażeniu, straty przy prażeniu oraz substancji rozpuszczonych, substancji rozpuszczonych mineralnych i substancji rozpuszczonych lotnych.

PN-C-04554/02 Woda i ścieki. Badania twardości. Oznaczanie twardości ogólnej powyżej 0,337 mval/dm³ metodą wersenianową.

PN-C-04566/02 Woda i ścieki. Badania zawartości siarki i jej związków. Oznaczanie siarkowodoru i siarczków rozpuszczalnych metodą kolorymetryczną z tiofluoresceiną z kwasem o-hydroksyrtęciobenzoesowym.

PN-C-04566/03 Woda i ścieki. Badania zawartości siarki i jej związków. Oznaczanie siarkowodoru i siarczków rozpuszczalnych metodą tiomerkurymetryczną.

PN-C-04600/00 Woda i ścieki. Badania zawartości chloru i jego związków oraz zapotrzebowania chloru. Oznaczenie pozostałego użytecznego chloru metodą miareczkową jodometryczną.

PN-B-12066;1988 Wyroby budowlane silikatowe. Cegły, bloki, elementy.

Inne dokumenty

- Ustawa z dnia 7 lipca 1994 r. – Prawo budowlane (Dz. U. z 2002 r. Nr 106 poz. 1126) z późniejszymi zmianami (ostatnia zmiana z 2003 r. Dz. U. Nr 80 poz. 718).

- Rozporządzenie Ministra Infrastruktury z dnia 26.06.2002 r. w sprawie dziennika budowy, montażu i rozbiórki tablicy informacyjnej oraz ogłoszenia zawierającego dane dotyczące bezpieczeństwa pracy i ochrony zdrowia (Dz. U. z 2002 r. Nr 108 poz. 953).

- Rozporządzenie Ministra Infrastruktury z dnia 6 lutego 2003 r. w sprawie bezpieczeństwa i higieny pracy podczas wykonywania robót budowlanych (Dz. U. z 2003 r. Nr 48 poz. 401).

- Poradnik Kierownika Budowy. Od przejścia placu budowy do odbioru końcowego. Wydawnictwo Forum, 2006- Praca zbiorowa.

- Warunki techniczne wykonania i odbioru robót budowlanych. Wydawnictwo Dashofer, 2006- Praca zbiorowa

ROBOTY KONSTRUKCYJNE i IZOLACJA DACHU

SPEC. TECH. B-01

KOD CPV 45260000-7

1.0 WSTĘP

1.1 Przedmiot SST

Przedmiotem niniejszej szczegółowej specyfikacji technicznej (ST) są wymagania dotyczące wykonania i odbioru konstrukcji betonowych i izolacyjnych.

1.2 Zakres stosowania SST

Szczegółowa specyfikacja techniczna jest stosowana jako dokument przetargowy i kontraktowy przy zleceniu i realizacji robót wymienionych w pkt. 1.1

1.3 Zakres robót objętych SST

Roboty, których dotyczy specyfikacja obejmują wszystkie czynności umożliwiające i mające na celu wykonanie robót betonowych i żelbetowych w obiekcie przetargowym.

Roboty, których dotyczy specyfikacja, obejmują wszystkie czynności umożliwiające i mające na celu wykonanie:

- wymiana elementów konstrukcyjnych dachu
- Impregnacja grzybobójcza desek, bali
- obmurowania końcówek belek stalowych,
- pokrycie dachów niedeskowanych dachówką ceramiczną
- izolacje cieplne i przeciw dźwiękowe z wełny mineralnej

1.4 Określenia podstawowe

Określenia podane w niniejszej SST są zgodne z obowiązującymi odpowiednimi normami, przepisami i określeniami podanymi w ST.

1.5 Ogólne wymagania dotyczące robót

Wykonawca robót jest odpowiedzialny za jakość ich wykonania oraz za zgodność z dokumentacją projektową i poleceniami Inżyniera. Ogólne wymagania dotyczące robót podano w ST.

2.0 MATERIAŁY

2.1. Wymagania ogólne.

Materiały do wykonania robót objętych specyfikacją należy stosować zgodnie z Dokumentacją Projektową- opisem technicznym i rysunkami.

Beton do konstrukcji obiektów kubaturowych i inżynierskich musi spełniać następujące wymagania:

- nasiąkliwość – do 5%; badanie wg normy PN-B-06250,
- mrozoodporność – ubytek masy nie większy od 5%, spadek wytrzymałości na ściskanie nie większy niż 20% po 150 cyklach zamrażania i odmrażania (F150); badanie wg normy PN-B-06250,
- wodoszczelność – większa od 0,8MPa (W8),
- wskaźnik wodno- cementowy (w/c) – ma być mniejszy od 0,5.

Skład mieszanki betonowej powinien być ustalony zgodnie z normą PN-B-06250 tak, aby przy najmniejszej ilości wody zapewnić szczelne ułożenie mieszanki w wyniku zagęszczania przez wibrowanie. Skład mieszanki betonowej ustala wytwórnia betonów i wymaga on zatwierdzenia przez Inspektora nadzoru.

Stosunek poszczególnych frakcji kruszywa grubego ustalany doświadczalnie powinien odpowiadać najmniejszej jamistości.

Zawartość piasku w stosie okruszonym powinna być jak najmniejsza i jednocześnie zapewniać niezbędną urabialność przy zagęszczeniu przez wibrowanie oraz nie powinna być większa niż 42% przy kruszywie grubym do 16 mm.

Optymalną zawartość piasku w mieszance betonowej ustala się następująco:

- z ustalonym składem kruszywa grubego wykonuje się kilka (3÷5) mieszanek betonowych o ustalonym teoretycznie stosunku w/c i o wymaganej konsystencji zawierających różną, ale nie większą od dopuszczalnej, ilość piasku,
- za optymalną ilość piasku przyjmuje się taką, przy której mieszanka betonowa zagęszczona przez wibrowanie charakteryzuje się największą masą objętościową.

Wartość parametru A do wzoru Bolomey'a stosowanego do wyznaczenia wskaźnika w/c charakteryzującego mieszankę betonową należy określić doświadczalnie. Współczynnik ten wyznacza się na podstawie uzyskanych wytrzymałości betonu z mieszanek o różnych wartościach w/c (mniejszych i większych od wartości przewidywanej teoretycznie) wykonanych ze stosowanych materiałów. Dla teoretycznego ustalenia wartości wskaźnika w/c w mieszance można skorzystać z wartości parametru A podawanego w literaturze fachowej.

Przy projektowaniu składu mieszanki betonowej zagęszczanej przez wibrowanie i dojrzewającej w warunkach naturalnych (średnia temperatura dobowa nie niższa niż 10°C), średnią wymaganą wytrzymałość na ściskanie należy określić jako równą 1,3 Rb

Zawartość powietrza w mieszance betonowej badana metodą ciśnieniową wg normy PN-B-06250 nie powinna przekraczać:

- wartości 2% – w przypadku niestosowania domieszek napowietrzających,
- wartości 3,5÷5,5% – dla betonu narażonego na czynniki atmosferyczne, przy uziarnieniu kruszywa do 16 mm,
- wartości 4,5÷6,5% – dla betonu narażonego na stały dostęp wody przed zamrożeniem przy uziarnieniu kruszywa do 16 mm.

Konsystencja mieszanek betonowych powinna być nie rzadsza od plastycznej, oznaczonej w normie PN-B-06250 symbolem K-3. Sprawdzanie konsystencji mieszanki przeprowadza się podczas projektowania jej składu i następnie przy wytwarzaniu.

Dopuszcza się dwie metody badania:

- metodą Ve-Be,
- metodą stożka opadowego.

Różnice pomiędzy założoną konsystencją mieszanki a kontrolowaną metodami określonymi w normie PN-B-06250 nie mogą przekraczać:

- ±20% wartości wskaźnika Ve-Be,
- ±10 mm przy pomiarze stożkiem opadowym.

Pomiaru konsystencji mieszanek K1 do K3 (wg normy PN-B-06250) trzeba dokonać aparatem Ve-Be.

Dla konsystencji plastycznej K3 dopuszcza się na budowie pomiar przy pomocy stożka opadowego.

2.2 Beton towarowy

Beton B30 o konsystencji plastycznej i gęstoplastycznej.

Beton B-20 do wykonania płyt fundamentowych.

Nie dopuszcza się wykonywania mieszanki betonowej na terenie budowy. Mieszanka musi być wykonana w profesjonalnej - atestowanej wytwórni i posiadać wyniki badań laboratoryjnych

2.2.1. Składniki betonu

2.2.1.1. Cement – wymagania i badania

Cement pochodzący z każdej dostawy musi spełniać wymagania zawarte w normie PN-B-19701. Dopuszczalne jest stosowanie jedynie cementu portlandzkiego czystego (bez dodatków) klasy:

- dla betonu klasy B25 – klasa cementu 32,5 NA,
- dla betonu klasy B30, B35 i B40 – klasa cementu 42,5 NA,
- dla betonu klasy B45 i większej – klasa cementu 52,5 NA.

Do każdej partii dostarczonego cementu musi być dołączone świadectwo jakości (atest). Każda partia dostarczonego cementu przed jej użyciem do wytworzenia mieszanki betonowej musi uzyskać akceptację Inspektora nadzoru. Zakazuje się pobierania cementu ze stacji przesypowych (silosów), jeżeli nie ma pewności, że dostarczany jest tam tylko jeden rodzaj cementu z tej samej cementowni.

Przed użyciem cementu do wykonania mieszanki betonowej cement powinien podlegać następującym badaniom:

- oznaczenie czasu wiązania i zmiany objętości wg norm PN-EN 196-1;1996, PN-EN 196-3;1996, PN-EN 196-6;1997,
- sprawdzenie zawartości grudek.

Wyniki wyżej wymienionych badań dla cementu portlandzkiego normalnie twardniejącego muszą spełniać następujące wymagania (przy oznaczaniu czasu wiązania w aparacie Vicata):

- początek wiązania – najwcześniej po upływie 60 minut,
- koniec wiązania – najpóźniej po upływie 10 godzin.

Przy oznaczaniu równomierności zmiany objętości:

- wg próby Le Chateliera – nie więcej niż 8 mm,
- wg próby na plackach – normalna.

Cementy portlandzkie normalnie i szybko twardniejące podlegają sprawdzeniu zawartości grudek (zbryleń), nie dających się rozgnieść w palcach i nie rozpadających się w wodzie. Nie dopuszcza się występowania w cemencie większej niż 20% ciężaru cementu ilości grudek niedających się rozgnieść w palcach i nierozpadających się w wodzie. Grudki należy usunąć poprzez przesianie przez sito o boku oczka kwadratowego 2 mm. W przypadku, gdy wymienione badania wykażą niezgodność z normami, cement nie może być użyty do wykonania betonu.

Magazynowanie:

- cement pakowany (workowany) – składy otwarte (wydzielone miejsca zadaszone na otwartym terenie zabezpieczone z boków przed opadami) lub magazyny zamknięte (budynki lub pomieszczenia o szczelnym dachu i ścianach);
- cement luzem – magazyny specjalne (zbiorniki stalowe lub żelbetowe przystosowane do pneumatycznego załadunku i wyładunku cementu luzem, zaopatrzone w urządzenia do przeprowadzania kontroli objętości cementu znajdującego się w zbiorniku lub otwory do przeprowadzania kontroli objętości cementu, włązy do czyszczenia oraz klamry na wewnętrznych ścianach).

Podłoża składów otwartych powinny być twarde i suche, odpowiednio pochylone, zabezpieczające cement przed ściekami wody deszczowej i zanieczyszczeń. Podłogi magazynów zamkniętych powinny być suche i czyste, zabezpieczające cement przed zawilgoceniem i zanieczyszczeniem.

Dopuszczalny okres przechowywania cementu zależy od miejsca przechowywania. Cement nie może być użyty do betonu po okresie:

- 10 dni, w przypadku przechowywania go w zadaszonych składach otwartych,
- po upływie terminu trwałości podanego przez wytwórnię, w przypadku przechowywania w składach zamkniętych.

Każda partia cementu, dla której wydano oddzielne świadectwo jakości powinna być przechowywana osobno w sposób umożliwiający jej łatwe rozróżnienie.

2.2.1.2. Kruszywo

Kruszywo do betonu powinno charakteryzować się stałością cech fizycznych i jednorodnością uziarnienia pozwalającą na wykonanie partii betonu o stałej jakości.

Kruszywo powinien spełniać wymagania obowiązującej normy przedmiotowej, a w szczególności:

- nie zawierać domieszek organicznych i pylastych
- posiadać frakcje przechodzące przez sito o oczkach kwadratowych 32 mm. W zależności od rodzaju elementu wymiar największego ziarna kruszywa powinien być mniejszy od 1/3 najmniejszego wymiaru przekroju poprzecznego oraz od l odległości w świetle między prętami leżącymi w jednej płaszczyźnie prostopadłej do kierunku betonowania. Zalecane graniczne krzywe uziarnienia kruszywa do betonu łączne dla frakcji kruszywa 0÷16 mm, 0÷32 mm i 0÷63 mm podano wg PN-88/B-06250.

Poszczególne rodzaje i frakcje kruszywa muszą być na placu składowym oddzielnie składowane na umocnionym i czystym podłożu w sposób uniemożliwiający mieszanie się.

Kruszywa grube powinny wykazywać wytrzymałość badaną przez ściskanie w cylindrze zgodną z wymaganiami

normy PN-B-06714.40.

W kruszywie grubym nie dopuszcza się grudek gliny.

W kruszywie grubszym zawartość podziarna nie powinna przekraczać 5%, a nadziarna 10%.

Ziarna kruszywa nie powinny być większe niż:

- 1/3 najmniejszego wymiaru przekroju poprzecznego elementu,
- 3/4 odległości w świetle między prętami zbrojenia, leżącymi w jednej płaszczyźnie prostopadłej do kierunku betonowania.

Do betonów klas B30 i wyższych należy stosować wyłącznie grysy granitowe lub bazaltowe marki 50, o maksymalnym wymiarze ziarna 16 mm.

Stosowanie grysów z innych skał dopuszcza się pod warunkiem, że zostały one zbadane w placówce badawczej wskazanej przez zamawiającego, a wyniki badań spełniają wymagania dotyczące grysów granitowych i bazaltowych.

Grysy powinny odpowiadać następującym wymaganiom:

- zawartość pyłów mineralnych – do 1%,
- zawartość ziaren nieforemnych (to jest wydłużonych płaskich) – do 20%,
- wskaźnik rozkruszenia:
 - dla grysów granitowych – do 16%,
 - dla grysów bazaltowych i innych – do 8%,
- nasiąkliwość – do 1,2%,
- mrozoodporność według metody bezpośredniej – do 2%,
- mrozoodporność wg zmodyfikowanej metody bezpośredniej do 10%,
- reaktywność alkaliczna z cementem określona wg normy PN-B-06714.34 nie powinna wywoływać zwiększenia wymiarów liniowych ponad 0,1%,
- zawartość związków siarki – do 0,1%,
- zawartość zanieczyszczeń obcych – do 0,25%,
- zawartość zanieczyszczeń organicznych, nie dających barwy ciemniejszej od wzorcowej wg normy PN-B-06714.26.

Kruszywem drobnym powinny być piaski o uziarnieniu do 2 mm pochodzenia rzeczno- lub kompozycja piasku rzeczno- i kopalnianego uszlachetnionego.

Zawartość poszczególnych frakcji w stosie okruchowym piasku powinna się mieścić w granicach:

- do 0,25 mm – 14÷19%,
- do 0,50 mm – 33÷48%,
- do 1,00 mm – 53÷76%.

Piasek powinien spełniać następujące wymagania:

- zawartość pyłów mineralnych – do 1,5%,
- reaktywność alkaliczna z cementem określona wg normy PN-B-06714.34 nie powinna wywoływać zwiększenia wymiarów liniowych ponad 0,1%,
- zawartość związków siarki – do 0,2%,
- zawartość zanieczyszczeń obcych – do 0,25%,
- zawartość zanieczyszczeń organicznych – nie dająca barwy ciemniejszej od wzorcowej wg normy PN-B-06714.26,
- w kruszywie drobnym nie dopuszcza się grudek gliny.

Piasek pochodzący z każdej dostawy musi być poddany badaniom niepełnym obejmującym:

- oznaczenie składu ziarnowego wg normy PN-B-06714.15,
- oznaczenie zawartości zanieczyszczeń obcych wg normy PN-B-06714.12,
- oznaczenie zawartości grudek gliny, które oznacza się podobnie, jak zawartość zanieczyszczeń obcych,
- oznaczenie zawartości pyłów mineralnych wg normy PN-B-06714.13.

Piasek powinien spełniać wymagania obowiązującej normy przedmiotowej, a w szczególności:

- nie zawierać domieszek organicznych
- posiadać frakcje o różnych wymiarach, a mianowicie: piasek drobnoziarnisty 0.25÷0.5mm, piasek średnioziarnisty 0.5÷1.0 mm, piasek gruboziarnisty 1.0÷2.0 mm.

Dostawca kruszywa jest zobowiązany do przekazania dla każdej partii kruszywa wyników jego pełnych badań wg normy PN-B-06712 oraz wyników badania specjalnego dotyczące reaktywności alkalicznej w terminach przewidzianych przez Inspektora nadzoru.

W przypadku, gdy kontrola wykaże niezgodność cech danego kruszywa z wymaganiami normy PN-B-06712,

użycie takiego kruszywa może nastąpić po jego uszlachetnieniu (np. przez płukanie lub dodanie odpowiednich frakcji kruszywa) i ponownym sprawdzeniu. Należy prowadzić bieżącą kontrolę wilgotności kruszywa wg normy PN-B-06714.18 dla korygowania receptury roboczej betonu.

2.2.1.3. Woda zarobowa – wymagania i badania

Woda zarobowa do betonu powinna odpowiadać wymaganiom normy PN-B-32250.

Jeżeli wodę do betonu przewiduje się czerpać z wodociągów miejskich, to woda ta nie wymaga badania.

Do przygotowania masy betonowej stosować można każdą wodę zdatną do picia z wyjątkiem wód mineralnych, ze studni, z rzeki lub jeziora o ile nie zawierają związków siarkowych, kwasowych czy zasadowych. Niedozwolone jest użycie wód ściekowych, kanalizacyjnych, bagiennej oraz wód zawierających tłuszcze organiczne, oleje i muł.

2.2.1.4. Domieszki i dodatki do betonu

Zaleca się stosowanie do mieszanek betonowych domieszek chemicznych o działaniu:

- napowietrzającym,
- uplastyczniającym,
- przyspieszającym lub opóźniającym wiązanie.

Dopuszcza się stosowanie domieszek kompleksowych:

- napowietrzająco- uplastyczniających,
- przyspieszająco- uplastyczniających.

Domieszki do betonów muszą mieć aprobaty, wydane przez Instytut Techniki Budowlanej lub Instytut Dróg i Mostów oraz posiadać atest producenta.

2.3. Materiały pomocnicze

2.3.1 Deskowania

Deskowania i związane z nimi rusztowania powinny w czasie ich użytkowania zapewnić sztywność, niezmienność i bezpieczeństwo wykonywanych w nich elementów konstrukcji monolitycznych (łań fundamentowych, podciągów i tp). Dla belek i podciągów o rozpiętości powyżej 3.0 m deskowania powinny być wykonane z odwrotną strzałką roboczą w stosunku do kierunku ugięcia deskowania. Wielkość odwrotnej strzałki ugięcia nie może być mniejsza od maksymalnego przewidzianego ugięcia elementu przy obciążeniu całkowitym.

2.4. Styropian 8cm– płyty styropianowe 100x50cm gr. 8 cm EPS 100-038

W przypadku gdy na styropian działają obciążenia mechaniczne typowe dla podłóg np.: ocieplanie stropów na wierzchu konstrukcji należy stosować styropian odmiany EPS-100-038 (FS 20).

a) Wymagania

Płyty styropianowe muszą spełniać wymagania norm: PN-EN 13163:2004, PN-EN 13172:2002, PN-B-20132:2005.

Płyty styropianowe powinny posiadać barwę granulek styropianowych wstępnie spienionych.

Dopuszcza się wstępne występowanie wgniotów i miejscowych uszkodzeń o następujących wymiarach:

głębokość: do 10% grubości płyty, lecz nie więcej niż 5 mm,

Łączna powierzchnia wad nie może przekraczać do 50 cm² na 1 m² płyty, a powierzchnia największej dopuszczalnej wady 10 cm².

Wymiary płyt powinny być następujące:

Długość – do 5000 mm – dopuszczalne odchyłki $\pm 0,6\%$ lub ± 3 mm

Szerokość do 1500 mm – dopuszczalne odchyłki $\pm 0,6\%$ lub ± 3 mm

Płyty mogą być przyklejane lepikiem asfaltowym na gorąco lub klejami nie zawierającymi rozpuszczalników, lub układane na sucho.

3.0 SPRZĘT

3.1 Ogólne wymagania dotyczące sprzętu

Ogólne wymagania dotyczące sprzętu podano w ST.

3.2 Sprzęt do wykonania robót

Do wykonania robót betonowych należy użyć następującego sprzętu:

1. wibratory pograżalne
2. zacieraczka do betonu
3. deskowania inwentaryzowane z drewna lub deskowania z częściowym użyciem materiałów drewnopochodnych takich, jak płyty twarde, stemple, łączniki stalowe itp.- stosować tylko atestowane sklejki szalunkowe- grub. 21 mm
4. deskowania z tarcz średniowymiarowych dostosowanych do przestawiania ręcznego-
5. do podpierania belek stalowych na czas ich montażu w gniazdach –podpory szalunkowe podpora typ B 260 z głowicą 8/20
6. rusztowania robocze- dowolnego systemu /atestowane/

Sprzęt budowlany powinien odpowiadać pod względem typów i ilości wymaganiom zawartym w ogólnym opisie organizacji i metod robót, zaakceptowanym przez Inspektora. Sprzęt powinien być jak określono w specyfikacji, bądź inny, o ile zatwierdzony zostanie przez Inspektora.

Roboty związane z wykonywaniem konstrukcji fundamentów żelbetowych, należy prowadzić sprzętem przeznaczonym do tych robót. Użyty sprzęt powinien być sprawny technicznie i posiadać aktualne świadectwa legalizacji oraz odpowiadać warunkom BHP dla tych robót. Beton wytwarzany będzie w Wytwórni Betonów i dowożony na plac budowy.

Układanie mieszanki betonowej:

- pojemnikami do betonu
 - pompami do betonu,
 - pneumatyczny za pomocą spre_arek.
- Do obróbki i pielęgnacji betonu:
- zraszacze wodne

4.0 TRANSPORT

4.1 Ogólne wymagania dotyczące transportu

Ogólne wymagania dotyczące transportu podano w ST.

4.2 Transport materiałów

Materiały powinny być dostarczane środkami transportu przystosowanymi do przewozu wyszczególnionych materiałów.

Ogólne wymagania dotyczące stosowania środków transportu podano w ST. "Wymagania ogólne"

Do transportu materiałów stosowanych do wykonania robót betonowych należy użyć następujących środków transportu:

- samochodowa mieszarka do transportu mieszanki betonowej (tzw. gruzkami).
- pompa do betonu na podwoziu samochodowym lub żuraw samochodowy do podawania mieszanki betonowej przy pomocy pojemników do betonu /atestowanych/
- przyczepa do transportu stali zbrojeniowej i dłuźyc.

Czas pomiędzy wymieszaniem betonu, a jego wbudowaniem nie może przekraczać 45 minut.

Transport powinien być jak określono w specyfikacji, bądź inny, o ile zatwierdzony zostanie przez Inspektora.

Ilość „gruzek” należy dobrać tak aby zapewnić wymagana szybkość betonowania z uwzględnieniem odległości dowozu, czasu twardnienia betonu oraz koniecznej rezerwy w przypadku awarii samochodu.

5.0 WYKONYWANIE ROBÓT

5.1 Roboty ziemne

Wykopy pod płytę fundamentową należy wykonać ręcznie do głębokości 1,5m.

Zaleca się monitorowanie osiadania gruntu w sąsiedztwie wykopu w celu bieżącej oceny wpływu głębokości wykopu na otaczające obiekty, w szczególności przyłącza instalacyjne.

Dno wykopu powinno być równe i wykonane ze spadkiem ustalonym w Dokumentacji Projektowej. Tolerancja dla rzędnych dna wykopu nie powinna przekraczać ± 3 cm dla gruntów zwięzłych, ± 5 cm dla gruntów wymagających wzmocnienia.

Rozluźniony grunt wydobywa się na powierzchnię terenu przez przerzucanie nad krawędzią wykopu.

Transport nadmiaru urobku należy złożyć w miejsce wybrane przez Wykonawcę i zaakceptowane przez Inżyniera.

5.2 Roboty betoniarskie

Skład mieszanek betonowych opracowuje wytwórnia betonu na podstawie wyników badań materiałów, ogólnie stosowanych metod projektowania składu betonu oraz laboratoryjnych badań próbek w przypadku wytwarzania mieszanki na placu budowy .

Klasa betonu dla płyty fundamentowej, powinna być B 20 lub zgodna ze wskazaniami Inspektora Nadzoru.

Beton powinien odpowiadać wymaganiom PN-B-06250. Składnikami betonu są: cement, kruszywo, woda i domieszki.

Cement stosowany do betonu powinien być cementem portlandzkim klasy 32,5 i spełniać wymagania PN-B-19701.

Transport i przechowywanie cementu powinny być zgodne z ustaleniami podanymi w BN-88/6731-08.

Kruszywo do betonu (piasek, żwir, grys, mieszanka z kruszywa naturalnego sortowanego, kruszywo łamane) powinno spełniać wymagania PN-B-06712.

Woda powinna być „odmiany 1” i spełniać wymagania PN-B-32250. Bez badań laboratoryjnych można stosować wodę pitną.

Betonowanie nie powinno być wykonywane w temperaturach niższych niż 5°C i nie wyższych niż 30°C.

Wykonanie robót obejmuje następujące fazy:

5.2.1 Ustawienie rusztowań – tam gdzie to niezbędne, zgodnie z wymogami bhp

5.2.2 Wykonanie deskowań i form.

5.2.3 Sprawdzenie deskowań i form oraz przygotowanie ich do betonowania.

5.2.4 Sprawdzenie wykonanego zbrojenia

5.2.5 Transport masy betonowej.

5.2.6 Układanie masy betonowej w deskowaniu.

5.2.7 Zagęszczanie masy betonowej – uzasadnione technologią wykonania.

5.2.8 Przerwy w betonowaniu – uzasadnione technologią lub organizacją robót [PN-63/B-06251].

5.2.9 Pielęgnacja betonu.

5.2.10 Rozbiórka deskowań i rusztowań.

Wykonać płyty żelbetowe o grubości 24 cm w zależności od przyjętego schematu statycznego. Płyty należy zbroić przy dolnej oraz przy górnej powierzchni krzyżowo układanymi prętami ze stali. Otulenie prętów zbrojenia w płytach powinno wynosić 2,0cm.

Płyty stropowe powinny być zabetonowane łącznie z wieńcami.

Układanie mieszanki betonowej powinno odbywać się z zagęszczeniem mechanicznym

Mieszanka betonowa powinna być układana warstwami poziomymi o jednakowej grubości, dostosowanej do charakterystyki wibratorów, każda warstwa mieszanki powinna być układana bez przerw i tylko w jedną stronę, powierzchnia warstw nie powinna być wygładzana z wyjątkiem ostatniej warstwy wierzchniej.

Pod oparcie stropu na ścianach murowanych przewidziano wieńce żelbetowe, których przekroje i zbrojenie przedstawiono na rysunkach szczegółowych miejscach projekcie technicznym.

Beton na wieńce stropów i wylewki C25/30(B30), zbrojenie główne stalą A-III N RB500W, strzemiona i pręty rozdzielcze ze stali A-O StOS.

Na ścianach murowanych pod oparcie stalowych belek wykonać „poduszkę betonową” zgodnie z oznaczeniami na rysunkach. Wytyczne wykonania i osadzenia stalowej konstrukcji wsporczej podano na odpowiednich rysunkach.

Belki, słupy i podciągi w budynku projektuje się żelbetowe w typowych zinwentaryzowanych deskowaniach drobnowymiarowych o gładkiej powierzchni np. PERI. Szczególną uwagę należy zwrócić na staranne zagęszczenie mieszanki betonowej oraz stosowanie środków zapobiegających przyleganiu betonu do form.

W przypadku prowadzenia robót w warunkach obniżonych temperatur stosować należy odpowiednie dodatki do betonu dopuszczone do stosowania w budownictwie i posiadające odpowiednie atesty. Zaleca się również stosowanie dodatków do betonu uplastyczniających mieszankę betonową.

Betonowanie należy prowadzić w taki sposób by nie dopuścić do rozsegregowania składników mieszanki betonowej w trakcie jej układania. Należy w tym celu wykorzystać np. rękaw elastyczny w trakcie betonowania słupów tak by zrzut betonu nie następował z wysokości wyższej niż 1m. W trakcie wiązania i dojrzewania mieszanki betonowej należy zapewnić odpowiednią i stosowną do warunków atmosferycznych pielęgnację świeżego betonu. Rozformowania elementów żelbetowych i usunięcia podpór montażowych można dokonać po uzyskaniu przez beton minimum 75% projektowanej wytrzymałości.

Poduszki betonowe i wypełnienie gniazd pod belki stropowe i bruzd pod nadproża.

Warstwy grubości 3÷5 cm szerokości równej grubości ściany konstrukcyjnej wykonane z masy betonowej marki B20 wyrównujące powierzchnie przygotowywane pod montaż elementów stalowych i żelbet. Wypełnienie gniazd i bruzd masą betonową marki B25.

Nadproża wykonać ze stalowych profili walcowanych

Zaprojektowano nadproża wewnętrzne jako belki utwierdzone z elementów ceowych i dwuteowych - stalowych profili walcowanych.

W murach istniejących w miejscach poszerzeń, nowych przejść i otworów przez ściany konstrukcyjne zaprojektowano nadproża z profili stalowych walcowanych ceowników [-80, [-120, [-140 i IPE180. Minimalna długość oparcia belek stalowych wynosi 15cm, z każdej strony.

Należy z jednej strony muru wykuć bruzdę odpowiedniej szerokości i głębokości i osadzić odpowiedni profil ceowy, w miejscach otworów przełożyć śruby montażowe, profile osiatkować i obetonować szybkością zaprawą betonową B20. po upływie minimum 48 godzin można przystąpić do powyższych czynności lecz z drugiej strony muru. Przed osiatkowaniem i obetonowaniem należy skrócić belki uprzednio przełożonymi śrubami.

Usunięcie fragmentów ścian może nastąpić po upływie min. 7 dni od czasu zabetonowania drugiej belki.

W przypadku wykonywania całkowicie nowego otworu w ścianie do osadzenia belek z obu stron muru można przystąpić równocześnie.

5.2. 1.Czynności wstępne przed betonowaniem

Rozpoczęcie robót betoniarskich może nastąpić na podstawie dostarczonego przez Wykonawcę szczegółowego programu (zaakceptowanego przez Inspektora nadzoru) obejmującej:

- wybór składników betonu,
- sposób wytwarzania mieszanki betonowej,
- sposób transportu mieszanki betonowej,
- kolejność i sposób betonowania,
- wskazanie przerw roboczych i sposobu łączenia betonu w tych przerwach,
- sposób pielęgnacji betonu,
- warunki rozformowania konstrukcji (deskowania),

Przed przystąpieniem do betonowania powinna być stwierdzona przez Inspektora nadzoru prawidłowość wykonania wszystkich robót poprzedzających betonowanie, a w szczególności:

- prawidłowość wykonania deskowań, rusztowań, usztywnień pomostów itp.,
 - prawidłowość wykonania zbrojenia,
 - zgodność rzędnych z projektem,
 - czystość deskowania oraz obecność wkładek dystansowych zapewniających wymaganą wielkość otuliny,
 - przygotowanie powierzchni betonu uprzednio ułożonego w miejscu przerwy roboczej,
 - prawidłowość wykonania wszystkich robót zanikających, między innymi wykonania przerw dylatacyjnych, warstw izolacyjnych, itp.,
 - prawidłowość rozmieszczenia i niezmiennosć kształtu elementów wbudowanych w betonową konstrukcję (kanałów, wpustów, sączków, kotw, rur itp.),
 - gotowość sprzętu i urządzeń do prowadzenia betonowania.
- Roboty betoniarskie muszą być wykonane zgodnie z wymaganiami norm: PN-B-06250 i PN-B-06251.
Betonowanie można rozpocząć po uzyskaniu zezwolenia Inspektora nadzoru potwierdzonego wpisem do dziennika budowy.

5.2.2. Wytwarzanie i podawanie mieszanki betonowej

Wytwarzanie mieszanki betonowej powinno odbywać się wyłącznie w wyspecjalizowanym zakładzie produkcji betonu, który może zapewnić żądane w SST wymagania.

Dozowanie składników do mieszanki betonowej powinno być dokonywane wyłącznie wagowo z dokładnością:

- $\pm 2\%$ – przy dozowaniu cementu i wody,
- $\pm 3\%$ – przy dozowaniu kruszywa.

Dozatory muszą mieć aktualne świadectwo legalizacji.

Wagi powinny być kontrolowane co najmniej raz w roku.

Urządzenia dozujące wodę i płynne domieszki powinny być sprawdzane co najmniej raz w miesiącu. Przy dozowaniu składników powinno się uwzględniać korektę związaną ze zmiennym zawilgoceniem kruszywa.

Czas mieszania należy ustalić doświadczalnie, jednak nie powinien on być krótszy niż 2 minuty.

Do podawania mieszanek betonowych należy stosować pojemniki o konstrukcji umożliwiającej łatwe ich opróżnianie lub pompy przystosowanej do podawania mieszanek plastycznych. Przy stosowaniu pomp wymaga się sprawdzenia ustalonej konsystencji mieszanki betonowej przy wylocie.

Mieszanki betonowej nie należy zrzucić z wysokości większej niż 0,75 m od powierzchni, na którą spada. W przypadku, gdy wysokość ta jest większa, należy mieszankę podawać za pomocą rynny zsykowej (do wysokości 3,0 m) lub leja zsykowego teleskopowego (do wysokości 8,0 m).

Przy wykonywaniu elementów konstrukcji monolitycznych należy przestrzegać wymogów dokumentacji technologicznej, która powinna uwzględniać następujące zalecenia:

- w fundamentach, ścianach i ramach mieszankę betonową należy układać bezpośrednio z pojemnika lub rurociągu pompy bądź też za pośrednictwem rynny warstwami o grubości do 40 cm, zagęszczając wibratorami wgłębnymi,
- przy wykonywaniu płyt mieszankę betonową należy układać bezpośrednio z pojemnika lub rurociągu pompy,
- przy betonowaniu oczepów, gzymsów, wsporników, zamków i stref przydylatacyjnych stosować wibratory wgłębne.

Przy zagęszczeniu mieszanki betonowej należy spełniać następujące warunki:

- wibratory wgłębne stosować o częstotliwości min. 6000 drgań na minutę, z buławami o średnicy nie większej niż 0,65 odległości między prętami zbrojenia leżącymi w płaszczyźnie poziomej,
- podczas zagęszczania wibratorami wgłębnymi nie wolno dotykać zbrojenia buławą wibratora,
- podczas zagęszczania wibratorami wgłębnymi należy zagłębiać buławę na głębokość $5 \div 8$ cm w warstwę poprzednią i przytrzymać buławę w jednym miejscu w czasie $20 \div 30$ s., po czym wyjmować powoli w stanie wibrującym,
- kolejne miejsca zagłębienia buławy powinny być od siebie oddalone o $1,4 R$, gdzie R jest promieniem skutecznego działania wibratora; odległość ta zwykle wynosi $0,3 \div 0,5$ m,
- belki (ławy) wibracyjne powinny być stosowane do wyrównania powierzchni betonu płyt pomostów i charakteryzować się jednakowymi drganiami na całej długości;
- czas zagęszczania wibratorem powierzchniowym lub belką (ławą) wibracyjną w jednym miejscu powinien wynosić od 30 do 60 s.,
- zasięg działania wibratorów przyczepnych wynosi zwykle od 20 do 50 cm w kierunku głębokości i od 1,0 do 1,5 m w kierunku długości elementu; rozstaw wibratorów należy ustalić doświadczalnie tak, aby nie powstawały martwe pola.

Przerwy w betonowaniu należy sytuować w miejscach uprzednio przewidzianych i uzgodnionych z Projektantem.

Ukształtowanie powierzchni betonu w przerwie roboczej powinno być uzgodnione w Projektantem, a w prostszych przypadkach można się kierować zasadą, że powinna ona być prostopadła do powierzchni elementu.

Powierzchnia betonu w miejscu przerwania betonowania powinna być starannie przygotowana do połączenia betonu stwardniałego ze świeżym przez usunięcie z powierzchni betonu stwardniałego, luźnych okruszków betonu oraz warstwy szkliwa cementowego oraz zwilżenie wodą.

Powyższe zabiegi należy wykonać bezpośrednio przed rozpoczęciem betonowania.

W przypadku przerwy w układaniu betonu zagęszczanym przez wibrowanie wznowienie betonowania nie powinno się odbyć później niż w ciągu 3 godzin lub po całkowitym stwardnieniu betonu. Jeżeli temperatura powietrza jest wyższa niż 20°C, czas trwania przerwy nie powinien przekraczać 2 godzin.

Po wznowieniu betonowania należy unikać dotykania wibratorem deskowania, zbrojenia i poprzednio ułożonego betonu.

W przypadku, gdy betonowanie konstrukcji wykonywane jest także w nocy, konieczne jest wcześniejsze przygotowanie odpowiedniego oświetlenia, zapewniającego prawidłowe wykonawstwo robót i dostateczne warunki bezpieczeństwa pracy.

5.2.3. Warunki atmosferyczne przy układaniu mieszanki betonowej i wiązaniu betonu

Betonowanie konstrukcji należy wykonywać wyłącznie w temperaturach nie niższych niż plus 5°C i nie wyższych niż 30°C. , zachowując warunki umożliwiające uzyskanie przez beton wytrzymałości co najmniej 15 MPa przed pierwszym zamarzeniem. Przestrzeganie tych przedziałów temperatur zapewnia prawidłowy przebieg hydratacji cementu i twardnieniu betonu, co gwarantuje uzyskanie wymaganej wytrzymałości i trwałości betonu.

Uzyskanie wytrzymałości 15 MPa powinno być zbadane na próbkach przechowywanych w takich samych warunkach, jak zabetonowana konstrukcja.

W wyjątkowych przypadkach dopuszcza się betonowanie w temperaturze do -5°C, jednak wymaga to zgody Inspektora nadzoru oraz zapewnienia temperatury mieszanki betonowej +20°C w chwili układania i zabezpieczenia uformowanego elementu przed utratą ciepła w czasie co najmniej 7 dni. Temperatura mieszanki betonowej w chwili opróżniania betoniarki nie powinna być wyższa niż 35°C.

Niedopuszczalne jest kontynuowanie betonowania w czasie ulewnego deszczu, należy zabezpieczyć miejsce robót za pomocą mat lub folii.

Mieszankę betonową należy układać w deskowaniu równomierną warstwą na całej powierzchni i nie można jej zrzucić z wysokości większej niż 0,50m. Dobór metody zagęszczania, jak i rodzaj wibratorów uzależniony jest od rodzaju konstrukcji i grubości układanej mieszanki betonowej. Należy zapewnić pobieranie normowych prób betonu, ich przechowywanie w warunkach zbliżonych do betonu ułożonego w konstrukcji i określanie badanej wytrzymałości .

Świeżo wykonany beton należy chronić przed gwałtownym wysychaniem, przed wstrząsami i nadmiernym obciążeniem. Zaleca się bezpośrednio po zakończeniu betonowania przykrycie powierzchni betonu lekkimi osłonami wodoszczelnymi, zapobiegającymi odparowaniu wody z betonu i chroniącymi beton przed deszczem i zabrudzeniem. Sposób pielęgnacji betonu zależy od temperatury otoczenia oraz gabarytów betonowanych elementów i winien być każdorazowo uzgadniany i akceptowany przez Inspektora.

5.2.4. Pielęgnacja betonu

Bezpośrednio po zakończeniu betonowania zaleca się przykrycie powierzchni betonu lekkimi wodoszczelnymi osłonami zapobiegającymi odparowaniu wody z betonu i chroniącymi beton przed deszczem i nasłonecznieniem.

Przy temperaturze otoczenia wyższej niż +5°C należy nie później niż po 12 godz. od zakończenia betonowania rozpocząć pielęgnację wilgotnościową betonu i prowadzić ją co najmniej przez 7 dni (przez polewanie co najmniej 3 razy na dobę).

Przy temperaturze otoczenia +15°C i wyższej beton należy polewać w ciągu pierwszych 3 dni co 3 godziny w dzień i co najmniej 1 raz w nocy, a w następne dni co najmniej 3 razy na dobę.

Woda stosowana do polewania betonu powinna spełniać wymagania normy PN-B-32250.

W czasie dojrzewania betonu elementy powinny być chronione przed uderzeniami i drganiem przynajmniej do chwili uzyskania przez niego wytrzymałości na ściskanie co najmniej 15 MPa.

5.2.5. Wykańczanie powierzchni betonu

Dla powierzchni betonu obowiązują następujące wymagania:

- wszystkie betonowe powierzchnie muszą być gładkie i równe, bez zagłębień między ziarnami kruszywa, przełomami i wybrzuszeniami ponad powierzchnię,
- pęknięcia i rysy są niedopuszczalne,
- równość powierzchni ustroju nośnego przeznaczonej pod izolację powinna odpowiadać wymaganiom normy PN-B-10260; wypukłości i wgłębienia nie powinny być większe niż 2 mm.

Ostre krawędzie betonu po rozdeskowaniu powinny być oszlifowane. Jeżeli dokumentacja projektowa nie przewiduje specjalnego wykończenia powierzchni betonowych konstrukcji, to bezpośrednio po rozebraniu deskowań należy wszystkie wystające nierówności wyrównać za pomocą tarcz karborundowych i czystej wody. Wyklucza się szpachlowanie konstrukcji po rozdeskowaniu.

5.2.6. Deskowania

Deskowania dla podstawowych elementów konstrukcji obiektu (ustroju nośnego, podpór) należy wykonać według projektu technologicznego deskowania, opracowanego na podstawie obliczeń statyczno- wytrzymałościowych.

Projekt opracuje Wykonawca w ramach ceny kontraktowej i uzgadnia z Projektantem.

Konstrukcja deskowań powinna być sprawdzana na siły wywołane parciem świeżej masy betonowej i uderzeniami przy jej wylewaniu z pojemników oraz powinna uwzględniać:

- szybkość betonowania,
- sposób zagęszczania,
- obciążenia pomostami roboczymi.

Konstrukcja deskowania powinna spełniać następujące warunki:

- zapewniać odpowiednią sztywność i niezmienność kształtu konstrukcji,
- zapewniać jednorodną powierzchnię betonu,
- zapewniać odpowiednią szczelność,
- zapewniać łatwy ich montaż i demontaż oraz wielokrotność użycia,
- wykazywać odporność na deformację pod wpływem warunków atmosferycznych.

Deskowania zaleca się wykonywać ze sklejki. W uzasadnionych przypadkach na część deskowań można użyć desek z drzew iglastych III lub IV klasy. Minimalna grubość desek wynosi 32 mm.

Deski powinny być jednostronnie strugane i przygotowane do łączenia na wpust i pióro. Styki, gdzie nie można zastosować połączenia na pióro i wpust, należy uszczelnić taśmami z tworzyw sztucznych albo pianką. Należy zwrócić szczególną uwagę na uszczelnienie styków ścian z dnem deskowania oraz styków deskowań belek i poprzecznic.

Sfazowania należy wykonywać zgodnie z dokumentacją projektową.

Belki gzymsowe oraz gzymsy wykonywane razem z pokrywami okapowymi muszą być wykonywane w deskowaniu z zastosowaniem wykładzin.

Otwory w konstrukcji i osadzanie elementów typu odcinki rur, łączniki należy wykonać wg wymagań dokumentacji projektowej.

h o minimalnym wymiarze boku lub średnicy próbki 100 mm. Próbkę należy przechowywać w warunkach laboratoryjnych i badać w okresie 90 dni zgodnie z normą PN-B-06250.

Zaleca się badać mrozoodporność na próbkach wyciętych z konstrukcji.

Przy stosowaniu metody przyspieszonej wg normy PN-B-06250 liczba próbek reprezentujących daną partię betonu może być zmniejszona do 6, a badanie należy przeprowadzić w okresie 28 dni.

Wymagany stopień wodoszczelności sprawdza się, pobierając co najmniej jeden raz w okresie betonowania obiektu oraz każdorazowo przy zmianie składników i sposobu wykonywania betonu po 6 próbek regularnych o grubości nie większej niż 160 mm i minimalnym wymiarze boku lub średnicy 100 mm.

Próbki przechowywać należy w warunkach laboratoryjnych i badać w okresie 28 dni wg normy PN-B-06250.

Dopuszcza się badanie wodoszczelności na próbkach wyciętych z konstrukcji.

Na Wykonawcy spoczywa obowiązek zapewnienia wykonania badań laboratoryjnych (przez własne laboratoria lub inne uprawnione) przewidzianych normą PN-B-06250, a także gromadzenie, przechowywanie i okazywanie Inspektorowi nadzoru wszystkich wyników badań dotyczących jakości betonu i stosowanych materiałów.

Całkowita rozbiórka deskowań i rusztowań może nastąpić po uprzednim ustaleniu rzeczywistej wytrzymałości betonu.- zgodnie z odpowiednimi normami.

5.3. Docieplenie stropu

W pomieszczeniu 0/21 stropy wykonana jako stropy ceramiczne typu Kleina. Strop wymaga ocieplenia warstwą styropianu EPS 100-038 (dawniej styropian FS 20) grubości 8 cm ($\lambda = 0,031 \text{ W/mK}$) + warstwa wyrównawcza z zaprawy cementowej gr. Do 4cm.

Warstwa izolacji powinna być ciągła i mieć stałą grubość zgodną z projektem. Płyty powinny być układane na styk, a przy układaniu kilku warstw należy ułożyć je mijankowo, by styki poszczególnych warstw były przesunięte o min. 3 cm. Płyty jednej warstwy powinny mieć taką samą grubość.

Powierzchnia pod izolację powinna być równa i czysta.

Płyty będą układane na styk i dokładnie dopasowywane.

Izolację stropów między kondygnacjami należy ułożyć z pasem brzegowym szer. min. 1 cm, o wysokości odpowiadającej wysokości wszystkich warstw podłogowych.

Izolacja podłogi zostanie ułożona na sucho z płyt styropianowych.

Warstwa gładzi cementowej, wykonywanej na ociepleniu powinna być zdylatowana na pola o powierzchni 3 x 3 m,

Do czasu stwardnienia gładzi nie wolno po niej chodzić.

6.0 KONTROLA JAKOŚCI

6.1 Ogólne zasady kontroli jakości robót

Ogólne zasady kontroli jakości robót podano w ST.

Wszystkie materiały do wykonania robót muszą odpowiadać wymaganiom Dokumentacji Projektowej i Specyfikacji Technicznej oraz muszą posiadać świadectwa jakości producentów i uzyskać akceptację Inspektora.

6.2 Kontrola jakości

Kontrola jakości wykonania robót polega na zgodności wykonania robót z Dokumentacją Projektową, Specyfikacją Techniczną i poleceniami Inspektora. Kontroli jakości podlega wykonanie:

- szalunków,
- osadzenia elementów stalowych,
- betonowania,
- zagęszczenia betonu,
- robót zanikających i ulegających zakryciu.

Kontrola jakości wykonanych robót obejmuje ocenę:

- ułożonego w szalunkach zbrojenia przed betonowaniem i potwierdzenia przez Inspektora Nadzoru wpisem w Dz. Budowy o zgodności z projektem.

- jakości betonu pod względem jego zagęszczenia, jednolitości struktury, widocznych wad i uszkodzeń (np. raki, rysy). Łączna powierzchnia ew. raków i rys nie powinna być większa niż 5% całkowitej powierzchni danego elementu, a w konstrukcjach cienkościennych nie więcej niż 1%; lokalne raki nie powinny obejmować więcej niż 5% przekroju danego elementu.

- otuliny betonowej zbrojenia

- zgodności odchyłek wymiarów i położenia konstrukcji betonowych i żelbetowych z dopuszczalnymi.

Odchylenia	Dopuszczalna odchyłka, mm
Odchylenia płaszczyzn i krawędzi ich przecięcia od projektowanego pochylenia:	
a) na 1 m wysokości	5
b) na całą wysokość konstrukcji i w fundamentach	20
Odchylenia płaszczyzn poziomych od poziomu:	
a) na 1 m płaszczyzny w dowolnym kierunku	5
b) na całą płaszczyznę	15
Miejscowe odchylenie powierzchni betonu przy sprawdzeniu	
łatą długości 2 m, z wyjątkiem powierzchni podporowych:	
a) powierzchni bocznych i spodnich	±4
b) powierzchni górnych	±8
Odchylenia w długości lub rozpiętości elementów	±20
Odchylenia w wymiarach przekroju poprzecznego	±8
Odchylenia w rzędnych powierzchni dla innych elementów	±5

6.3. Badania kontrolne betonu

Dla określenia wytrzymałości betonu wbudowanego w konstrukcję należy w trakcie betonowania pobierać próbki kontrolne w postaci kostek sześciennych o boku 15 cm w liczbie nie mniejszej niż:

- 1 próbka na 100 zarobów,
- 1 próbka na 50 m³ betonu,
- 3 próbki na dobę,
- 6 próbek na partię betonu.

Próbki pobiera się losowo po jednej, równomiernie w okresie betonowania, a następnie przechowuje się, przygotowuje i bada w okresie 28 dni zgodnie z normą PN-B-06250.

Jeżeli próbki pobrane i badane jak wyżej wykażą wytrzymałość niższą od przewidzianej dla danej klasy betonu, należy przeprowadzić badania próbek wyciętych z konstrukcji.

Jeżeli wyniki tych badań będą pozytywne, to beton należy uznać za odpowiadający wymaganej klasie betonu.

W przypadku niespełnienia warunków wytrzymałości betonu na ściskanie po 28 dniach dojrzwania, dopuszcza się w uzasadnionych przypadkach, za zgodą Inspektora nadzoru, spełnienie tego warunku w okresie późniejszym, lecz nie dłuższym niż 90 dni.

Dopuszcza się pobieranie dodatkowych próbek i badanie wytrzymałości betonu na ściskanie w okresie krótszym niż od 28 dni.

Dla określenia nasiąkliwości betonu należy pobrać przy stanowisku betonowania co najmniej jeden raz w okresie betonowania obiektu oraz każdorazowo przy zmianie składników betonu, sposobu układania i zagęszczania po 3

próbki o kształcie regularnym lub po 5 próbek o kształcie nieregularnym, zgodnie z normą PN-B-06250. Próbki trzeba przechowywać w warunkach laboratoryjnych i badać w okresie 28 dni zgodnie z normą PN-B-06250. Nasiąkliwość zaleca się również badać na próbkach wyciętych z konstrukcji. Dla określenia mrozoodporności betonu należy pobrać przy stanowisku betonowania co najmniej jeden raz w okresie betonowania obiektu oraz każdorazowo przy zmianie składników i sposobu wykonywania betonu po 12 próbek regularnych o minimalnym wymiarze boku lub średnicy próbki 100 mm. Próbki należy przechowywać w warunkach laboratoryjnych i badać w okresie 90 dni zgodnie z normą PN-B-06250. Zaleca się badać mrozoodporność na próbkach wyciętych z konstrukcji. Przy stosowaniu metody przyspieszonej wg normy PN-B-06250 liczba próbek reprezentujących daną partię betonu może być zmniejszona do 6, a badanie należy przeprowadzić w okresie 28 dni. Wymagany stopień wodoszczelności sprawdza się, pobierając co najmniej jeden raz w okresie betonowania obiektu oraz każdorazowo przy zmianie składników i sposobu wykonywania betonu po 6 próbek regularnych o grubości nie większej niż 160 mm i minimalnym wymiarze boku lub średnicy 100 mm. Próbki przechowywać należy w warunkach laboratoryjnych i badać w okresie 28 dni wg normy PN-B-06250. Dopuszcza się badanie wodoszczelności na próbkach wyciętych z konstrukcji. Na Wykonawcy spoczywa obowiązek zapewnienia wykonania badań laboratoryjnych (przez własne laboratoria lub inne uprawnione) przewidzianych normą PN-B-06250, a także gromadzenie, przechowywanie i okazywanie Inspektorowi nadzoru wszystkich wyników badań dotyczących jakości betonu i stosowanych materiałów.

6.4. Dopuszczalne odchyłki wykonania belek i płyt stropowych-

- Dopuszczalne odchylenie usytuowania osi belki w stosunku do osi słupa nie powinno być większe niż:
± 10 mm przy klasie tolerancji N1,
± 5 mm przy klasie tolerancji N2.
- Dopuszczalne odchylenie poziomu podpór belki lub płyty o rozpiętości L nie powinno być większe niż:
± L/300 lub 15 mm przy klasie tolerancji N1,
± L/500 lub 10 mm przy klasie tolerancji N2.
- Dopuszczalne odchylenie poziomu przyległych belek nie powinno być większe niż:
± 15 mm przy klasie tolerancji N1,
± 10 mm przy klasie tolerancji N2.
- Dopuszczalne odchylenie rozstawu między belkami nie powinno być większe niż:
± 10 mm przy klasie tolerancji N1,
± 5 mm przy klasie tolerancji N2.
- Dopuszczalne wygięcie belek i płyt od poziomu nie powinno być większe niż:
± 15 mm przy klasie tolerancji N1,
± 10 mm przy klasie tolerancji N2.
- Dopuszczalne odchylenie poziomu przyległych stropów sąsiednich kondygnacji nie powinno być większe niż:
± 15 mm przy klasie tolerancji N1,
± 10 mm przy klasie tolerancji N2.
- Dopuszczalne odchylenie poziomu Hi stropu na najwyższej kondygnacji w stosunku do poziomu podstawy nie powinno być większe niż:
± 20 mm przy $H_i \leq 20$ m,
± 0,5 (Hi+20) przy $20 < H_i < 100$ m,
± 0,2 (Hi+200) przy $H_i > 100$ m.

6.5. Ogólne zasady kontroli jakości robót

- Płyty styropianowe przeznaczone do wykonania izolacji cieplnej powinny:
- odpowiadać normie BN-91/6363-02,
 - być materiałem samogasnącym wg PN-C-89297,
 - mieć strukturę komórkową,
 - charakteryzować się prostymi krawędziami i gładką powierzchnią,
 - charakteryzować się niską chłonnością wody,
 - odpowiadać odmianie FS-15 lub FS-20 tj. mieć gęstość pozorną 20-30 kg/m³ i wytrzymałość na rozciąganie > 195 kPa,
 - zakresem temperatur stosowania -40°C – +80°C,
 - współczynnikiem przewodzenia ciepła $M = 0,031-0,041$ W/mK,
 - posiadać ocenę higieniczną PZH, świadectwo ITB, zaświadczenie o jakości wystawionej przez producenta.

7.0 OBMIAR ROBÓT

7.1 Ogólne zasady obmiaru robót

Ogólne zasady obmiaru robót podano w ogólnej Specyfikacji Technicznej.

7.2 Jednostka obmiarowa

Jednostką obmiarową robót są m³ i m².

Ilość robót określa się na podstawie projektu z uwzględnieniem obmiarów zaaprobowanych przez Inżyniera i sprawdzonych w naturze.

8.0 ODBIÓR ROBÓT

8.1 Ogólne zasady odbioru robót

Ogólne zasady odbioru robót podano w ogólnej ST.

8.2 Odbiór robót

8.2.1. Odbiór robót zanikających lub ulegających zakryciu

Podstawą odbioru robót zanikających lub ulegających zakryciu jest:

- pisemne stwierdzenie Inspektora nadzoru w dzienniku budowy o wykonaniu robót zgodnie z dokumentacją projektową i SST,
- inne pisemne stwierdzenie Inspektora nadzoru o wykonaniu robót.

Zakres robót zanikających lub ulegających zakryciu określają pisemne stwierdzenia Inspektora nadzoru lub inne dokumenty potwierdzone przez Inspektora nadzoru.

8.2.2. Odbiór końcowy

Odbiór końcowy odbywa się po pisemnym stwierdzeniu przez Inspektora nadzoru w dzienniku budowy zakończenia robót betonowych i zbrojarskich i spełnieniu innych warunków dotyczących tych robót zawartych w umowie.

Odbiór końcowy zbrojenia powinien polegać na sprawdzeniu:

- zgodności wykonania zbrojenia z dokumentacją projektową,
- zgodności z dokumentacją projektową liczby prętów w poszczególnych przekrojach,
- rozstawu strzemion,
- prawidłowości wykonania haków, złącz i długości zakotwień prętów,
- zachowania wymaganej projektem otuliny zbrojenia.

Do odbioru końcowego robót betonowych i żelbetowych kierownik budowy obowiązany jest przedstawić:

- a) rysunki konstrukcyjne łącznie z ewentualnymi naniesionymi na nie zmianami dokonywanymi podczas wykonania budowy,
- b) dziennik budowy,
- c) protokoły (lub i) atesty betonu z węzła betoniarki i wyniki ich badań wytrzymałościowych zgodnie z normami PN-EN 12350 i PN-EN 12390
- d) atesty dostarczonych materiałów (w szczególności cementu) zgodnie z normą PN-EN 197-1 CEM I 32,5R
- e) protokoły badań materiału,
- f) ewentualne wyniki próbnych obciążeń konstrukcji,
- g) protokoły z odbiorów międzyoperacyjnych (np. odbioru deskowania, zbrojenia, rusztowania itp.)

9.0 PODSTAWA PŁATNOŚCI

9.1 Ogólne zasady podstawy płatności

Ogólne ustalenia dotyczące podstawy płatności podano w ST.

9.2 Podstawa płatności

Płaci się za ustaloną ilość m³ (lub i) m² wg ceny jednostkowej.

Cena jednostki obmiarowej ustalana wg warunków przetargowych.

Cena jednostkowa konstrukcji uwzględnia:

- zakup i dostarczenie niezbędnych czynników produkcji,
- wykonanie deskowania oraz rusztowania z pomostem,
- oczyszczenie deskowania,
- przygotowanie i transport mieszanki,
- ułożenie mieszanki betonowej z zagęszczeniem i pielęgnacją,
- wykonanie przerw dylatacyjnych,
- wykonanie w konstrukcji wszystkich wymaganych projektem otworów, jak również osadzenie potrzebnych zakotwień, marek, rur itp.,
- rozbiórkę deskowań, rusztowań i pomostów,
- oczyszczenie stanowiska pracy i usunięcie, będących własnością Wykonawcy, materiałów rozbiórkowych,
- wykonanie badań i pomiarów kontrolnych.

10.0 PRZEPISY ZWIĄZANE

- PN-63/B-06251 „Roboty betonowe i żelbetowe. Wymagania techniczne”.
- PN-EN 12620:2004 „Kruszywa do betonu”.
- PN-EN 13139:2003 „Kruszywa do zaprawy”.
- PN-EN 1008:2004 „Woda technologiczna”
- PN-79/B-06711 „Piasek do zapraw”
- PN-86/B-06712 „Kruszywo mineralne do betonów”.
- PN-EN-197-1:2002 „Cement, skład, wymagania i kryteria zgodności dotyczące cementu powszechnego użytku”.
- PN-88/B-3000 "Cement portlandzki".
- PN-86/B-01801 Antykorozyjne zabezpieczenia w budownictwie.
- PN-86/B-01802 Konstrukcje betonowe i żelbetowe. Podstawowe zasady projektowania.
- PN-91/B-01811 Antykorozyjne zabezpieczenia w budownictwie. Konstrukcje betonowe.
- PN-91/B-01813 Konstrukcje żelbetowe. Zabezpieczenia powierzchniowe. Nazwy i określenia.
- PN-92/B-01214 Antykorozyjne zabezpieczenia w budownictwie. Konstrukcje betonowe i
- PN-82/B-02000 żelbetowe. Ochrona materiałowo - strukturalna. Wymagania ogólne.
- PN-82/B-02001 Antykorozyjne zabezpieczenia w budownictwie. Konstrukcje betonowe i
- PN-82/B-02003 Konstrukcje żelbetowe. Zabezpieczenia powierzchniowe. Zasady odbioru.
- PN-82/B-02004 Antykorozyjne zabezpieczenia w budownictwie. Konstrukcje betonowe i żelbetowe. Metoda badania przyczepności powłok ochronnych.
- PN-77/B-02011 Obciążenia budowli.
- PN-86/B-2014 Obciążenia stałe.
- PN-86/B-02015 Podstawowe obciążenia technologiczne i montażowe.
- PN-91/B02020 Obciążenia pojazdami.
- PN-90/B-03000 Obciążenie śniegiem.
- PN-76/B-03001 Obciążenie wiatrem.
- PN-87/B-3002 Obciążenie gruntem
- PN-81/B-03020 Obciążenie temperaturą
- PN-74/B-06261 Nieniszczące badania konstrukcji z betonu. Metoda ultradźwiękowa badania wytrzymałości betonu na ściskanie .
- PN-84/B-03264 Konstrukcje betonowe .żelbetowe i sprężone. Obliczenia statyczne i projektowanie.
- PN-81/B-0320 Posadowienie bezpośrednie budowli Obliczenia statyczne i projektowanie..
- PN-EN 197-1:2002 Cement. Skład, wymagania i kryteria zgodności dotyczące cementu powszechnego użytku.
- PN-B-30000:1990 Cement portlandzki.
- PN-88/B-30001 Cement portlandzki z dodatkami.
- PN-EN 197-1:2002 Cement. Skład, wymagania i kryteria zgodności dotyczące cementów powszechnego użytku.
- PN-97/B-30003 Cement murarski 15.
- PN-88/B-30005 Cement hutniczy 25.
- PN-86/B-30020 Wapno.
- PN-EN 13139:2003 Kruszywa do zaprawy.
- PN-80/B-06259 Beton komórkowy.
- PN-B-01801 Konstrukcje betonowe i żelbetowe. Podstawy projektowania.
- PN-B-03150/01 Konstrukcje z drewna i materiałów drewnopodobnych. Obliczenia statyczne i projektowanie. Materiały.
- PN-S-10040 Obiekty mostowe. Konstrukcje betonowe, żelbetowe i sprężone. Wymagania i badania.
- PN-S-10042 Obiekty mostowe. Konstrukcje betonowe, żelbetowe i sprężone. Projektowanie.
- PN-B-01100 Kruszywa mineralne. Kruszywa skalne. Podział, nazwy i określenia.
- PN-EN 197-1 Cement. Skład, wymagania i kryteria zgodności dla cementu powszechnego użytku.
- PN-EN 196-1 Metody badania cementu. Oznaczanie wytrzymałości.
- PN-EN 196-2 Metody badania cementu. Analiza chemiczna cementu.
- PN-EN 196-3 Metody badania cementu. Oznaczanie czasu wiązania i stałości objętości.
- PN-EN 196-6 Metody badania cementu. Oznaczanie stopnia zmielenia.
- PN-B-04320 Cement. Odbiorcza statystyczna kontrola jakości.
- PN-EN 934-2 Domieszki do betonu, zaprawy i zaczynu. Domieszki do betonu. Definicje i wymagania.
- PN-EN 480-1 Domieszki do betonu, zaprawy i zaczynu. Metody badań. Beton wzorcowy i zaprawa wzorcowa do badań.
- PN-EN 480-2 Domieszki do betonu, zaprawy i zaczynu. Metody badań. Oznaczanie czasu wiązania.
- PN-EN 480-4 Domieszki do betonu, zaprawy i zaczynu. Metody badań. Oznaczanie ilości wody wydzielającej się samoczynnie z mieszanki betonowej.
- PN-EN 480-5 Domieszki do betonu, zaprawy i zaczynu. Metody badań. Oznaczanie absorpcji kapilarnej.
- PN-EN 480-6 Domieszki do betonu, zaprawy i zaczynu. Metody badań. Analiza w podczerwieni.
- PN-EN 480-8 Domieszki do betonu. Metody badań. Oznaczanie umownej zawartości suchej substancji.

PN-EN 480-10 Domieszki do betonu, zaprawy i zaczynu. Metody badań. Oznaczanie zawartości chlorków rozpuszczalnych w wodzie.

PN-EN 480-12 Domieszki do betonu, zaprawy i zaczynu. Metody badań. Oznaczanie zawartości alkaliów w domieszkach.

PN-B-06250 Beton zwykły.

PN-B-06251 Roboty betonowe i żelbetowe. Wymagania techniczne.

PN-B-06261 Nieniszczące badania konstrukcji z betonu. Metoda ultradźwiękowa badania wytrzymałości betonu na ściskanie.

PN-B-06262 Nieniszczące badania konstrukcji z betonu. Metoda sklerometryczna badania wytrzymałości betonu na ściskanie za pomocą młotka *Schmidta* typu *N*.

PN-B-14501 Zaprawy budowlane zwykłe. PN-B-06712 Kruszywa mineralne do betonu.

PN-B-06714/00 Kruszywa mineralne. Badania. Postanowienia ogólne.

PN-B-06714/10 Kruszywa mineralne. Badania. Oznaczenia jamistości.

PN-B-06714/12 Kruszywa mineralne. Badania. Oznaczenie zawartości zanieczyszczeń obcych.

PN-B-06714/13 Kruszywa mineralne. Badania. Oznaczanie zawartości pyłów mineralnych.

PN-EN 933-1 Badania geometrycznych właściwości kruszyw. Oznaczanie składu ziarnowego. Metoda przesiewania.

PN-EN 933-4 Badania geometrycznych właściwości kruszyw. Oznaczanie kształtu ziaren. Wskaźnik kształtu.

PN-EN 1097-6 Badania mechanicznych i fizycznych właściwości kruszyw. Oznaczanie gęstości ziaren i nasiąkliwości.

PN-B-06714/34 Kruszywa mineralne. Badania. Oznaczanie reaktywności alkalicznej.

PN-B-32250 Materiały budowlane. Woda do betonu i zaprawy.

PN-B-04500 Zaprawy budowlane. Badanie cech fizycznych i wytrzymałościowych.

PN-C-04541 Woda i ścieki. Oznaczenie suchej pozostałości, pozostałości po prażeniu, straty przy prażeniu oraz substancji rozpuszczonych, substancji rozpuszczonych mineralnych i substancji rozpuszczonych lotnych.

PN-C-04554/02 Woda i ścieki. Badania twardości. Oznaczanie twardości ogólnej powyżej 0,337 mval/dm³ metodą wersenianową.

PN-C-04566/02 Woda i ścieki. Badania zawartości siarki i jej związków. Oznaczanie siarkowodoru i siarczków rozpuszczalnych metodą kolorymetryczną z tiofluoresceiną z kwasem o-hydroksyrtęciobenzoesowym.

PN-C-04566/03 Woda i ścieki. Badania zawartości siarki i jej związków. Oznaczanie siarkowodoru i siarczków rozpuszczalnych metodą tiomerkurymetryczną.

PN-C-04600/00 Woda i ścieki. Badania zawartości chloru i jego związków oraz zapotrzebowania chloru. Oznaczenie pozostałego użytecznego chloru metodą miareczkową jodometryczną.

PN-C-04628/02 Woda i ścieki. Badania zawartości cukrów. Oznaczanie cukrów ogólnych, cukrów rozpuszczonych i skrobi nierozpuszczonej metodą kolorymetryczną z antronem.

PN-D-96000 Tarcica iglasta ogólnego przeznaczenia.

PN-D-96002 Tarcica liściasta ogólnego przeznaczenia.

PN-D-95017 Surowiec drzewny. Drewno wielkowymiarowe iglaste. Wspólne wymagania i badania.

PN-M-47900.03 Rusztowania stojące metalowe robocze. Złącza. Ogólne wymagania i badania.

PN-B-03163-1Konstrukcje drewniane. Rusztowania. Terminologia.

PN-B-03163-2Konstrukcje drewniane. Rusztowania. Wymagania.

PN-B-03163-3Konstrukcje drewniane. Rusztowania. Badania.

PN-ISO-9000 (seria 9000, 9001, 9002 i 9003). Normy dotyczące zarządzania jakością i zapewnienie jakości.

PN-ISO 6935-1:1998 Stal do zbrojenia betonu. Pręty gładkie.

IDT-ISO 6935-1:1991

PN-S-10042 Obiekty mostowe. Konstrukcje betonowe, żelbetowe i sprężone. Projektowanie.

PN-B-06251 Roboty betonowe i żelbetowe. Wymagania techniczne.

Zmiany PN-H-84023-06/A1:1996 Stal określonego stosowania. Stal do zbrojenia betonu. Gatunki.

PN-H-04408 Metale. Technologiczna próba zginania.

PN-EN 10002-1 + AC1:1998 Metale: Próba rozciągania. Metoda badania w temperaturze otoczenia.

PN-B-03264 Konstrukcje betonowe, żelbetowe i sprężone. Projektowanie.

PN-B-06200:2002 Konstrukcje stalowe budowlane. Warunki wykonania i odbioru.

PN-B-20132:2004 PN: Wyroby do izolacji cieplnej w budownictwie - Wyroby ze styropianu (EPS) produkowane fabrycznie – Specyfikacja,

PN-B-02020 Ochrona cieplna budynków. Wymagania i obliczenia.

BN-6363-02 Tworzywa sztuczne porowate. Płyty styropianowe palne i samogasnące.

PN-B-04620 Materiały i wyroby termoizolacyjne. Terminologia i klasyfikacja.

PN-B-02021 Izolacja cieplna. Wielkości fizyczne i definicje.

Inne dokumenty

- Ustawa z dnia 7 lipca 1994 r. – Prawo budowlane (Dz. U. z 2002 r. Nr 106 poz. 1126) z późniejszymi zmianami (ostatnia zmiana z 2003 r. Dz. U. Nr 80 poz. 718).

- Rozporządzenie Ministra Infrastruktury z dnia 26.06.2002 r. w sprawie dziennika budowy, montażu i rozbiórki tablicy informacyjnej oraz ogłoszenia zawierającego dane dotyczące bezpieczeństwa pracy i ochrony zdrowia (Dz. U. z 2002 r. Nr 108 poz. 953).
- Rozporządzenie Ministra Infrastruktury z dnia 6 lutego 2003 r. w sprawie bezpieczeństwa i higieny pracy podczas wykonywania robót budowlanych (Dz. U. z 2003 r. Nr 48 poz. 401).

Instrukcje Instytutu Techniki Budowlanej:

- 240/82 Instrukcja zabezpieczenia przed korozją konstrukcji betonowych i żelbetowych,
- 306/91 Zabezpieczenie korozji alkalicznej betonu przez zastosowanie dodatków mineralnych,
- Warunki wykonania i odbioru robót budowlanych.
- Instrukcja zabezpieczenia przed korozją konstrukcji,

ŚCIANKI DZIAŁOWE

SPEC. TECH. B-01

KOD CPV 45262522-6

1. WSTĘP

1.1. Przedmiot SST

Przedmiotem niniejszej szczegółowej specyfikacji technicznej są wymagania dotyczące wykonania i odbioru robót murowych ścianek działowych.

1.2. Zakres stosowania SST

Szczegółowa specyfikacja techniczna jest stosowana jako dokument przetargowy i kontraktowy przy zlecaniu i realizacji robót wymienionych w pkt. 1.1.

1.3. Zakres robót objętych SST

Roboty, których dotyczy specyfikacja, obejmują wszystkie czynności umożliwiające i mające na celu wykonanie:

- Ścianek działowych z płyt gipsowo-kartonowych
- Otworów w ścianach murowanych- ułożenie nadproży prefabr.
- Obudowa elementów konstrukcji płytami gipsowo-kartonowymi na ruszcie

1.4. Określenia podstawowe

Określenia podane w niniejszej SST są zgodne z obowiązującymi odpowiednimi normami.

1.5. Ogólne wymagania dotyczące robót

Wykonawca robót jest odpowiedzialny za jakość ich wykonania oraz za zgodność z dokumentacją projektową, SST i poleceniami Inżyniera.

2. MATERIAŁY

2.1. Bloczki betonowe

Bloczki betonowe YTONG o grubości 15 cm

2.3. Zaprawy budowlane cementowo-wapienne

Marka i skład zaprawy powinny być zgodne z wymaganiami podanymi w projekcie.

Orientacyjny stosunek objętościowy składników zaprawy dla marki 50:

cement: ciasto wapienne: piasek

1 : 0,3 : 4

1 : 0,5 : 4,5

cement: wapienne hydratyzowane: piasek

1 : 0,3 : 4

1 : 0,5 : 4,5

– Przygotowanie zapraw do robót murowych powinno być wykonywane mechanicznie.

– Zaprawę należy przygotować w takiej ilości, aby mogła być wbudowana możliwie wcześnie po jej przygotowaniu tj. ok. 3 godzin.

Do zapraw murarskich należy stosować piasek rzeczny lub kopalniany.

Do zapraw cementowo-wapiennych należy stosować cement portlandzki z dodatkiem żuźla lub popiołów lotnych 25 i 35 oraz cement hutniczy 25 pod warunkiem, że temperatura otoczenia w ciągu 7 dni od chwili zużycia zaprawy nie będzie niższa niż +5°C.

Do zapraw cementowo-wapiennych należy stosować wapno suchogaszone lub gaszone w postaci ciasta wapiennego otrzymanego z wapna niegaszonego, które powinno tworzyć jednolitą i jednobarwną masę, bez grudek niegaszonego wapna i zanieczyszczeń obcych.

Skład objętościowy zapraw należy dobierać doświadczalnie, w zależności od wymaganej marki zaprawy oraz rodzaju cementu i wapna.

3. SPRZĘT

Roboty można wykonać przy użyciu dowolnego typu sprzętu.

Do wykonania robót potrzebny będzie sprzęt:

- urządzenie do przygotowania zaprawy,
- specjalny dozownik i kielnia z gracą do zaprawy cienkościennej
- kielnie, poziomice

4. TRANSPORT

Materiały i elementy mogą być przewożone dowolnymi środkami transportu.

Podczas transportu materiały i elementy konstrukcji powinny być zabezpieczone przed uszkodzeniami lub utratą stateczności.

5. WYKONANIE ROBÓT

Wymagania ogólne:

- Mury należy wykonywać warstwami, z zachowaniem prawidłowego wiązania i grubości spoin, do pionu i sznura, z zachowaniem zgodności z rysunkiem co do odsadzek, wyskoków i otworów.
- W pierwszej kolejności należy wykonywać mury nośne. Ścianki działowe grubości poniżej 1 cegły należy murować nie wcześniej niż po zakończeniu ścian głównych.
- Mury należy wznosić możliwie równomiernie na całej ich długości. W miejscu połączenia murów wykonanych niejednocześnie należy stosować strzępia zazębione końcowe.
- Bloczki układane na zaprawie powinny być czyste i wolne od kurzu.
- W przypadku przerwania robót na okres zimowy lub z innych przyczyn, wierzchnie warstwy murów powinny być zabezpieczone przed szkodliwym działaniem czynników atmosferycznych (np. Przez przykrycie folią lub papą). Przy wznawianiu robót po dłuższej przerwie należy sprawdzić stan techniczny murów, łącznie ze zdjęcie wierzchnich warstw cegieł i uszkodzonej zaprawy.

Do wykonania otworów okiennych i drzwiowych w murach zewnętrznych i wewnętrznych konstrukcyjnych należy stosować nadproża prefabrykowane typu L-19 odmiany N. Minimalna długość oparcia prefabrykowanych belek nadprożowych powinna wynosić 9 cm z każdej strony.

Przed wykonywaniem zasadniczych robót murowych należy:

- sprawdzić wymiary i kąty ścian fundamentowych,
- sprawdzić poprawność ułożenia izolacji poziomej na ścianach fundamentowych,
- przygotować podłoże przez ustalenie poziomu pierwszej warstwy.

6. Kontrola jakości

6.1. Kontrola materiałów

Materiały powinny odpowiadać wymaganiom norm przedmiotowych a w przypadku ich braku wymaganiom zawartym w aprobatkach technicznych.

6.1.1. Materiały ceramiczne

Przy odbiorze bloczków należy przeprowadzić na budowie:

- sprawdzenie zgodności klasy oznaczonej na ceglach z zamówieniem i wymaganiami stawianymi w dokumentacji technicznej,

- próby doraźnej przez oględziny, opukiwanie i mierzenie:
- wymiarów i kształtu cegieł,
- liczby szczyb i pęknięć,
- odporności na uderzenia,

6.1.2. Zaprawy

W przypadku gdy zaprawa wytwarzana jest na placu budowy, należy kontrolować jej markę i konsystencję w sposób podany w obowiązującej normie. Wyniki odbiorów materiałów i wyrobów powinny być każdorazowo wpisywane do dziennika budowy.

6.2. Kontrola robót

Należy dokonywać na bieżąco kontroli wszystkich robót a w szczególności robót ulegających zakryciu. Roboty powinny być wykonane zgodnie z zasadami sztuki budowlanej. Należy zwrócić szczególną uwagę na staranność i estetykę wykonania sufitów podwieszanych, jako elementów wykonanych ostatecznie. Po zakończeniu kontroli robót należy dokonać wpisu do dziennika budowy.

6.2.1. Roboty murowe

Należy sprawdzić zgodność rzeczywistych warunków wykonania robót z warunkami określonymi w dokumentacji projektowej i niniejszej SST z potwierdzeniem ich w formie wpisu do dziennika budowy. Przy każdym odbiorze robót zanikających należy stwierdzić ich jakość w formie protokołów odbioru robót lub wpisów do dziennika budowy.

W szczególności sprawdzeniu podlega:

- zgodność z dokumentacją techniczną,
- badanie materiałów,
- prawidłowość wiązania w murze, w stykach murów i narożnikach,
- odchylenia powierzchni od płaszczyzny oraz sprawdzenie prostoliniowości krawędzi muru,
- grubość spoin i ich wypełnienie,
- poziomowość warstw,
- kąt pomiędzy przecinającymi się powierzchniami muru,
- liczba użytych elementów uzupełniających.

Sprawdzenie zgodności z dokumentacją techniczną powinno być przeprowadzone przez porównanie gotowej konstrukcji murowej z projektem i SST na podstawie oględzin zewnętrznych i pomiaru. Pomiar długości i wysokości należy wykonywać taśmą stalową z dokładnością do 1 cm. Pomiar grubości murów oraz wielkości odchyłek w wymiarach i usytuowaniu otworów - przymiarem z dokładnością do 1 mm. Za wynik należy przyjmować wartość średnią pomiaru z trzech miejsc.

Sprawdzenie grubości spoin i ich wypełnienia należy przeprowadzać przez oględziny zewnętrzne i pomiar. Sprawdzenie przez pomiar dowolnie wybranego odcinka muru taśmą stalową z podziałką milimetrową należy przeprowadzać tylko w murach licowych spoinowych oraz w przypadku, gdy oględziny nasuwają wątpliwości, czy grubość spoin została przekroczona.

Średnia grubość spoiny poziomej należy ustalać przez odjęcie przeciętnej grubości cegły od ilorazu wysokości zmierzonego odcinka muru o wysokości, co najmniej 1 m przez liczbę warstw. Średnia grubość spoiny pionowej należy ustalać w podobny sposób, mierząc poziomy odcinek muru. W przypadku rażących różnic grubości poszczególnych spoin sprawdzenie ich należy przeprowadzić oddzielnie, z dokładnością do 1 mm, na z góry określonej partii muru.

Sprawdzenie odchylenia powierzchni od płaszczyzny oraz sprawdzenie prostoliniowości krawędzi muru należy przeprowadzać przez przykładanie w dwóch prostopadłych do siebie kierunkach w dowolnym miejscu powierzchni muru oraz do krawędzi muru łąty kontrolnej długości 2 m, a następnie przez pomiar z dokładnością do 1 mm wielkości przeswitu pomiędzy łątą a powierzchnią lub krawędzią muru.

Sprawdzenie pionowości powierzchni i krawędzi muru należy przeprowadzać pionem murarskim i przymiarem z podziałką milimetrową.

Sprawdzenie poziomowości warstw należy przeprowadzać poziomnicą murarską i łątą kontrolną lub poziomnicą wężową.

Dopuszczalne odchyłki wymiarów dla murów przyjmować wg poniższej tabeli

Rodzaj odchyłek	Dopuszczalne odchyłki dla murów z cegieł		
	Mury spoinowane	Z gazo-betonu	Z bloczków betonowych
Zwichrowania i skrzywienia powierzchni murów: na długości 1m na całej powierzchni ściany pomieszczenia	3 10	4 -	4 -
odchylenia od pionu powierzchni i krawędzi: na wysokości 1m na wysokości 1 kondygnacji	3 6	3 6	6 10
odchylenia od kierunku poziomego górnej powierzchni każdej warstwy: na długości 1m na całej długości budynku	1 15	2 30	3 40
odchylenia od kierunku poziomego górnej powierzchni ostatniej warstwy: na długości 1m na całej długości budynku	1 10	- -	3 30
Odchylenia przecinających się powierzchni od kąta przewidzianego w projekcie na długości 1m na całej długości ściany	3 -	10 30	10 -
Odchylenia wymiarów otworów w świetle ościeży dla otworów o wymiarach: do 100cm - szerokość/wysokość powyżej 100cm – szerokość/wysokość	+6, -3/+15, -10 +10,-5/+15,-10	+/-10	+/-10

6.2.1.1. Ściany

– Dopuszczalne odchylenie usytuowania ścian w planie w stosunku do punktu pozycyjnego (lub osi pozycyjnej) nie powinno być większe niż:

± 10 mm przy klasie tolerancji N1,

± 5 mm przy klasie tolerancji N2.

– Dopuszczalne odchylenie wymiaru wolnej odległości usytuowania ścian w planie w stosunku do słupów i ścian sąsiednich nie powinno być większe niż:

± 15 mm przy klasie tolerancji N1,

± 10 mm przy klasie tolerancji N2.

– Dopuszczalne odchylenie wymiaru budynku L (szerokości lub długości w metrach) na każdym poziomie nie powinno być większe niż:

± 20 mm przy $L \leq 30$ m,

± 0,25 (L+50) przy $30 \text{ m} < L < 250$ m,

± 0,10 (L+500) przy $L \geq 500$ m.

– Dopuszczalne odchylenie słupa lub ściany od pionu pomiędzy poziomami przyległych kondygnacji o wysokości h nie powinny być większe niż:

± h/300 przy klasie tolerancji N1,

± h/400 przy klasie tolerancji N2.

– Dopuszczalne wygięcie słupa lub ściany pomiędzy poziomami przyległych kondygnacji nie powinno być większe niż:

± 10 mm lub h/750 przy klasie tolerancji N1,

± 5 mm lub h/1000 przy klasie tolerancji N2.

- Dopuszczalne odchylenie usytuowania słupa lub ściany na poziomie dowolnej n-tej kondygnacji budynku na wysokości Σh_n w stosunku do osi pionowej od poziomu fundamentu nie powinna być większa niż:

$h_i/300 n \Sigma$ przy klasie tolerancji N1,

$h_i / 400 n \sum$ przy klasie tolerancji N2.

6.2.1.2. Powierzchnie i krawędzie

– Dopuszczalne odchylenia od płaskiej formowanej lub wygładzonej powierzchni na odcinku 2 m nie powinny być większe niż:

7 mm przy klasie tolerancji N1,

5 mm przy klasie tolerancji N2.

– Dopuszczalne odchylenia od płaskiej niewygładzonej powierzchni na odcinku 2 m nie powinny być większe niż:

15 mm przy klasie tolerancji N1,

10 mm przy klasie tolerancji N2.

– Dopuszczalne lokalne odchylenia od płaskiej formowanej lub wygładzonej powierzchni na odcinku 0,2 m nie powinny być większe niż:

5 mm przy klasie tolerancji N1,

2 mm przy klasie tolerancji N2.

– Dopuszczalne lokalne odchylenia od płaskiej niewygładzonej powierzchni na odcinku 0,2 m nie powinny być większe niż:

6 mm przy klasie tolerancji N1,

4 mm przy klasie tolerancji N2.

– Dopuszczalne odchylenia elementu o długości L (w mm) powodujące jego skośność (odchylenie od obrysu) w płaszczyźnie nie powinno być większe niż:

$L/100 \leq 20$ mm przy klasie tolerancji N1,

$L/200 \leq 10$ mm przy klasie tolerancji N2.

– Dopuszczalne odchylenia linii krawędzi elementu na odcinku 1,0 m nie powinno być większe niż:

4 mm przy klasie tolerancji N1,

2 mm przy klasie tolerancji N2.

6.2.1.3. Otwory

– Dopuszczalne odchylenia w usytuowaniu otworów nie powinno być większe niż:

± 10 mm przy klasie tolerancji N1,

± 5 mm przy klasie tolerancji N2.

7. OBMIAR ROBÓT

Zaleca się prowadzenie przez Wykonawcę książki obmiaru robót oraz dokonywanie obmiarów zgodnie z powszechnie stosowanymi w tym zakresie zasadami.

Jednostką obmiarowi robót murarskich jest [m²] powierzchni wymurowanej.

Ilość robót określa się na podstawie projektu z uwzględnieniem zmian zaaprobowanych przez Inżyniera i sprawdzonych w naturze.

8. ODBIÓR ROBÓT

Podstawę do odbioru robót powinny stanowić następujące dokumenty:

a) dokumentacja techniczna,

b) dziennik budowy,

c) zaświadczenia o jakości materiałów i wyrobów dostarczonych na budowę,

d) protokoły odbioru poszczególnych etapów robót zanikających lub ulegających zakryciu,

e) protokoły odbioru materiałów i wyrobów.

8.1. Roboty murowe

Odbiór robót murowych powinien się odbyć przed wykonaniem tynków i innych robót wykończeniowych.

Podstawę do odbioru robót murowych powinny stanowić następujące dokumenty:

a) dokumentacja techniczna,

b) dziennik budowy,

c) zaświadczenia o jakości materiałów i wyrobów dostarczonych na budowę,

d) protokoły odbioru poszczególnych etapów robót zanikających,

e) protokoły odbioru materiałów i wyrobów,

f) wyniki badań laboratoryjnych, jeśli takie były zlecane przez budowę,

g) ekspertyzy techniczne w przypadku, gdy były wykonywane przed odbiorem budynku.

8.2. Czas przeprowadzenia obmiaru

Obmiary będą przeprowadzone przed częściowym lub ostatecznym odbiorem odcinków robót, a także w przypadku występowania dłuższej przerwy w robotach.

Obmiar robót zanikających przeprowadza się w czasie ich wykonywania.

Obmiar robót podlegających zakryciu przeprowadza się przed ich zakryciem.

Wymiary skomplikowanych powierzchni lub objętości będą uzupełnione odpowiednimi szkicami umieszczonymi w karcie książki obmiarów. W razie braku miejsca, szkice mogą być dołączone w formie oddzielnego załącznika do książki obmiarów, którego wzór zostanie uzgodniony z Inspektorem nadzoru.

9. PODSTAWA PŁATNOŚCI

Płaci się za roboty wykonane w jednostkach podanych w punkcie 7.

Cena obejmuje:

- dostarczenie materiałów i sprzętu na stanowisko pracy
- wykonanie ścian,
- ustawienie i rozebranie potrzebnych rusztowań
- uporządkowanie i oczyszczenie stanowiska pracy z resztek materiałów
- dostarczenie gotowej stolarki,
- osadzenie stolarki w przygotowanych otworach z uszczelnieniem i ewentualnym obiciem listwami,

10. PRZEPISY ZWIĄZANE

PN-B-12050:1996 Wyroby budowlane ceramiczne.

PN-EN 197-1:2002 Cement. Skład, wymagania i kryteria zgodności dotyczące cementu powszechnego użytku.

PN-B-30000:1990 Cement portlandzki.

PN-88/B-30001 Cement portlandzki z dodatkami.

PN-EN 197-1:2002 Cement. Skład, wymagania i kryteria zgodności dotyczące cementów powszechnego użytku.

PN-97/B-30003 Cement murarski 15.

PN-EN 13139:2003 Kruszywa do zaprawy.

PN-80/B-06259 Beton komórkowy.

PN-EN 197-1 Cement. Skład, wymagania i kryteria zgodności dla cementu powszechnego użytku.

PN-EN 196-2 Metody badania cementu. Analiza chemiczna cementu.

PN-EN 196-3 Metody badania cementu. Oznaczanie czasu wiązania i stałości objętości.

PN-B-04320 Cement. Odbiorcza statystyczna kontrola jakości.

PN-B-14501 Zaprawy budowlane zwykłe.

PN-B-04500 Zaprawy budowlane. Badanie cech fizycznych i wytrzymałościowych.

PN-C-04541 Woda i ścieki. Oznaczenie suchej pozostałości, pozostałości po prażeniu, straty przy prażeniu oraz substancji rozpuszczonych, substancji rozpuszczonych mineralnych i substancji rozpuszczonych lotnych.

PN-C-04554/02 Woda i ścieki. Badania twardości. Oznaczanie twardości ogólnej powyżej 0,337 mval/dm³ metodą wersenianową.

PN-B-12066;1988 Wyroby budowlane silikatowe. Cegły, bloki, elementy.

Inne dokumenty

- Warunki techniczne wykonania i odbioru robót budowlanych. Wydawnictwo Dashofer, 2006- Praca zbiorowa

STOLARKA OKIENNA I DRZWIOWA

SPEC. TECH. B-01

KOD CPV 45421100-5

1. 0. WSTĘP

1.1. Przedmiot SST

Przedmiotem niniejszej szczegółowej specyfikacji technicznej są wymagania dotyczące wykonania i odbioru stolarki drzwiowej i okiennej.

1.2. Zakres stosowania SST

Szczegółowa specyfikacja techniczna jest stosowana jako dokument przetargowy i kontraktowy przy zleceniu i realizacji robót wymienionych w pkt. 1.1.

1.3. Zakres robót objętych SST

Roboty, których dotyczy specyfikacja, obejmują wszystkie czynności umożliwiające i mające na celu wykonanie montażu stolarki drzwiowej i okiennej.

W skład tych robót wchodzi:

- montaż okien drewnianych oraz okien po renowacji
- montaż drzwi-witryn po renowacji drzwi stalowych, drewnianych
- montaż lustra weneckiego w ramie drewnianej

1.4. Określenia podstawowe

Określenia podane w niniejszej SST są zgodne z obowiązującymi odpowiednimi normami.

1.5. Ogólne wymagania dotyczące robót.

Wykonawca robót jest odpowiedzialny za jakość ich wykonania oraz za zgodność z dokumentacją projektową, SST i poleceniami Inżyniera.

2.0. MATERIAŁY

Wszystkie stosowane materiały muszą być zgodne z polskimi normami, a – w razie ich braku – powinny mieć decyzje dopuszczające je do stosowania w budownictwie.

2.1. Lakier kryjący

Lakier kryjący- dyspersyjny wodny, szybkoschnący.

Dane techniczne produktu:

- Gęstość: ok. 1,2 g/cm³ w 200°C,
- Lepkość: ok. 2600 mPas w 200°C,
- Spoiwo: specjalne żywice,
- Pigmentacja: dwutlenek tytanu,
- Zawartość fazy stałej ok. 52%,
- Stopień połysku: połysk jedwabisty,
- Zapach: po wyschnięciu bez zapachu,
- Rodzaj opakowania: pojemniki blaszane 0,75 i 2,5 l,
- Kolory: niestandardowe,

Powierzchnie pomalowane tym lakierem są odporne na promieniowanie UV i wietrzenie, nie żółkną i nie ulegają kredowaniu.

2.2. Pasta- do usunięcia powłok malarskich

Pasta do usunięcia powłok jest mieszaniną emulgująca w wodzie. Usuwa farbę w porach i ulega degradacji biologicznej. Preparat taki charakteryzuje się bardzo długim czasem schnięcia otwartego wynoszącym do 48 godzin i przez to bardzo wysoką efektywnością. Oznacza to, że w jednym cyklu roboczym można usunąć większą ilość warstw lakieru - zależnie od pogody i podłoża. Dzięki przyjemnemu zapachowi środek ten może być stosowany także wewnątrz budynków.

Dane techniczne:

- Gęstość przy 20°C: 1,0 g/ml
- Odczyn pH: ok. 8,5 przy 10 g/l wody

2.3. Stolarka okienna drewniana

Stolarka okienna winna posiadać następujące dane techniczne okien:

- profil drewniany;
- okucia uchylno- rozwiernie;
- szyba zespolona float 4-16-4 , (wymagany współczynnik K= 1,0),
- blokada błędnego położenia klamki;

Zastosowany system profili winien uwzględniać normy obciążeń wiatrem wg PN-77/B02011, dopuszczalnych ugięć elementów okna oraz spełniać warunki zachowania szczelności na przenikalność wody i prawidłowa infiltracje powietrza.

2.4. Okna łukowe drewniane

Okna drewniane łukowe szklone szkłem bezpiecznym, termoizolacyjnym $U=1,1 \text{ W/m}^2\text{K}$

–Okna uchylne na osi poziomej, otwierane do wewnątrz wyposażone w blokadę rozwarcia.

Dane techniczne:

- Rama i skrzydło: drewno klejone trójwarstwowo,
- Okucia: obwiedniowe w standardzie WK0 (1 zaczep o podwyższonej odporności na włamanie),
- Kolor: możliwość wyboru dowolnego koloru kryjącego z palety RAL lub innego koloru transparentnego,
- Wypełnienia: pakiety szklarskie (szyby zespolone) o grubości 78 do 44mm, o współczynniku $U=1,1$ i mniej przy zastosowaniu szyby $U=0,6$ z ciepłą ramką izolacyjność cieplna okna wynosi $k=1,1$,
- Wykończenie powierzchni: drewno sosnowe impregnowane i malowane ostatecznie lakierami wodnymi,
- Okucia: z nakładkami na zawiasy, w standardzie mikrowentylacja,
- Okapnik, uszczelki: termookapnik z osłoną ościeżnicy,
- Uszczelki: - gładkie, odporne na zabrudzenia powierzchni, dobre właściwości ponownego rozprężania, odporna na detergenty i środki myjące

2.5. Drzwi i witryny drewniane płycinowe

Istniejące drewniane płycinowe malowane olejno, ościeżnica drewniana, skrzydła do przełożenia z demontażu.

Na ościeżnicy zmiana zawiasów i kieszeni zamka, naprawa uszkodzeń.

Po wykonaniu robót stolarskich malowanie skrzydeł drzwiowych i ościeżnicy farbą olejną.

Drzwi drewniane płycinowe pełne:

- Drzwi drewniane wewnętrzne z ościeżnicami,
 - Ościeżnica z drewna litego,
 - Ramiaki skrzydła na całym obwodzie z drewna litego wypełnione wewnątrz kratą typu „plaster miodu”,
 - Okucia (klamki i szyldy) mosiężne z zamkiem podklamkowym mocowane na przestrzał, dopuszczone do stosowania w budownictwie do drzwi drewnianych płytowych,
 - Ościeżnice obudowane dwustronnie listwą maskującą szer. 6 cm w kolorze i fakturze drzwi oraz ćwierćwałkiem,
- Witryny drewniane płycinowe p.poz. EI30 i $R_w = \text{min. } 32 \text{ dB}$

Wymagana izolacyjność akustyczna drzwi w budynkach użyteczności publicznej należy przyjmować wg tablicy zaczerpniętej z normy PN-B-02151-3:1999.

Wymagania izolacji przeciwpożarowej drzwi w budynkach użyteczności publicznej należy przyjmować wg Rozporządzenia Ministra Infrastruktury z dnia 12 kwietnia 2002 w sprawie warunków technicznych, jakim powinny odpowiadać budynki i ich usytuowanie (Dz. Nr 75 poz. 690 § 232 pkt.4)

Klasa odporności pożarowej budynku	Klasa odporności ogniowej				
	Elementów oddzielenia przeciwpożarowego		Drzwi przeciwpożarowych lub innych zamknięć przeciwpożarowych	Drzwi przedsionka przeciwpożarowego	
	Ścian i stropów z wyjątkiem stropów w ZL	Stropów w ZL		Na korytarzu do pomieszczenia	'Na kl. schodowych
1	2	3	4	5	6
„A”	REI 240	REI 120	EI 120	EI 60	EI 60
„B” i „C”	REI 120	REI 60	EI 60	EI 30	EI 30
„D” i „E”	REI 60	REI 30	EI 30	EI 15	EI 15

* Dopuszcza się osadzenie tych drzwi w ścianie o klasie odporności ogniowej, określonej dla drzwi w kol. 6 znajdującej się między przedsionkiem a klatką schodową.

R – nośność ogniowa (w minutach) określona zgodnie z Polską Normą dotyczącą zasad ustalania klas odporności ogniowej elementów budynku.

E – szczelność ogniowa (w minutach) określona j.w.

I – izolacyjność ogniowa (w minutach) określona j.w.

„A”, „B”, „C”, „D” i „E” - odporność pożarowa budynków podanych w kolejności od najwyższej do najniższej

Dokładne zestawienie i wyposażenie drzwi i okien wg projektu wykonawczego.

2.6. Parapety drewniane – wg projektu budowlanego

2.7. Drzwi stalowe

Przeciwożarowe drzwi stalowe pełne EI 30 jednoskrzydłowe

Wymiary otworów drzwiowych nietypowe, drzwi na zamówienie.

Drzwi klasy odporności ogniowej EI 30 zgodnie z Aprobata techniczną ITB nr AT-15-2841/99 oraz Certyfikatem zgodności ITB-568/W/03.

Drzwi charakteryzować ma duża wytrzymałość mechaniczna, podwyższona odporność na działanie czynników chemicznych oraz specjalne wykończenie powierzchni skrzydła.

Skrzydła drzwiowe wykonane z blachy stalowej ocynkowanej o gr. 0.7mm z wypełnieniem wełną mineralną o gęstości min 100 kg/m³. Grubość skrzydła 48mm.

Skrzydła wzmocnione blachą w miejscu mocowania zawiasów, zamków, samozamykaczy. W miejscu zamka dodatkowe wbudowanie płyty gipsowo-kartonowej.

Płaszcz skrzydła gruntowany farbą poliestrową. Dodatkowo malowany farbą proszkową w kolorze jasnoszarym.

Zawiasy wzmocnione nośne z tulejkami łożyskowymi, jeden z nich ze sprężyną gwarantującą samozamykanie drzwi - pełniący funkcję samozamykacza.

Zamki wpuszczane z wkładką patentową.

Klamka z tworzywa termoplastycznego z rdzeniem stalowym. Całość o zaokrąglonych kształtach.

Ościeżnice stalowe, profil z blachy o gr. 1.5mm, wewnętrzne, mocowane do ścian kołkami rozporowymi, wyposażone w pasek pęczniący.

Przeciwożarowe drzwi stalowe pełne EI 30 dwuskrzydłowe

Mocowanie do skrzydła za pomocą profili stalowych skręcanych śrubami z odpowiednią uszczelką.

Montaż drzwi stalowych przy pomocy kotew montażowych, kołków rozporowych lub wkrętów do betonu. Na ościeżnicy naklejona jest uszczelka pęczniąca o rozmiarze 2 x 10,0 mm . Drzwi wyposażone w zamek z wkładką.

2.8. Ścianki systemowe.

Ścianki wydzielające pomieszczenia WC z płyty wiórowej melaminowanej gr 12 mm z drzwiami wysokości ok.2,1 m i ściankami pośrednimi wynikającymi z rozstawienia kabin oraz ze ściankami oddzielającymi poszczególne kabiny, wraz z akcesoriami.

Ścianki i drzwi powinny być osadzone 15 cm nad posadzkami.

3.0. SPRZĘT

Roboty można wykonać przy użyciu dowolnego typu sprzętu zaakceptowanego przez Inżyniera.

Wymagania ogólne zawarte w ST oraz drobny sprzęt budowlany (elektronarzędzia i drobny sprzęt budowlany).

4. 0. TRANSPORT

Każda partia wyrobów przewidziana do wysyłki powinna zawierać wszystkie elementy przewidziane normą lub projektem indywidualnym. Elementy do transportu należy zabezpieczyć przed uszkodzeniem przez odpowiednie opakowanie.

Zabezpieczone przed uszkodzeniem elementy przewozić w miarę możliwości przy użyciu palet lub jednostek kontenerowych.

Elementy mogą być przewożone dowolnymi środkami transportu zaakceptowanymi przez Inżyniera, oraz zabezpieczone przed uszkodzeniami, przesunięciami lub utratą stateczności.

5.0. WYKONANIE ROBÓT

5.1. Przygotowanie stolarki.

Przed osadzeniem stolarki należy sprawdzić dokładność wykonania ościeża, do którego ma przylegać ościeżnica. W przypadku występujących wad w wykonaniu ościeża lub zabrudzenia powierzchni ościeża, ościeże należy naprawić i oczyścić.

Skrzydła okienne i drzwiowe, ościeżnice powinny mieć usunięte wszystkie drobne wady powierzchniowe, np. pęknięcia, wyrwy.

5.2. Osadzenie stolarki

–Podczas osadzania, ościeżnicę należy dokładnie ustawić, tak, aby była zapewniona prostopadłość stojaków z nadprożem, a w razie potrzeby, stojaki ościeżnicy należy odpowiednio rozeprzeć i zaklinować do uniknięcia deformacji. Kontrolując pion i poziom ościeżnicy oraz położenie listwy progowej należy skrócić złącza rozporowe i ostatecznie sprawdzić ustawienie.

Miejsca luzów	Wartość luzu i odchyłek	
	Okien	Drzwi
Luzy między skrzydłami	2	2
Między skrzydłami a ościeżnicą	-1	-1

Przy montażu drzwi przeciwpożarowych luz na wbudowanie powinien być szczelnie wypełniony np. wełną mineralną niepalną o gęstości min. 60 kg/m³.

W ościeżnicach montowanych do lekkich ścianek gipsowych, ościeżnica wzmocniana jest ceownikiem z blachy.

Osadzenie stolarki drzwiowej przeszklonej wg instrukcji producenta.

Przed ustawieniem stolarki otworowej należy odpowiednio przygotować ościeże.

Powierzchnia ościeży powinna być równa, gładka i dokładnie oczyszczona. Do ościeżnic elementów stolarki przymocować kotwy zaciskane stalowe ocynkowane. Rozstaw oraz liczba kotew zależy od wymiarów i ciężaru mocowanych elementów. Odległość między punktami mocowania nie powinna być większa niż 80 cm oraz w odległości 10 - 15 cm (mierzonej w świetle ościeżnicy) od każdego naroża ościeżnicy, słupka lub śłemia.

Ościeżnice stolarki otworowej należy ustawić w otworach tak, aby luz po bokach i na górze był taki sam. Próg ościeżnicy okiennej opierać się powinien na klockach lub belce, których szerokość powinna być mniejsza od wymiarów progów ościeżnicy tak, aby zostało miejsce na uszczelnienie. Po ustawieniu ościeżnicy w otworze i wypoziomowaniu jej w płaszczyźnie pionowej oraz w poziomej, należy ją unieruchomić klinami w ościeżu.

Po wstępnym unieruchomieniu ponownie należy sprawdzić ustawienie w pionie i poziomie, unieruchomić dodatkowymi klinami i przystąpić do mocowania kotew w ścianie. W miejscu mocowania kotew należy w ścianach wywiercić otwory i zamocować kotwy kołkami rozporowymi. Po zamontowaniu ościeżnic elementów stolarki otworowej luz wokół ościeżnic wypełnić pianką poliuretanową natrykiwaną pistoletem. Uszczelnienie z pianki powinno być wykonane bardzo starannie.

Ościeżnice drewniane lub metalowe drzwi wewnętrznych należy w otworach zamontować przy pomocy kotew stalowych ocynkowanych, które po prawidłowym ustawieniu i usztywnieniu ościeżnic w otworze należy przymocować kołkami rozporowymi do ścian. Po obsadzeniu ościeżnic założyć skrzydła drzwiowe dopasowując je i regulując tak aby swobodnie się otwierały i zamykały. Po otwarciu, drzwi nie powinny się same zamykać.

5.3. Montaż drzwi stalowych

Drzwi stalowe są osadzone na ościeżnicach stalowych, mocowanych w ścianach.

Przy montażu drzwi przeciwpożarowych, ze względu na duży ciężar skrzydeł należy zastosować dodatkowe zabezpieczenia:

- zamknąć drzwi na zamek patentowy
- w szczeliny między ościeżnicą a skrzydłem włożyć kliny zabezpieczające ościeżnice przed wygięciem
- w przygotowane w murze otwory wprowadzić kotwy
- wypionować drzwi, zaklinowując je w pionie i poziomie-podbić skrzydło drzwiowe tak, aby górny narożnik w linii zamka oparł się o ościeżnicę
- wypełnić betonem B-150 otwory z kotwami i pozostawić tak zamocowane drzwi przez okres min. 2 tygodni;

5.4. Remont istniejącej stolarki

Po ostrożnym wyjęciu drzwi skrzydła starannie oczyścić z nawarstwień farb i lakierów. Oczyszczenie wykonać przez opalenie lampą benzynową powierzchni. Następnie posmarować drzwi pastą, by usunąć powłokę malarską. Następnie pomalować lakierem do renowacji powłok drewnianych. Pomalowane elementy powinny mieć powłokę malarską ściśle przylegającą do podłoża, równą bez pęcherzy oraz śladów pędzla.

Czynności technologiczne:

- a)wyjęcie skrzydeł drzwiowych z ościeżnic,
- b)wykucie z muru zniszczonych ościeżnic drzwiowych,

- c) usunięcie z powierzchni skrzydeł zewnętrznych nawarstwień starych farb i lakierów,
- d) malowanie powierzchni drzwiowych drewnianych
- e) montaż stolarki

Usunięcie powłok malarskich- materiał do złuszczenia powłok malarskich należy nanosić pędzlem, szczotką, wałkiem (wykluczone są narzędzia z włosiem z tworzywa sztucznego) lub urządzeniem do natrysku bezpowietrznego równomiernie aż do nasączenia.

Preparat usuwa się szpachlą lub myjką wysokociśnieniową przy temperaturze wody 70-90° i ciśnieniu 80-100 bar. Powierzchnie z tworzyw sztucznych należy okleić, szkło i metale nie są narażone na uszkodzenie. Skuteczność działania zależy od podłoża i od materiału, który jest usuwany. Zasadniczo powinno się pracować mokre na mokre. Czas schnięcia otwartego może zostać wydłużony przez przykrycie powierzchni cienką folią z tworzywa sztucznego, która zapewni dobre rezultaty także przy silnym nasłonecznieniu i wietrze. Czas działania powinien wynosić przy 20°C ok. 1-4 godz., a przy niższych temperaturach powinien zostać odpowiednio wydłużony.

W celu określenia optymalnego czasu działania należy wykonać powierzchnię próbną. Wymagane to jest także w przypadku nieznanego podłoża. Podczas prac w pomieszczeniach wewnętrznych należy dbać o dobre wietrzenie. Zużycie- w zależności od grubości warstwy istniejącej powłoki malarskiej 300-500 g/m².

5.5. Ługowanie i lakierowanie powłok renowacyjnych

Powierzchnia musi być wolna od zanieczyszczeń, tłuszczów, wosków. Drewno stosowane na zewnątrz należy uprzednio zaimpregnować środkiem do ochrony drewna.

W przypadku jasnych kolorów wykonać międzywarstwę z lakieru nakładanego w 2 warstwach. Zawartość opakowania należy dobrze wymieszać przed zastosowaniem. Malować trzykrotnie, po każdej warstwie lekko przeszlirowując powierzchnię.

Dopuszczalna wilgotność drewna iglastego wynosi maks. 15%, a liściastego: 12%.

Luźne, spękane powłoki malarskie, które utraciły nośność, miejsca z obłuzowaną szpachlówką, grzyby, algi, pozostałości środków alkaliczujących i zwiędnięte drewno należy usunąć.

W razie potrzeby drewno stosowane na zewnątrz należy zagruntować środkiem ochrony drewna i wykonać międzywarstwę z lakieru.

Powłoki nie budzące zastrzeżeń należy przeszlirować i oczyścić z pyłu. Dopuszczalna wilgotność drewna iglastego wynosi maks. 15%, a liściastego: 12%. Zawartość opakowania należy dobrze wymieszać przed zastosowaniem.

Nałożyć 1-2 warstwy lakieru wykonując lekki międzyszlif.

Aby zapobiec przebijaniu garbników zawartych w drewnie, należy na drewnie liściastym lub na gatunkach bogatych w żywicę co najmniej dwukrotnie nałożyć międzywarstwę.

Nie należy stosować lakieru w warunkach silnego nasłonecznienia i w temperaturach poniżej 15°C (otaczającego powietrza i podłoża) lub w przypadku wysokiej wilgotności względnej powietrza (przekraczającej 85%).

Duże powierzchnie pokrywać pasami, nie nakładać materiału na całą powierzchnię jednocześnie.

W przypadku stosowania w warsztatach lub zamkniętych pomieszczeniach należy zapewnić odpowiednią wymianę powietrza. Materiały uszczelniające muszą być odporne na materiał lakierniczy i mogą być nakładane dopiero wówczas, gdy powłoka już dobrze wyschła. Profile uszczelniające zawierające plastyfikatory sklejają się w połączeniu z lakierami dyspersyjnymi

Dlatego należy stosować profile nie zawierające plastyfikatorów.

W przypadku drewna dębowego mogą wystąpić ciemne przebarwienia spowodowane kontaktem zawartych w tym drewnie garbników z wodorozcieńczalnym lakierem dyspersyjnym. Zaleca się wykonanie próbnego malowania, także w przypadku innych gatunków drewna.

Narzędzia- Pędzel do akryli, wałek malarski lub wałek z moltoprenu. Narzędzia natychmiast po użyciu należy umyć wodą z dodatkiem detergentu. Brudną ciecz usunąć zgodnie z przepisami.

Zużycie- Ok. 100 ml/m² na jedną warstwę.

Schnięcie: pyłosuchość: ok. 30 min.

odporne na dotyk: ok. 1 godz.

dalsze malowanie: ok. 4 godz.

Niskie temperatury i wyższa wilgotność powietrza wydłużają proces schnięcia.

W razie potrzeby dodać nie więcej niż 5% wody

Usunięcie starych powłok malarskich należy wykonać przy pomocy środków ługujących lub przy pomocy gorącego powietrza. Ługowanie farb należy przeprowadzić w taki sposób by można było ustalić poszczególne warstwy obecnych wymalowań.

Elementy zniszczone, zwichrowane, z rozluźnionymi złączami a także źle spasowane skrzydła należy rozebrać w całości lub częściowo, wymienić elementy wadliwe i ponownie złożyć. Braki w oryginalnych zdobieniach i elementach należy uzupełnić wykonując nowe lub wstawiając elementy z odzysku.

Odchyłki wykonawcze w wyremontowanych drzwiach powinny mieścić się w granicach określanych jak dla okien nowych podanych w normie: PN-88/B-10085 Stolarka budowlana. Okna i drzwi. Wymagania i badania.

- Mechanizmy okuć okiennych i drzwiowych należy poddać konserwacji oraz w razie potrzeby wymienić elementy zużyte (zębatki, sprężyny itp.). Mechanizmy okienne powinny działać płynnie bez zacięć. Zamykanie okien powinno następować przy normalnym docisku skrzydła do ramy.
- Klamki i szylidy należy wymienić wstawiając nowe wykonane z metalu dorobione na wzór zachowanych pojedynczych sztuk.
- Uszczelki we wrębie należy osadzić na wcisk w wykonanym odpowiednim frezie do jej montażu. Szczotkę uszczelniającą drzwi przy posadzce zamontować także w szczelinie wykonanej od spodu dolnego ramiaka
- Ościeżnicę drzwi należy uszczelnić w miejscu styku z ościeżem wypełniając dokładnie szczelinę zaprawą cementowo-wapienną lub pianką poliuretanową zabezpieczając ją od zewnątrz 3 cm zaprawy lub listwą maskującą z drewna dopasowanego do materiału forniru.

5.6. Osadzenie parapetów

Osadzenie parapetów należy wykonywać po osadzeniu i zamocowaniu okna. Należy wykuc w pionowych powierzchniach ościeży bruzdy dostosowane do grubości parapetu. Dla parapetów o większym wysięgu należy osadzić w murze podokiennym wsporniki stalowe rozstawione w odległości nie większe niż 1,0 m. Należy wyrównać zaprawą mur podokienny z małym spadkiem w kierunku pomieszczenia i osadzić parapet na piance montażowej lub silikonie.

Parapet powinien być osadzony po uszczelnieniu okna w ościeżu. Powinien być podsunięty pod próg okna. Parapet osadza się na podkładzie wyrównanej zaprawy lub kleju.

6. 0. KONTROLA JAKOŚCI ROBÓT

Ogólne wymagania dotyczące kontroli jakości robót podano w Ogólnej Specyfikacji Technicznej.

Zasady kontroli jakości powinny być zgodne z wymogami PN-88/B-10085 dla stolarki okiennej i drzwiowej.

Ocena jakości powinna obejmować:

- sprawdzenie zgodności wymiarów,
- sprawdzenie jakości materiałów, z których została wykonana stolarka,
- sprawdzenie działania skrzydeł i elementów ruchomych, okuć oraz ich funkcjonowania,
- sprawdzenie prawidłowości zamontowania i uszczelnienia,
- sprawdzenie działania – manualne próby rozwierania i zawierania skrzydła drzwiowego z równoczesnym jego blokowaniem i odblokowaniem w ościeżnicy,

Ruch skrzydła przy otwieraniu i zamykaniu drzwi powinien być płynny, bez zahamowań i zaczepiania skrzydła o ościeżnicę. Działanie ruchomych elementów okuć powinno przebiegać bez zacięć.

Uszczelka przylgowa powinna ściśle przylegać do płaszczyzny skrzydła drzwiowego na całym obwodzie.

- sprawdzenie prawidłowości zamontowania parapetów,

Kontrola jakości powinna obejmować następujące badania:

- sprawdzenie wymiarów – dopuszczalne odchyłki wymiarów wg PN-M-02139;
- sprawdzenie wykonania skrzydła drzwiowego, na powierzchniach widocznych po zamontowaniu powinien być zapewniony styk krawędzi części połączonych,
- rama skrzydła drzwiowego powinna być prosta, bez skrzywień, skręceń, wichrowatości i trwałych odkształceń; skrzydło drzwiowe nie powinno wykazywać pęknięć, skrzywień, wichrowatości, odchyłki w wymiarach ± 1 mm;
- sprawdzenie wykonania ościeżnicy drzwi – dopuszczalne przesunięcia płaszczyzn bocznych ramy ościeżnicy względem siebie nie powinny przekraczać $\pm 0,3$ mm;
- sprawdzenie osadzenia i zamontowania okuć – konstrukcja wyrobu powinna zapewnić współosiowość zawiasów – dopuszczalna odchyłki nie powinna przekraczać ± 1 mm;
- sprawdzenie działania drzwi – skrzydło drzwiowe pod wpływem siły przyłożonej do klamki lub gałki powinno się otwierać i zamykać swobodnie, bez zahamowań, zgodnie z ich przeznaczeniem. Masa obciążników zastępujących tę siłę przy dynamicznym zamykaniu skrzydła drzwiowego powinna wynosić więcej niż 2,5kg.

Badania powłok należy przeprowadzić najwcześniej 2 tygodnie po wykonaniu, temperatura powietrza w czasie badania nie powinna być niższa niż + 5 st. C, a wilgotność powietrza nie większa niż 65 %.

W czasie odbioru robót malarskich kontroli podlega:

- zgodność wykonania z dokumentacją projektową
- zgodność ze specyfikacją techniczną
- jakość zastosowanych materiałów
- jakość powłok malarskich
- wygląd zewnętrzny

- barwa i połysk
- odporność na wycieranie
- odporność na zmywanie
- przyczepność

7.0.OBMIAR ROBÓT

7.1.Ogólne zasady obmiaru robót

Obmiar robót ma za zadanie określać faktyczny zakres wykonanych robót wg stanu na dzień jego przeprowadzenia. Roboty można uznać za wykonane pod warunkiem, że wykonano je zgodnie z wymaganiami zawartymi w projekcie wykonawczym i specyfikacji technicznej.

Obmiaru robót dokonuje wykonawca po pisemnym powiadomieniu zarządzającego realizacją umowy o zakresie i terminie obmiaru. Powiadomienie powinno poprzedzać obmiar co najmniej o 3 dni. Wyniki obmiaru są wpisywane do księgi obmiaru i zatwierdzane przez inspektora nadzoru inwestorskiego.

7.2. Zasady obmiaru robót malarskich

Roboty malarskie obmierza się w m² l.

Ilość wykonanych robót należy ustalić wg rzeczywistych obmiarów z natury.

Przy malowaniu lub lakierowaniu drzwi płycinowych przyjmuje się jako powierzchnię malowaną wymiary futryny w świetle pomnożone przez następujące współczynniki.

Powierzchnie wyłogów drzwiowych lub okiennych, okiennic, itp. mierzy się we właściwych granicach malowania.

Kwadratury szyb nie potrąca się z powierzchni drzwi i okien. Powierzchnie o wybitnie drobnym szczelinowaniu poniżej 0,04 m² zwiększa się o 25 % za trudności roboty.

8.0.ODBIÓR ROBÓT

8.1.Zasady ogólne

Odbiór robót zanikających i ulegających zakryciu polega na finalnej ocenie ilości i jakości wykonywanych robót, które w dalszym procesie realizacji ulegną zakryciu. Odbiór robót zanikających i ulegających zakryciu będzie dokonany w czasie umożliwiającym wykonanie ewentualnych korekt i poprawek bez hamowania ogólnego postępu robót. Gotowość danej części robót do odbioru zgłasza wykonawca wpisem do dziennika budowy i jednoczesnym powiadomieniem zarządzającego realizacją umowy. Odbiór będzie przeprowadzony niezwłocznie, jednak nie później niż w ciągu 3 dni od daty zgłoszenia wpisem do dziennika budowy.

Jakość i ilość robót ulegających zakryciu ocenia odbierający na podstawie dokumentów zawierających komplet wyników badań laboratoryjnych i w oparciu o przeprowadzone pomiary, w konfrontacji z dokumentacją projektową, specyfikacją techniczną i uprzednimi ustaleniami.

8.2.Odbiór częściowy

Odbiór częściowy polega na ocenie ilości i jakości wykonanych części robót. Odbioru częściowego robót dokonuje się wg zasad jak przy odbiorze ostatecznym (wstępnym) robót.

8.3.Odbiór ostateczny robót

Odbiór ostateczny polega na finalnej ocenie rzeczywistego wykonania robót malarskich w odniesieniu do ich ilości, jakości i wartości.

Odbioru ostatecznego robót dokona komisja wyznaczona przez zamawiającego. Komisja odbierająca roboty dokona ich oceny jakościowej na podstawie przedłożonych dokumentów, wyników badań i pomiarów, oceny wizualnej oraz zgodności wykonania robót z dokumentacją projektową i specyfikacją techniczną.

W toku odbioru wstępnego robót komisja zapozna się z realizacją ustaleń przyjętych w trakcie odbiorów robót zanikających i ulegających zakryciu, zwłaszcza w zakresie wykonania robót uzupełniających i robót poprawkowych.

W przypadku stwierdzenia przez komisję, że jakość wykonywanych robót w poszczególnych asortymentach nieznacznie odbiega od wymaganej dokumentacją projektową i specyfikacją techniczną z uwzględnieniem tolerancji i nie ma większego wpływu na cechy eksploatacyjne obiektu oraz bezpieczeństwo ruchu, komisja dokona potrąceń, oceniając pomniejszoną wartość wykonywanych robót w stosunku do wymagań przyjętych w dokumentach umownych. Odbiór końcowy polega na ocenie wykonanych robót związanych z usunięciem wad stwierdzonych przy odbiorze ostatecznym i zaistniałych w okresie gwarancyjnym.

9.0. PODSTAWA PŁATNOŚCI

Ceny jednostkowe za roboty malarskie obejmują:

- robocizną bezpośrednią wraz z kosztami,

- wartość zużytych materiałów wraz z kosztami zakupu, magazynowania, ewentualnymi kosztami ubytków i transportu na plac budowy,
- wartość pracy sprzętu wraz z kosztami,
- koszty pośrednie, zysk kalkulacyjny i ryzyko,
- wartość robót pomocniczych i towarzyszących (ustawienie drabin i rusztowań, zabezpieczenie pomieszczeń przed zanieczyszczeniami, przygotowanie podłoży, farb i innych materiałów, oczyszczenie zanieczyszczonych elementów),

1m² drzwi wg obmiaru płatny jest na podstawie ceny jednostkowej, która uwzględnia:

- zakup drzwi,
- transport na budowę,
- składowanie w magazynie na placu budowy,
- transport materiałów i sprzętu
- rozpakowanie i przegląd drzwi,
- montaż skrzydeł drzwiowych w ościeżnicach,
- uprzątnięcie miejsca pracy.

Płaci się za ustaloną ilość wykonanych robót w jednostkach podanych w punkcie 7. Cena obejmuje:

- dostarczenie gotowej stolarki,
- osadzenie stolarki w przygotowanych otworach z uszczelnieniem i ewentualnym obiciem listwami,
- dopasowanie i wyregulowanie
- ewentualną naprawę powstałych uszkodzeń.

10.0.PRZEPISY I DOKUMENTY ZWIĄZANE

- Ustawa Prawo budowlane z dnia 7 lipca 1994 r. (Dz.U. Nr 89/1994 poz.414) wraz z późniejszymi zmianami
- Ustawa o dostępie do informacji o środowisku i jego ochronie oraz o ocenach oddziaływania na środowisko z dnia 9 listopada 2000 r. (DZ.U. Nr 109/2000 poz. 1157)
- Rozporządzenie Ministra Gospodarki Przestrzennej i Budownictwa z dnia 19.12.1994 r. w sprawie dopuszczenia do stosowania w budownictwie nowych materiałów oraz nowych metod wykonywania robót budowlanych (Dz.U. Nr 10/1995, poz. 48)
- Rozporządzenie Ministra Infrastruktury z dnia 18 maja 2004 r. w sprawie określenia metod i podstaw sporządzania kosztorysu inwestorskiego obliczania planowanych kosztów prac projektowych oraz planowanych kosztów robót budowlanych określonych w programie funkcjonalno – użytkowym (Dz.U. z 2004 r. Nr 130, poz. 1389)
- Rozporządzenie Ministra infrastruktury z dnia 2 września 2004 r. w sprawie określenia szczegółowego zakresu i formy dokumentacji projektowej, specyfikacji technicznych

PN-B-91000:1996 Stolarka budowlana. Okna i drzwi. Terminologia.

PN-88/B-10085 Stolarka budowlana. Okna i drzwi. Wymagania i badania.

Ustawa Prawo Budowlane,

- Rozporządzenie Ministra Spraw Wewnętrznych i Administracji z dnia 16.06.2003r. w sprawie ochrony przeciwpożarowej budynków, innych obiektów budowlanych i terenów (Dz. U. Nr121, poz. 1138)
- Rozporządzenie Ministra Spraw Wewnętrznych i Administracji z dnia 05.08.1998r. w sprawie aprobat i kryteria techniczne oraz jednostkowego stosowania wyrobów budowlanych (Dz. U. Nr 107, poz. 679, z późniejszymi zmianami),
- Ustawa z dnia 16.04.2004r o wyrobach budowlanych (Dz. U Nr 92, poz. 881),
- Rozporządzenie Ministra Infrastruktury z dnia 12.04.2002r. w sprawie warunków technicznych jakim powinny odpowiadać budynki i ich usytuowanie (Dz. U. Nr 75, poz. 690),
- Obowiązujące przepisy, normy, katalogi

TYNKI, OKŁADZINY WEWNĘTRZNE

SPEC. TECH. B-01 KOD CPV 45410000-4

1. WSTĘP

1.1. Przedmiot SST

Przedmiotem niniejszej szczegółowej specyfikacji technicznej są wymagania dotyczące wykonania i odbioru tynków wewnętrznych okładzin, licowań powierzchni.

1.2. Zakres stosowania SST

Szczegółowa specyfikacja techniczna jest stosowana jako dokument przetargowy i kontraktowy przy zlecaniu i realizacji robót wymienionych w pkt.1.1.

1.3. Zakres robót objętych SST

Roboty, których dotyczy specyfikacja, obejmują wszystkie czynności umożliwiające i mające na celu wykonanie tynków zewnętrznych i wewnętrznych obiektu wg poniższego.

- Tynki wewnętrzne
- Okładziny ścienne wewnętrzne
- Ocieplenie ścian budynku płytami styropianowymi

1.4. Określenia podstawowe

Określenia podane w niniejszej SST są zgodne z obowiązującymi odpowiednimi normami.

1.5. Ogólne wymagania dotyczące robót.

Wykonawca robót jest odpowiedzialny za jakość ich wykonania oraz za zgodność z dokumentacją projektową, SST i poleceniami Inżyniera.

2.0. MATERIAŁY.

2.1. Woda (PN-EN 1008:2004)

Do przygotowania zapraw stosować można każdą wodę zdatną do picia, oraz wodę z rzeki lub jeziora. Niedozwolone jest użycie wód ściekowych, kanalizacyjnych bagiennych oraz wód zawierających tłuszcze organiczne, oleje i muł.

2.2. Piasek (PN-EN 13139:2003)

Piasek powinien spełniać wymagania obowiązującej normy przedmiotowej, a w szczególności:

- nie zawierać domieszek organicznych,
- mieć frakcje różnych wymiarów, a mianowicie: piasek drobnoziarnisty 0,25-0,5 mm, piasek średnioziarnisty 0,5-1,0 mm, piasek gruboziarnisty 1,0-2,0 mm.

Do spodnich warstw tynku należy stosować piasek gruboziarnisty, do warstw wierzchnich – średnioziarnisty.

Do gładzi piasek powinien być drobnoziarnisty i przechodzić całkowicie przez sito o prześwicie 0,5 mm.

2.3. Zaprawy budowlane cementowo- wapienne

- a) Marka i skład zaprawy powinny być zgodne z wymaganiami normy państwowej.
- b) Przygotowanie zapraw do robót murowych powinno być wykonywane mechanicznie.
- c) Zaprawę należy przygotować w takiej ilości, aby mogła być wbudowana możliwie wcześniej po jej przygotowaniu tj. ok. 3 godzin.
- d) Do zapraw tynkarskich należy stosować piasek rzeczny lub kopalniany.
- e) Do zapraw cementowo- wapiennych należy stosować cement portlandzki z dodatkiem żużla lub popiołów lotnych 25 i 35 oraz cement hutniczy 25 pod warunkiem, że temperatura otoczenia w ciągu 7 dni od chwili zużycia zaprawy nie będzie niższa niż +5°C.
- f) Do zapraw cementowo- wapiennych należy stosować wapno sucho gaszone lub gaszone w postaci ciasta wapiennego otrzymanego z wapna niegaszonego, które powinno tworzyć jednolitą i jednobarwną masę, bez grudek niegaszonego wapna i zanieczyszczeń obcych. Skład objętościowy zapraw należy dobrać doświadczalnie, w zależności od wymaganej marki zaprawy oraz rodzaju cementu i wapna.

g) Gips powinien odpowiadać wymaganiom normy PN-B-30041:1997,

2.4. Tynk gipsowy

Użyty do wykonania mas tynkarskich gips szpachlowy i budowlany, piasek i woda, powinny odpowiadać wymaganiom norm przedmiotowych, w szczególności nie zawierać siarczanów, chlorków, organicznych domieszek.

Gips szpachlowy powinien posiadać wydane przez producenta atesty.

Wszystkie materiały do wykonania tynków gipsowych powinny odpowiadać wymaganiom zawartym w dokumentach odniesienia (normach, aprobatkach technicznych).

Suche mieszanki tynkarskie przygotowane fabrycznie powinny odpowiadać wymaganiom normy PN-B-10109:1998 lub aprobat technicznych.

Masy tynkarskie do wypraw gipsowych powinny odpowiadać wymaganiom normy PN-B-10106:1997 ,PN-92/B-01302 lub aprobat technicznych.

2.5. Płytki ceramiczne wg PN-EN 177:1999, PN-EN 178:1998 i PN-78/B-12031

Wymagania:

Barwa – wg wzorca producenta

Nasiąkliwość po wypaleniu 10-24%

Wytrzymałość na zginanie nie mniejsza niż 10,0 MPa

Odporność szkliwa na pęknięcia włoskowate nie mniej niż 160°C

Stopień białości przy filtrze niebieskim (dla płytek białych), nie mniej niż

- gatunek I 80%

- gatunek II 75%

3. 0. SPRZĘT

Roboty można wykonać przy użyciu dowolnego typu sprzętu.

Do tynkowania używa się mieszalnika do gotowych zapraw, agregatów tynkarskich, betoniarki, kielni murarskich, ład drewnianych lub aluminiowych, pac drewnianych, plastikowych lub filcowych, poziomic itd.

Roboty można wykonać przy użyciu dowolnego sprzętu zaakceptowanego przez Inżyniera.

4. 0. TRANSPORT

Materiały i elementy mogą być przewożone dowolnymi środkami transportu.

Podczas transportu materiały i elementy konstrukcji powinny być zabezpieczone przed uszkodzeniami lub utratą stateczności.

5. 0. WYKONANIE ROBÓT

5.1. Ogólne zasady wykonywania tynków

a) Przed przystąpieniem do wykonywania robót tynkowych powinny być zakończone wszystkie roboty stanu surowego, roboty instalacyjne podtynkowe, zamurowane przebiecia i bruzdy, osadzone ościeżnice drzwiowe i okienne.

b) Zaleca się przystąpienie do wykonywania tynków po okresie osiadania i skurczów murów tj. po upływie 4-6 miesięcy po zakończeniu stanu surowego.

c) Tynki należy wykonywać w temperaturze nie niższej niż +5°C pod warunkiem, że w ciągu doby nie nastąpi spadek poniżej 0°C.

W niższych temperaturach można wykonywać tynki jedynie przy zastosowaniu odpowiednich środków zabezpieczających, zgodnie z „Wytycznymi wykonywania robót budowlano-montażowych w okresie obniżonych temperatur”.

d) Zaleca się chronić świeżo wykonane tynki zewnętrzne w ciągu pierwszych dwóch dni przed nasłonecznieniem dłuższym niż dwie godziny dziennie.

W okresie wysokich temperatur świeżo wykonane tynki powinny być w czasie wiązania i twardnienia, tj. w ciągu 1 tygodnia, zwilżane wodą.

5.2. Przygotowanie podłoży

5.2.1. Spoiny w murach ceglanych.

W ścianach przewidzianych do tynkowania nie należy wypełniać zaprawą spoin przy zewnętrznych licach na głębokości 5-10 mm.

Bezpośrednio przed tynkowaniem podłoże należy oczyścić z kurzu szczotkami oraz usunąć plamy z rdzy i substancji tłustych. Plamy z substancji tłustych można usunąć przez zmycie 10% roztworem szarego mydła lub przez wypalenie lampą benzynową.

Nadmiernie suchą powierzchnię podłoża należy zwilżyć wodą.

5.3. Wykonywania tynków gipsowych

Rodzaj i typ tynku a także wymagania w zakresie mieszanki tynkarskiej określone są w dokumentacji projektowej i specyfikacji technicznej.

Tynki gipsowe mogą być jedno- lub wielowarstwowe (dwo- lub trzywarstwowe).

Ze względu na technikę wykonania i sposób obrobienia powierzchni różni się następujące typy tynków gipsowych:

- zaciągane i gładzone – wykonywane przez zatacignięcie pacą wyprawy do uzyskania gładkiej powierzchni lub w przypadku mas zawierających okrągłe ziarna, zagłębień w kształcie rowków,
- natryskowe – wykonywane metodą natrysku miotłką, pędzlem, agregatem tynkarskim lub pistoletem tynkarskim,
- wytłaczane – wykonywane przez modelowanie nałożonej warstwy za pomocą rolki.

Grubość tynków gipsowych (gładzi gipsowych) wynosi od 0,2 do 1,5 cm.

Przy wykonywaniu tynków należy bezwzględnie przestrzegać instrukcji producenta mieszanki tynkarskiej w zakresie przygotowania podłoża i masy tynkarskiej, a także warunków nakładania masy tynkarskiej oraz jej pielęgnacji.

Ponadto przy wykonywaniu tynków należy przestrzegać następujących zasad ogólnych:

- mieszankę tynkarską dobierać tak, by zapewnić zgodność założonej w dokumentacji projektowej i szczegółowej specyfikacji technicznej grubości tynku i jego poszczególnych warstw (tynki wielowarstwowe) z zaleceniami producenta wybranej mieszanki tynkarskiej,
- obowiązkowo stosować technikę wykonywania i reżimy technologiczne (np. Minimalne przerwy technologiczne) oraz sposób obrobienia tynku zgodne z procedurami wykonawczymi zawartymi we wskazówkach producenta mieszanki tynkarskiej,
- profile tynkarskie dobierać odpowiednio do ich przyszłej funkcji (profile narożnikowe, stykowe, szczelinowe, dylatacyjne itp.) oraz z uwzględnieniem zgodności materiału z którego wykonany jest profil, z przewidywanym rodzajem tynku,
- nie dopuszczać do powstania pustych przestrzeni za profilami tynkarskimi np. Listwami narożnikowymi,
- elementy wpuszczane w tynk (np. ramy okienne) osadzać równomiernie na całym obwodzie,
- w miejscach narażonych na pęknięcia zakładać siatkę,
- w napażnikach wypukłych i na krawędziach zakładać kątowniki aluminiowe perforowane.

5.4. Wymagania dotyczące tynków gipsowych

Przyczepność tynku do podłoża polegająca na mechanicznym połączeniu się zaprawy z podłożem powinna zapewnić takie przyleganie i zespolenie tynku z podłożem, aby po stwardnieniu zaprawy nie występowały odparzenia, pęcherze itp. Oznaczenie przyczepności tynku do podłoża należy wykonywać wg PN-85/B-04500. Wzajemna przyczepność poszczególnych warstw w tynkach wielowarstwowych badana metodą kwadracikowania powinna dawać wynik pozytywny i nie powinna być mniejsza niż przyczepność całego tynku do podłoża.

Oporność tynków na uszkodzenia mechaniczne. Miarą oporności na uszkodzenia jest brak wypadania kwadracików przy badaniu młotkiem Baronne'go.

Grubość gotowych tynków w zależności od rodzaju podłoża i mieszanki tynkarskiej, sposobu wykonania oraz liczby warstw, powinna wynosić 0,2÷1,5 cm – z tym, że dla tynków jednowarstwowych grubość ta powinna wynosić 0,2÷0,4 cm, a dla wielowarstwowych 0,3÷0,8 cm. w tynkach wielowarstwowych grubość każdej warstwy powinna zawierać się w granicach 0,1-0,5 cm.

Cechy powierzchni otynkowanych. Powierzchnie tynków powinny być gładkie lub mieć fakturę wynikającą z techniki obrobienia powierzchni, a także odznaczać się jednolitą barwą – bez smug i plam oraz prześwitów podłoża.

Powierzchnie te nie powinny pylić.

5.5. Ogólne zasady wykonywania okładzin ceramicznych.

Okładziny ceramiczne powinny być mocowane do podłoża warstwą wyrównującą lub bezpośrednio do równego i gładkiego podłoża. W pomieszczeniach mokrych okładzinę należy mocować do dostatecznie wytrzymałego podłoża. Podłoże pod okładziny ceramiczne mogą stanowić nie otynkowane lub otynkowane mury z elementów drobnowymiarowych oraz ściany betonowe.

Do osadzania wykładzin na ścianach murowanych można przystąpić po zakończeniu osiadania murów budynku. Bezpośrednio przed rozpoczęciem wykonywania robót należy oczyścić z grudek zaprawy i brudu szczotkami drucianymi oraz zmyć z kurzu.

Na oczyszczoną i zwilżoną powierzchnię ścian murowanych należy nałożyć dwuwarstwowy podkład wykonany z obrutki i narzutu. Obrutkę należy wykonać o grubości 2-3 mm z ciekłej zaprawy cementowej marki 8 lub 5, narzut z plastycznej zaprawy cementowo-wapiennej marki 5 lub 3.

Elementy ceramiczne powinny być posegregowane według wymiarów, gatunków i odcieni barwy, a przed przystąpieniem do ich mocowania – moczone w ciągu 2 do 3 godzin w wodzie czystej.

Temperatura powietrza wewnętrznego w czasie układania płytek powinna wynosić co najmniej +5°C.

Dopuszczalne odchylenie krawędzi płytek od kierunku poziomego lub pionowego nie powinno być większe

niż 2 mm/m, odchylenie powierzchni okładziny od płaszczyzny nie większe niż 2 mm na długości łaty dwumetrowej.

6.0. KONTROLA JAKOŚCI.

Sprawdzenie zgodności z dokumentacją techniczną ułożenia wykładzin, sprawdzenie odbiorów międzyoperacyjnych podłoża i materiałów, sprawdzenie dokładności spoin wg normy PN-72/B-06190.

Sprawdzenie wykonania robót okładzinowych polega na kontrolowaniu zgodności z wymaganiami określonymi w niniejszej specyfikacji oraz w dokumentacji projektowej i SST. W czasie kontroli szczególną uwagę należy zwrócić na:

- a/ sprawdzenie przygotowania powierzchni podłoża
- b/ sprawdzenie styków oraz szerokości spoin i prawidłowego ich wypełnienia
- c/ sprawdzenie prawidłowości ułożenia płytek i przebiegu styków lub spoin
- d/ sprawdzenie prawidłowości kształtowania powierzchni płytek
- e/ sprawdzenie przylegania do podłoża- charakterystyczny głuchy dźwięk przy opukiwaniu świadczy o nieprzyleganiu okładziny. /wg normy PN-75/B-10121/

6.1. Materiały ceramiczne

Przy odbiorze należy przeprowadzić na budowie:

- sprawdzenie zgodności klasy materiałów ceramicznych z zamówieniem,
- próby dorażnej przez oględziny, opukiwanie i mierzenie:
- wymiarów i kształtu płytek
- liczby szczerb i pęknięć,
- odporności na uderzenia,

W przypadku niemożności określenia jakości płytek przez próbę dorażną należy ją poddać badaniom laboratoryjnym (szczególnie co do klasy i odporności na działanie mrozu w przypadku wykładziny zewnętrznej).

6.2. Zaprawy

W przypadku gdy zaprawa wytwarzana jest na placu budowy, należy kontrolować jej markę i konsystencję w sposób podany w obowiązującej normie.

Wyniki odbiorów materiałów i wyrobów powinny być każdorazowo wpisywane do dziennika budowy.

7.0. OBMIAR ROBÓT

Jednostką obmiarową robót jest m² ilość robót określa się na podstawie projektu z uwzględnieniem zmian zaaprobowanych przez Inspektora Nadzoru i sprawdzonych w naturze.

8.0. ODBIÓR OBÓT

8.1. Odbiór podłoża

Odbiór podłoża należy przeprowadzić bezpośrednio przed przystąpieniem do robót tynkowych. Podłoże powinno być przygotowane zgodnie z wymaganiami w pkt. 5.2.1. Jeżeli odbiór podłoża odbywa się po dłuższym czasie od jego wykonania, należy podłoże oczyścić i zmyć wodą.

8.2. Odbiór tynków

Ukształtowanie powierzchni, krawędzie przecięcia powierzchni oraz kąty dwuścienne powinny być zgodne z dokumentacją techniczną.

Dopuszczalne odchylenia powierzchni tynku kat. III od płaszczyzny i odchylenie krawędzi od linii prostej – nie większe niż 3 mm i w liczbie nie większej niż 3 na całej długości łaty kontrolnej 2 m.

Odchylenie powierzchni i krawędzi od kierunku:

- pionowego – nie większe niż 2 mm na 1 m i ogółem nie więcej niż 4mm w pomieszczeniu,
- poziomego – nie większe niż 3 mm na 1 m i ogółem nie więcej niż 6 mm na całej powierzchni między przegrodami pionowymi (ściany, belki itp.).

Niedopuszczalne są następujące wady:

- wykwit w postaci nalotu wykrystalizowanych na powierzchni tynków roztworów soli przenikających z podłoża, piłśni itp.,
- trwałe ślady zacieków na powierzchni, odstawanie, odparzenia i pęcherze wskutek niedostatecznej przyczepności tynku do podłoża.

8.3. Odbiór podłoża pod płytki ceramiczne

Badanie podłoża pod płytki ceramiczne – powinno obejmować sprawdzenie:

1. wyglądu zewnętrznego
2. równości i spoziomowania powierzchni

3. przylegania podkładu

4. grubości podłoża

Jeżeli wszystkie badania dadzą wynik dodatni, wykonane podłoża należy uznać za wykonane zgodnie z wymaganiami normy i specyfikacji.

9.0. PODSTAWA PŁATNOŚCI

9.1. Tynki wewnętrzne.

Płaci się za ustaloną ilość m² powierzchni ściany wg ceny jednostkowej, która obejmuje:

- przygotowanie zaprawy,
- dostarczenie materiałów i sprzętu,
- ustawienie i rozbiórkę rusztowań,
- umocowanie i zdjęcie listew tynkarskich,
- osiatkowanie bruzd,
- reperacje tynków po dziurach i hakach,
- oczyszczenie miejsca pracy z resztek materiałów.

9.2. Okładziny ścian

Płaci się za ustaloną ilość m² powierzchni ułożonej okładziny wg ceny jednostkowej, która obejmuje:

- przygotowanie zaprawy,
- przygotowanie podłoża,
- dostarczenie materiałów i sprzętu,
- moczenie płytek, docinanie płytek,
- ustawienie i rozbiórkę rusztowań,
- wykonanie okładziny z wypełnieniem spoin i oczyszczeniem powierzchni,
- zamurowanie przebić,
- obsadzenie kratak wentylacyjnych i innych drobnych elementów,
- reperacje tynków,
- oczyszczenie miejsca pracy z pozostałości materiałów.

10. 0. PRZEPISY ODNIESIENIA

PN-85/B-04500 Zaprawy budowlane. Badania cech fizycznych i wytrzymałościowych.

PN-70/B-10100 Roboty tynkowe. Tynki zwykłe. Wymagania i badania przy odbiorze.

PN-EN 1008:2004 Woda zarobowa do betonu. Specyfikacja. Pobieranie próbek.

PN-EN 459-1:2003 Wapno budowlane.

PN-EN 13139:2003 Kruszywa do zaprawy.

PN-EN 771-6:2002 Wymagania dotyczące elementów murowych. Elementy murowe z kamienia naturalnego.

PN-90/B-14501 Zaprawy budowlane zwykłe

PN-ISO 13006 Płyty i płytki ceramiczne. Definicje, klasyfikacja i znakowanie

PN-EN ISO 10545-2 Płyty i płytki ceramiczne. Oznaczanie wymiarów i sprawdzanie jakości powierzchni

PN-B-30041:1997 Spoiwa gipsowe. Gips budowlany.

PN-B-30042:1997 Spoiwa gipsowe. Gips szpachlowy, gips tynkarski i klej gipsowy.

PN-92/B-01302 Gips, anhydryt i wyroby gipsowe. Terminologia.

PODŁOŻA I POSADZKI

SPEC. TECH. B-01 KOD CPV 45432100-5

1.0. WSTĘP

1.1. Przedmiot SST

Przedmiotem niniejszej szczegółowej specyfikacji technicznej są wymagania dotyczące wykonania i odbioru posadzek i podłóg.

1.2. Zakres stosowania SST

Szczegółowa specyfikacja techniczna jest stosowana jako dokument przetargowy i kontraktowy przy zlecaniu i realizacji robót wymienionych w pkt. 1.1.

1.3. Zakres robót objętych SST

Roboty, których dotyczy specyfikacja, obejmują wszystkie czynności umożliwiające i mające na celu wykonanie robót posadzkarskich w obiekcie przetargowym, a w szczególności wykonanie:

- wykonanie podsypki izolacyjnej stropów
- izolacje przeciwwilgociowe i przeciwwodne
- posadzki cementowej,
- posadzki i cokołów z płytek kamionkowych typu GRES,
- posadzki z deszczulek jesionowych na kleju,
- posadzki z wykładziny dywanowej,
- montaż listew ściennych i progowych z PCV.
- okładzin schodów z płytek
- lakierowanie posadzek i parkietów

1.4. Określenia podstawowe

Określenia podane w niniejszej SST są zgodne z obowiązującymi odpowiednimi normami.

1.5. Ogólne wymagania dotyczące robót

Wykonawca robót jest odpowiedzialny za jakość ich wykonania oraz za zgodność z dokumentacją projektową, SST i poleceniami Inżyniera.

2.0. MATERIAŁY

2.1. Woda (PN-EN 1008:2004)

Do przygotowania zapraw stosować można każdą wodę zdatną do picia, z rzeki lub jeziora. Niedozwolone jest użycie wód ściekowych, kanalizacyjnych bagiennych oraz wód zawierających tłuszcze organiczne, oleje i muł.

2.2. Piasek (PN-EN 13139:2003)

Piasek i pospółka powinna spełniać wymagania obowiązującej normy przedmiotowej, a w szczególności:

- nie zawierać domieszek organicznych,
- mieć frakcje różnych wymiarów, a mianowicie: piasek drobnoziarnisty 0,25-0,5 mm, piasek średnioziarnisty 0,5-1,0 mm, piasek gruboziarnisty 1,0-2,0 mm.

2.3. Cement wg normy PN-EN 191-1:2002 (patrz SST B.04.02.00)

2.4. Kruszywo do posadzki cementowej

W posadzkach maksymalna wielkość ziaren kruszywa nie powinna przekroczyć 1/3 grubości posadzki. W posadzkach odpornych na ścieranie największe dopuszczalne wielkości ziaren kruszywa wynoszą przy grubości warstw 2,5 cm – 10 mm, 3,5 cm – 16 mm.

2.5. Wyroby kamionkowe

Płytki podłogowe kamionkowe

a) Właściwości płytek kamionkowych:

- barwa: wg wzorca producenta

- nasiąkliwość po wypaleniu nie mniej niż 2,5%
- ścieralność nie więcej niż 1,5 mm
- mrozoodporność liczba cykli nie mniej niż 20
- kwasoodporność nie mniej niż 98%

Dopuszczalne odchyłki wymiarowe:

- długość i szerokość: $\pm 1,5$ mm
- grubość: $\pm 0,5$ mm
- krzywizna: 1,0 mm

b) Gresy – wymagania dodatkowe:

- twardość wg skali Mohsa 8
- ścieralność V klasa ścieralności
- na schodach i przy wejściach wykonane jako antypoślizgowe.

Płytki gresowe i terakotowe muszą być uzupełnione następującymi elementami:

- stopnice schodów,
- listwy przypodłogowe,
- kątowniki,
- narożniki.

Dopuszczalne odchyłki wymiarowe:

- długość i szerokość: $\pm 1,5$ mm
- grubość: $\pm 0,5$ mm
- krzywizna: 1,0 mm

c) Materiały pomocnicze

Do mocowania płytek można stosować zaprawy cementowe marki 5 MPa lub 8 MPa, albo klej.

Do wypełnienia spoin stosować zaprawy wg. PN-75/B-10121:

- zaprawę z cementu portlandzkiego 35 – białego i mączki wapiennej
- zaprawę z cementu 25, kredy malarskiej i mączki wapiennej z dodatkiem sproszkowanej kazeiny.

d) Pakowanie

Płytki pakowane w pudła tekturowe zawierające ok. 1 m² płytek.

Na opakowaniu umieszcza się:

- nazwę i adres Producenta, nazwę wyrobu, liczbę sztuk w opakowaniu, znak kontroli jakości, znaki ostrzegawcze dotyczące wyrobów łatwo tłukących się oraz napis „Wyrób dopuszczony do stosowania w budownictwie Świadectwem ITB nr...”.

e) Transport

Płytki przewozić w opakowaniach krytymi środkami transportu.

Podłogę wyłożyć materiałem wyściółkowym grubości ok. 5 cm.

Opakowania układać ściśle obok siebie. Na środkach transportu umieścić nalepki ostrzegawcze dotyczące wyrobów łatwo tłukących.

f) Składowanie

Płytki składować w pomieszczeniach zamkniętych w oryginalnych opakowaniach. Wysokość składowania do 1,8 m.

2.6. Wykładzina z klepki jesionowej

Wytrzymałość na ściskanie podkładów z tworzyw mineralnych powinna wynosić nie mniej niż 12MPa, a na zginanie nie mniej niż 3MPa• na podkładach izolacyjnych mogą być stosowane jedynie deszczułki łączone na własne pióro.

Do wykonywania posadzek deszczułkowych powinny być dobierane materiały: deszczułki, kleje, listwy, wkręty, pasty lakiery najbardziej odpowiadające celowi zastosowania, odpowiadające normom państwowym lub wymaganiom odpowiednich świadectw wydanych przez ITB.

Deszczułki parkietowe lite mogą być z drewna jesionowego.

Wilgotność drewna parkietu przed ich układaniem powinna wynosić 8 - 13 % w stosunku do masy suchego drewna.

- Listwy podłogowe przyścienne lub cokoły powinny być wykonane z tego samego rodzaju drewna co deszczułki.
- Lakiery podłogowe powinny zapewnić odpowiednią odporność na czynniki użytkowe powłoką zabezpieczającą drewno przed wnikaniem brudu i wilgoci.
- Pasty i lakiery stosowane do podłóg nie mogą zawierać składników toksycznych

2.7. Listwy przyścienne

Stosować listwy przyścienne z otworami wentylacyjnymi.

2.8. Wykładzina dywanowa

Materiały do wykonania posadzki z wykładziny dywanowej powinny odpowiadać wymaganiom zawartym w normach polskich lub aprobaty technicznych ITB dopuszczających dany materiał do powszechnego stosowania w budownictwie.

Wykładzina dywanowa- parametry akustyczne (tłumienie min 19dB), ścieralności grupa T lub 4 klasa, minimum 10 lat gwarancji producenta.

Łatwość utrzymania w czystości, np:1 wykładzina włókiennicza igłowana z warstwą użytkową ze 100% poliamidu o grubości minimum 5 mm, masie minimum 1500 g/m², w 4 klasie ścieralności,

Kompozycje klejące do mocowania wykładziny muszą spełniać wymagania norm lub odpowiednich aprobat technicznych i powinny być zalecane przez producenta wykładzin.

3.0. SPRZĘT

Ogólne wymagania dotyczące sprzętu podano w OST. Roboty można wykonać przy użyciu dowolnego sprzętu.

Do wykonywania robót wykładzinowych należy stosować:

- szczotki o sztywnym włosiu lub druciane do czyszczenia powierzchni podłoża,
- szpachle i packi metalowe z tworzywa sztucznego,
- narzędzia lub urządzenia do cięcia płytek,
- packi ząbkowane stalowe lub z tworzywa o wysokości ząbków 6-12mm do rozprowadzenia kompozycji klejących,
- łaty do sprawdzania równości powierzchni,
- poziomice,
- wkładki dystansowe,
- mieszadła koszyczkowe napędzane wiertarką elektryczną oraz pojemniki do przygotowania kompozycji klejących,
- gąbki do mycia oraz czyszczenia wykładziny,
- maszyny do cyklinowania parkietów,
- spawarki automatyczne do spawania arkuszy wykładzin,
- frezarki fugowe ręczne lub mechaniczne,
- noże do cięcia wykładzin.

4.0. TRANSPORT

Materiały i elementy mogą być przewożone dowolnymi środkami transportu.

Podczas transportu materiały i elementy konstrukcji powinny być zabezpieczone przed uszkodzeniami lub utratą stateczności.

5.0. WYKONANIE ROBÓT

5.1. Wykonywane podłoża pod posadzki

Wykonywane podłoża pod posadzki:

- sprawdzenie wykonania konstrukcji i warstw izolacji
- ustalenie poziomów i spadków
- ułożenie folii ochronnej na warstwie termoizolacji
- ustalenie miejsc dylatacji i ułożenie dylatacji obwodowych ze styropianu
- ułożenie listew kierunkowych
- wylanie podłoża cementowych i zatarcie
- pielęgnowanie podłoża przez przykrycie folią

5.2. Zasady wykonywania robót

Podkład betonowy powinien być wykonany jako samodzielna płyta leżąca na warstwie izolacji cieplnej, przeciwdźwiękowej, przeciwwilgotnościowej lub jako podkład związany z podłożem w zależności od usytuowania i przeznaczenia pomieszczenia.

Grubość podkładu cementowego powinna być uzależniona od rodzaju konstrukcji podłogi oraz od stopnia ściśliwości warstwy izolacji cieplnej lub przeciwdźwiękowej.

Grubość podkładu cementowego nie powinna być mniejsza niż:

- a) podkładu związanego z podłożem - 25 mm
- b) podkładu na izolacji przeciwwilgociowej – 50 mm
- c) podkładu pływającego na warstwie izolacji przeciwdźwiękowej lub cieplnej z materiału o dużej ściśliwości (np. wełny mineralnej) – 40 mm
- d) jak w p.c, lecz z materiału o małej ściśliwości (np. styropianu twardego) – 35 mm

Wytrzymałość podkładu cementowego badana wg PN-B-04500:1985 nie powinna być mniejsza niż

- na ściskanie 12 Mpa
- na zginanie 3 Mpa

Ochronę warstwy izolacji termicznej lub przeciwdźwiękowej przed zawilgoceniem wodą zarobową uzyskuje się stosując warstwę ochronną z folii polietylenowej.

Szczeliny izolacyjne powinny być stosowane dla oddzielenia podłogi od innych elementów konstrukcji budynku (ścian, słupów, schodów) lub oddzielenia konstrukcji podłogi od podłoża albo posadzki od podkładu.

Podkład cementowy powinien być oddzielony od pionowych stałych elementów budynku paskiem styropianu gr.1 cm.

W konstrukcjach podłóg powinny być uwzględnione szczeliny dylatacyjne, izolacyjne i przeciwskurczowe.

Szczeliny dylatacyjne powinny występować w miejscach dylatacji konstrukcji budynku oraz w miejscach, w których zachodzi potrzeba wyeliminowania szkodliwego wpływu rozszerzalności cieplnej i pęcznienia materiałów.

Warstwa izolacyjna w konstrukcji podłogi stanowi jednocześnie szczelinę dylatacyjną.

Szczeliny dylatacyjne powinny występować w miejscach zmiany grubości podkładu oraz w miejscu styku różnych konstrukcji podłóg.

Szczeliny przeciwskurczowe należy wykonywać w podkładach z zaprawy cementowej lub betonu.

Powinny one dzielić powierzchnię podłogi na pola o powierzchni nie większej niż 36 m² przy długości boku prostokąta nie przekraczającej 6 m.

Na wolnym powietrzu pole między szczelinami nie powinno przekraczać 5 m² przy największej długości boku – 3m.

Szczeliny przeciwskurczowe w podkładzie cementowym powinny być wykonane jako nacięcia w świeżym podkładzie betonowym o głębokości równej $1/3 - 1/2$ grubości podkładu. Rozstaw szczelin skurczowych nie powinien przekraczać 6 m a w korytarzach 2-2,5 krotnej ich szerokości.

Zaprawę cementową lub mieszankę betonową należy układać niezwłocznie po przygotowaniu między listwami kierunkowymi o wysokości równej grubości podkładu z zastosowaniem ręcznego lub mechanicznego zagęszczenia z równoczesnym wyrównaniem i zatarciem powierzchni.

Przy zacieraniu powierzchni nie dopuszcza się nawilżania podkładu lub nakładania drobnoziarnistej zaprawy.

W ciągu pierwszych 7 dni podkład powinien być utrzymywany w stanie wilgotnym np. przez pokrycie folią polietylenową.

Wymagania podstawowe.

a) Podkład cementowy powinien być wykonany zgodnie z projektem, który określa wymaganą wytrzymałość i grubość podkładu oraz rozstaw szczelin dylatacyjnych.

b) Wytrzymałość podkładu cementowego badana wg PN-85/B-04500 nie powinna być mniejsza niż: na ściskanie – 12 MPa, na zginanie – 3 MPa.

c) Podłoże, na którym wykonuje się podkład z warstwy wyrównawczej powinno być wolne od kurzu i zanieczyszczeń oraz nasycone wodą.

d) Podkład cementowy powinien być oddzielony od pionowych stałych elementów budynku paskiem papy.

e) W podkładzie powinny być wykonane szczeliny dylatacyjne.

f) Temperatura powietrza przy wykonywaniu podkładów cementowych oraz w ciągu co najmniej 3 dni nie powinna być niższa niż 5°C.

g) Zaprawę cementową należy przygotowywać mechanicznie.

Zaprawa powinna mieć konsystencję gęstą – 5–7 cm zanurzenia stożka pomiarowego.

Ilość spoiwa w podkładach cementowych powinna być ograniczona do ilości niezbędnej, ilość cementu nie powinna być większa niż 400 kg/m³.

Zaprawę cementową należy układać niezwłocznie po przygotowaniu między listwami kierunkowymi o wysokości równej grubości podkładu z zastosowaniem ręcznego lub mechanicznego zagęszczenia z równoczesnym wyrównaniem i zatarciem.

Podkład powinien mieć powierzchnię równą, stanowiącą płaszczyznę lub pochyloną, zgodnie z ustalonym spadkiem.

Powierzchnia podkładu sprawdzana dwumetrową łatą przykładaną w dowolnym miejscu, nie powinna wykazywać większych prześwitów większych niż 5 mm. Odchylenie powierzchni podkładu od płaszczyzny (poziomej lub pochylej) nie powinny przekraczać 2 mm/m i 5 mm na całej długości lub szerokości pomieszczenia.

5.3. Posadzki cementowe

Na spoiwie cementowym mogą być wykonane posadzki monolityczne jedno- lub dwuwarstwowe z zaprawy cementowej.

Posadzki należy wykonywać zgodnie z projektem, który powinien określić rodzaj konstrukcji podłogi, grubość warstw, markę zaprawy, wielkość spadków rozmieszczenie szczelin dylatacyjnych.

Podkład pod posadzki na spoiwie cementowym powinien wykazywać wytrzymałość nie niższą – przy posadzkach z betonu odpornego na ścieranie – 16 MPa, przy pozostałych posadzkach – 10 MPa.

W posadzkach powinny być wykonane szczeliny dylatacyjne

– oddzielające posadzkę wraz z całą konstrukcją podłogi od pionowych elementów budynku,

– dzielące fragmenty posadzki o wyraźnie różniących się wymiarach,

– przeciwskurczowe w odstępach nie większych niż 6 m, przy czym powierzchnia pola zbliżonego do kwadratu nie powinna przekraczać 36 m² przy posadzkach z zaprawy cementowej, 25 m² przy posadzkach dwuwarstwowych z betonu odpornego na ścieranie i 12 m² przy posadzkach jednowarstwowych.

Posadzki lastrykowe powinny być podzielone na pola o powierzchni nie przekraczającej 4 m² za pomocą wkładek z materiału podatnego na ścieranie (np. z płaskownika mosiężnego, paska polichloru winylu) osadzonych w podkładzie.

Szczeliny dylatacyjne powinny być wypełnione masą asfaltową.

Mieszankę zaprawy cementowej, z której wykonano posadzkę należy dokładnie zagęścić, a powierzchnię wyrównać i zatrzeć na gładko. Oczyszczoną posadzkę należy wyszpachlować zaczynem cementowym z ewentualnym dodatkiem pigmentu i po upływie co najmniej 5 dni powtórnie szlifować.

5.4 Posadzka z płytek kamionkowych

Przed przystąpieniem do zasadniczych robót wykładzinowych należy przygotować wszystkie niezbędne materiały, narzędzia i sprzęt, posegregować płytki według wymiarów, gatunku i odcieni oraz rozplanować sposób układania płytek.

Położenie płytek należy rozplanować uwzględniając ich wielkość i szerokość spoin. Na jednej płaszczyźnie płytki powinny być rozmieszczone symetrycznie a skrajne powinny mieć jednakową szerokość większą niż połowa płytki. Szczególnie starannego rozplanowania wymaga wykładzina zawierająca określone w dokumentacji wzory lub składająca się z różnego rodzaju i wielkości płytek.

Wybór kompozycji klejących zależy od rodzaju płytek i podłoża oraz wymagań stawianych wykładzinie.

Kompozycja (zaprawa) klejąca musi być przygotowana zgodnie z instrukcją producenta.

Układanie płytek rozpoczyna się od najbardziej eksponowanego narożnika w pomieszczeniu lub od wyznaczonej linii.

Kompozycję klejącą nakłada się na podłoże gładką krawędzią pacy a następnie „przeczesuje” się zębatą krawędzią ustawioną pod kątem około 50°. Kompozycja klejąca powinna być nałożona równomiernie i pokrywać całą powierzchnię podłoża. Wielkość zębów pacy zależy od wielkości płytek. Prawidłowo dobrane wielkość zębów i konsystencja kompozycji klejącej sprawiają, że kompozycja nie wypływa z pod płytek i pokrywa minimum 65% powierzchni płytki.

Zaleca się stosować następujące wielkości zębów pacy w zależności od wielkości płytek:

- 50 x 50 mm – 3 mm
- 100 x 100 mm – 4 mm
- 150 x 150 mm – 6 mm
- 200 x 200 mm – 6 mm
- 250 x 250 mm – 8 mm
- 300 x 300 mm – 10 mm
- 400 x 400 mm – 12 mm.

Powierzchnia z nałożoną warstwą kompozycji klejącej powinna wynosić około 1 m² lub pozwolić na wykonanie wykładziny w ciągu około 10-15 minut.

Grubość warstwy kompozycji klejącej zależy od rodzaju i równości podłoża oraz rodzaju i wielkości płytek i wynosi średnio około 6-8 mm.

Po nałożeniu kompozycji klejącej układa się płytki od wyznaczonej linii lub wybranego narożnika. Nakładając pierwszą płytkę należy ją lekko przesunąć po podłożu (około 1 cm), ustawić w żądanej pozycji i docisnąć dla uzyskania przyczepności kleju do płytki. Następne płytki należy dołożyć do sąsiednich, docisnąć i mikroruchami odsunąć na szerokość spoiny. Dzięki dużej przyczepności świeżej kompozycji klejowej po dociśnięciu płytki uzyskuje się efekt „przyssania”. Większe płytki zaleca się dobijać młotkiem gumowym.

W przypadku płytek układanych na zewnątrz warstwa kompozycji klejącej powinna pod całą powierzchnią płytki.

Można to osiągnąć nakładając dodatkowo cienką warstwę kleju na spodnią powierzchnię przyklejanych płytek.

Dla uzyskania jednakowej wielkości spoin stosuje się wkładki (krzyżyki) dystansowe.

Zaleca się następujące szerokości spoin przy płytkach o długości boku:

- do 100 mm – około 2 mm
- od 100 do 200 mm – około 3 mm
- od 200 do 600 mm – około 4 mm
- powyżej 600 mm – około 5-20 mm.

Przed całkowitym stwardnieniem kleju ze spoin pomiędzy płytkami należy usunąć jego nadmiar, można też usunąć wkładki dystansowe.

W trakcie układania płytek należy także mocować listwy dylatacyjne i wykończeniowe.

Po ułożeniu płytek na podłożu wykonuje się cokoły. Szczegóły cokołu powinna określać dokumentacja projektowa. Dla cokołów wykonywanych z płytek identycznych jak dla wykładziny podłogi stosuje się takie same kleje i zaprawy do spoinowania.

Do spoinowania płytek można przystąpić nie wcześniej niż po 24 godzinach od ułożenia płytek. Dokładny czas

powinien być określony przez producenta w instrukcji stosowania zaprawy klejowej.

W przypadku gdy krawędzie płytek są nasiąkliwe przed spoinowaniem należy zwilżyć je wodą mokrym pędzlem. Spoinowanie wykonuje się rozprowadzając zaprawę do spoinowania (zaprawę fugową) po powierzchni wykładziny pacą gumową. Zaprawę należy dokładnie wcisnąć w przestrzenie między płytkami ruchami prostopadle i ukośnie do krawędzi płytek. Nadmiar zaprawy zbiera się z powierzchni płytek wilgotną gąbką. Świeżą zaprawę można dodatkowo wygładzić zaokrąglonym narzędziem i uzyskać wklęsły kształt spoiny. Płaskie spoiny uzyskuje się poprzez przetarcie zaprawy pacą z naklejoną gładką gąbką. Jeżeli w pomieszczeniach występuje wysoka temperatura i niska wilgotność powietrza należy zapobiec zbyt szybkiemu wysychaniu spoin poprzez lekkie zwilżanie ich wilgotną gąbką. Przed przystąpieniem do spoinowania zaleca się sprawdzić czy pigment spoiny nie brudzi trwale powierzchni płytek. Szczególnie dotyczy to płytek nieszkliwionych i innych o powierzchni porowatej.

Dla podniesienia jakości wykładziny i zwiększenia odporności na czynniki zewnętrzne po stwardnieniu spoiny mogą być powleczone specjalnymi preparatami impregnującymi. Impregnowane mogą być także płytki.

Zgodnie z „Warunkami technicznymi wykonania i odbioru robót” ITB część C. Zeszyt 5 wymagania szczegółowe dotyczące izolacji przeciwwilgociowych są następujące:

– liczba układanych warstw powinna być zgodna z dokumentacją projektową, ale nie mniejsza niż 2, a łączna grubość tych warstw powinna wynosić co najmniej 2 mm,

– wymagania dotyczące wykonywania izolacji przeciwwilgociowych z pap asfaltowych są takie same jak dla izolacji wodochronnych z pap asfaltowych, różnica polega tylko na doborze odpowiedniej papy i ilości jej warstw,

– izolacje z folii polietylenowych mocowanych mechanicznie do podłoża powinny być dodatkowo uszczelniane w miejscach zamocowań,

– folie z tworzyw sztucznych z wytłoczeniami można traktować jako warstwy przeciwwilgociowe, jeżeli zapewniono szczelność na zakładach tych folii, skutecznie uszczelniono krawędź poziomą folii na powierzchni ściany, rozwiązano uszczelnienie w miejscach załamania izolacji oraz w rejonie połączenia z izolacją poziomą; przy braku szczegółowych rozwiązań w tym zakresie, folie takie można traktować jedynie jako dodatkowe warstwy drenażowe.

5.5 Posadzka deszczulkowa

Posadzki deszczulkowe mogą być układane na następujących podkładach:

- metodą przyklejania - na podkładach monolitycznych lub prefabrykowanych

- metodą przybijania - na podkładach z drewna b. Wykonywanie posadzek z deszczulek można rozpocząć dopiero po zakończeniu wszystkich robót budowlanych stanu surowego i robót wykończeniowych i instalacyjnych, łącznie z przeprowadzeniem prób na ciśnienie. W pomieszczeniach w których wykonuje się posadzki, temperatura powietrza nie powinna być niższa niż + 15 C, a wilgotność względna powietrza w granicach 45 - 65 % Te warunki wilgotnościowo - cieplne powinny być zapewnione po wykonaniu posadzek.

Między posadzką z deszczulek a stałymi elementami budynku należy pozostawić szczelinę dylatacyjną o szerokości co najmniej 10 mm. Szerokość dylatacji zależy od powierzchni i rodzaju drewna.

Posadzka z deszczulek powinna być trwale związana z podkładem. Do układania posadzki metoda na przybijania do podkładu na gwoździe na tzw. kryty gwoździe deszczulki o długości do 250 mm mogą być przybite jednym gwoździem wbitym we wpuść, h. Posadzka deszczulkowa powinna być ułożona szczelnie. Dopuszczalna szerokość spoin między deszczulkami nie powinna być większa niż 0,4 mm i. Dopuszczalna nierówność posadzki badana przez przyłożenie łaty kontrolnej 2 m w dowolnym kierunku nie powinny być większy niż 2 mm

Dopuszczalne odchylenie powierzchni posadzki od płaszczyzny poziomej nie powinien być większy niż 2mm/lm i 3 mm na całej długości lub szerokości pomieszczenia j. Listwy podłogowe należy przybijać do deszczulek w odstępach nie większych niż 60 cm.. Deski cokołów należy przykręcać do ściany.

5.6. Wykładzina dywanowa

Podłoże powinno być gładkie, odpowiedniej wytrzymałości, równe, suche, oczyszczone z wszelkich zanieczyszczeń i przygotowane zgodnie z przepisami budowlanymi.

Emulsję klejową należy rozprowadzić równomiernie po podkładzie ze sklejki gąbczastym wałkiem malarskim. Nie jest konieczne rozprowadzanie masy na całej powierzchni podłogi (za wyjątkiem podłóg podnoszonych). Po rozprowadzeniu masy należy odczekać do momentu nabrania przez masę właściwości lepjących.

Po uzyskaniu odpowiedniej lepkości kleju prz

yklejamy wykładzinę starannie wygładzając ich powierzchnię.

Posadzkę przy styku ze ścianą wykańczamy listwami przyściennymi.

6.0. KONTROLA JAKOŚCI

Wymagana jakość materiałów powinna być potwierdzona przez producenta przez zaświadczenie o jakości lub znakiem kontroli jakości zamieszczonym na opakowaniu lub innym równorzędnym dokumentem.

Nie dopuszcza się stosowania do robót materiałów, których właściwości nie odpowiadają wymaganiom technicznym.

Nie należy stosować również materiałów przeterminowanych (po okresie gwarancyjnym).

Należy przeprowadzić kontrolę dotrzymania warunków ogólnych wykonania robót (ciepłych, wilgotnościowych).

Sprawdzić prawidłowość wykonania podkładu, posadzki, dylatacji.

6.1. Posadzki i wykładziny

Metody i zakres kontroli podłoża pod posadzki cementowe

Podkład powinien mieć powierzchnię równą, stanowiącą płaszczyznę poziomą lub pochyloną zgodnie z ustalonym spadkiem.

Powierzchnia podkładu sprawdzana dwumetrową łatą przykładaną w dowolnym miejscu nie powinna wykazywać prześwitów większych niż 5 mm.

Odchylenie powierzchni podkładu od płaszczyzny poziomej lub pochylonej nie powinny przekraczać 2 mm/m i 5mm na całej długości lub szerokości pomieszczenia.

Przy odbiorze posadzki sprawdzeniu podlegają:

- a) wygląd zewnętrzny
- b) prawidłowość wykonania styków, wykończenie posadzki.
- c) Na powierzchni posadzki nie mogą odznaczać się nierówności podkładu oraz nie mogą występować plamy i uszkodzenia mechaniczne
- d) Powierzchnia posadzki powinna być równa i pozioma, jeżeli projekt nie przewiduje spadków
- e) Prześwit między łatą przyłożoną w dowolnym miejscu posadzki powinien wynosić nie więcej niż 2 mm
- f) Dopuszczalne odchylenie powierzchni posadzki od płaszczyzny poziomej lub założonego spadku na całej długości i szerokości posadzki nie może być większe niż 3mm.
- g) Dopuszczalne odchylenie prostoliniowości spoin nie może wynosić więcej niż 1 mm na 1 m i 5 mm na całej długości pomieszczenia.
- h) Posadzki powinny być wykończone przyściennymi listwami podłogowymi
- i) Listwy muszą całkowicie przylegać do podłoża (ściany i powierzchni posadzki) i być trwale z nim związane.
- j) Posadzki powinny być dokładnie oczyszczone z przypadkowych zanieczyszczeń.

Przy odbiorze posadzki z płytek sprawdzeniu podlegają:

- a) wygląd zewnętrzny, związanie posadzki z podkładem,
- b) prawidłowość powierzchni,
- c) grubość posadzki, szerokość i prostoliniowość spoin oraz ich wypełnienia,
- d) wykończenie posadzki.
- e) Wykonana posadzka powinna być równa, gładka i pozioma lub wykazywać odpowiedni spadek, jeśli zostało to przewidziane projekcie.
- f) Spoiny pomiędzy płytkami powinny być równe, prostoliniowe i jednakowej szerokości. Szerokość spoin powinna wynosić 2mm.
- g) Wykonane posadzki powinny posiadać odchylenie powierzchni od powierzchni poziomu lub założonego spadku na całej długości i szerokości posadzki nie przekraczające ± 5 mm.

Kontrola wykonanej posadzki powinna obejmować:

- zgodność wykonania z dokumentacją techniczną lub umową, porównując wykładziny z projektem przez oględziny i pomiary
- stan podłoża na podstawie protokołów badań międzyoperacyjnych,
- jakość materiałów na podstawie deklaracji zgodności lub certyfikatów zgodności przedłożonych przez dostawców.
- prawidłowość wykonania posadzki sportowej(wyglądu zewnętrznego i jednolitości barwy i wzoru – posadzka powinna być wykonana z materiałów tego samego rodzaju i gatunku oraz tej samej grubości, związania posadzki z podkładem – posadzka musi wykazywać związanie z podkładem na całej powierzchni, niedopuszczalna jest obecność pęcherzy, fałd oraz odstawanie arkuszy, prawidłowości powierzchni – na powierzchni posadzki nie mogą odznaczać się nierówności bądź plamy i uszkodzenia mechaniczne, prześwit pomiędzy łatą przyłożoną w dowolnym miejscu nie powinien wynosić więcej niż 2mm, prawidłowości wykonania styków - sprawdzenie wykonania spawów, wykończenia posadzki – listwy przyścienne, listwy narożne i noski schodowe muszą całkowicie przylegać do podłoża i być trwale przymocowane).

7.0. OBMIAR ROBÓT

Jednostką obmiarową robót jest m²

Ilość robót określa się na podstawie projektu z uwzględnieniem zmian zaaprobowanych przez Inżyniera i sprawdzonych w naturze.

8.0. ODBIÓR ROBÓT

Roboty podlegają odbiorowi wg. zasad podanych poniżej.

Odbiór materiałów i robót powinien obejmować zgodności z dokumentacją projektową oraz sprawdzenie właściwości technicznych tych materiałów z wystawionymi atestami wytwórcy. W przypadku zastrzeżeń co do zgodności materiału z zaświadczeniem o jakości wystawionym przez producenta – powinien być on zbadany laboratoryjnie.

Nie dopuszcza się stosowania do robót materiałów, których właściwości nie odpowiadają wymaganiom technicznym. Nie należy stosować również materiałów przeterminowanych (po okresie gwarancyjnym).

Wyniki odbiorów materiałów i wyrobów powinny być każdorazowo wpisywane do dziennika budowy.

Odbiór powinien obejmować:

- sprawdzenie wyglądu zewnętrznego; badanie należy wykonać przez ocenę wzrokową,
- sprawdzenie prawidłowości ukształtowania powierzchni posadzki; badanie należy wykonać przez ocenę wzrokową,
- sprawdzenie grubości posadzki cementowej należy przeprowadzić na podstawie wyników pomiarów dokonanych w czasie wykonywania posadzki.
- sprawdzenie prawidłowości wykonania styków materiałów posadzkowych; badania prostoliniowości należy wykonać za pomocą naciągniętego drutu i pomiaru odchyień z dokładnością 1 mm, a szerokości spoin – za pomocą szczerliniomyka lub suwmiarki.
- sprawdzenie prawidłowości wykonania cokołów lub listew podłogowych; badanie należy wykonać przez ocenę wzrokową.

9.0. PODSTAWA PŁATNOŚCI

Płaci się za ustaloną ilość m² powierzchni ułożonej posadzki wg ceny jednostkowej, która obejmuje przygotowanie podłoża, ocieplenie podłoża, dostarczenie materiałów głównych i pomocniczych, sprzętu, oczyszczenie stanowiska pracy.

Płaci się za ustaloną ilość [m²] ułożenia wykładziny dywanowej, wg ceny jednostkowej, która obejmuje:

- przygotowanie stanowiska roboczego
- dostarczenie materiałów, narzędzi i sprzętu,
- przygotowanie i oczyszczenie podłoża,
- ułożenie wykładziny ,
- uporządkowanie miejsca wykonywania robót,
- usunięcie pozostałości , resztek i odpadów materiałów,
- likwidację stanowiska roboczego,
- utylizację opakowań i resztek materiałów zgodnie ze wskazaniami ich producentów.

10. 0. PRZEPISY ZWIĄZANE

PN-EN 1008:2004 Woda zarobowa do betonu. Specyfikacja pobierania próbek.

PN-EN 197-1:2002 Cement. Skład, wymagania i kryteria zgodności dotyczące cementów powszechnego użytku.

PN-EN 13139:2003 Kruszywa do zaprawy.

PN-87/B-01100 Kruszywa mineralne. Kruszywa skalne. Podział, nazwy i określenia.

PN-EN 649:2002 Elastyczne pokrycia podłogowe. Homogeniczne i heterogeniczne pokrycia podłogowe z polichloru winylu.

ZUAT15/V.03/2003”Zestawy wyrobów do wykonywania ociepleń z zastosowaniem styropianu jako materiału termoizolacyjnego i pocienianej wyprawy elewacyjnej”.-Zalecenia Udzielania Aprobata technicznych ITB, ZUAT-15/VIII.07/2003-”Zaprawy klejące i kleje dyspersyjne”-Zalecenia Udzielania Aprobata Technicznych ITB, Warszawa,Instytut Techniki Budowlanej 2000r.

PN-63/B-10145 Posadzki z płytek kamionkowych (terakotowych), klinkierowych i lastrykowych

PN-EN 13226:2003 (U) – Podłogi drewniane – deszczułki posadzkowe litr z wpustami i/lub wypustami,

PN-EN 13227:2003 (U) – Podłogi drewniane – deszczułki posadzkowe lite pocienione.

PN-EN 13228:2003 (U) – Podłogi drewniane – elementy posadzek z drewna litego oraz posadzki deszczułkowe łączone.

PN-EN 13488:2003 (U) – Podłogi drewniane – elementy posadzki mozaikowej.

PN-EN 13489:2003 (U) – Podłogi drewniane – elementy posadzkowe wielowarstwowe.

PN-EN 13629:2003 (U) – Podłogi drewniane – deski z połączonych z sobą elementów drewna liściastego

PN - EN 13813:2003 Podkłady podłogowe oraz materiały do ich wykonywania.Terminologia.

PN-88/B-32250 Materiały budowlane. Woda do betonów i zapraw.

PN - EN 1307:2001 Włókiennicze pokrycia podłogowe. Klasyfikacja dywanów z okrywą.

PN-B-02854 Ochrona przeciwpożarowa budynków. Metoda badania rozprzestrzeniania płomieni po posadzkach podłogowych.

PN-EN ISO 11654:1999 Akustyka. Wyroby dźwiękochłonne używane w budownictwie. Wskaźnik pochłaniania dźwięku.

SUFITY PODWIESZANE

SPEC. TECH. B-01

KOD CPV 45421146-9

1.0. WSTĘP

1.1. Przedmiot SST.

Przedmiotem niniejszej szczegółowej specyfikacji technicznej są wymagania dotyczące wykonania i odbioru montażu sufitów podwieszanych.

1.2. Zakres stosowania SST.

Szczegółowa specyfikacja techniczna jest stosowana jako dokument przetargowy i kontraktowy przy zlecaniu i realizacji robót wymienionych w pkt. 1.1.

1.3. Zakres robót objętych SST.

Roboty, których dotyczy specyfikacja, obejmują wszystkie czynności umożliwiające i mające na celu: montaż sufitów podwieszanych z płyt z włókien mineralnych.

1.4. Określenia podstawowe.

Określenia podane w niniejszej SST są zgodne z obowiązującymi odpowiednimi normami.

1.5. Ogólne wymagania dotyczące robót.

Wykonawca robót jest odpowiedzialny za jakość ich wykonania oraz za zgodność z dokumentacją projektową, SST i poleceniami Inżyniera.

2.0. MATERIAŁY

2.1. Sufity podwieszane akustyczne

Sufity podwieszane powinny odpowiadać wymaganiom norm.

Płyta warstwowa sufitowa z wełny mineralnej z rastrami o wymiarach: 120 x 120cm

System sufitów podwieszanych składają się z płyt z wełny szklanej i konstrukcji nośnej o łącznej przybliżonej wadze 4 kg/m². Płyty z wełny szklanej o wysokiej gęstości pokryte są wzmocnioną powłoką.

Tył płyty i krawędzie boczne zabezpieczone welonem szklanym i malowane farbą

Czyszczenie płyt : ręczne i maszynowe na sucho (codziennie), przecieranie na mokro raz w tygodniu, zmywanie pod wysokim ciśnieniem dwa razy w roku, odporne na większość środków dezynfekujących.

Kolor płyt biały 500, współczynnik odbicia światła 84% (99% światło rozproszone).

Wytrzymałość płyt w warunkach wilgotności względnej powietrza 95% przy temperaturze 30C bez ugięć, wypaczeń i rozwarstwień zgodnie z ISO 4611.

Klasa czystości powietrza M 3,5/10.

Klasa pochłaniania dźwięku E wg EN ISO 11654, współczynnik pochłaniania dźwięku $\alpha_w=0,90$ dla podwieszenia 200 mm c.w.k.

Klasa reakcji na ogień : A2 -s1,d0; niepalne wg PrEN ISO 1182, system wraz z konstrukcją zaliczany do okładzin zabezpieczających przed ogniem (NT Fire 003).

Płyty przestrzenne o wymiarach 1200/1200/310 mm wraz z profilami o przekroju w kształcie litery S o łącznej masie ok. 4 kg/m². Kolor biały 500, odbijanie światła 84%, 99% światła rozproszonego. Brzeg płyt fazowany, płyty demontowalne.

Wytrzymałość płyt w warunkach wilgotności względnej powietrza 95% przy temperaturze 30C bez ugięć, wypaczeń i rozwarstwień zgodnie z ISO 4611. Klasa czystości powietrza M 3,5/10.

Klasa pochłaniania dźwięku B wg EN ISO 11654, współczynnik pochłaniania dźwięku $\alpha_w=0,85$ dla podwieszenia 200 mm c.w.k. Klasa reakcji na ogień : B -s1,d0.

3. 0. SPRZĘT

Ogólne wymagania dotyczące sprzętu podano w ST "Wymagania ogólne".

3.1. Wymagania dotyczące Sprzętu przeznaczonego do wykonywania sufitów podwieszonych.

W związku z tym, iż do wykonywania sufitów podwieszonych nie jest konieczne stosowanie specjalistycznego sprzętu jedynie proste i nie zasilane energią elektryczną lub innymi mediami narzędzia nie ma szczególnych wymagań w tym względzie. Przyjmuje się, iż do zapewnienia bezpieczeństwa wystarczy spełnienie podstawowych przepisów BHP

3.2. Sprzęt do wykonania sufitów podwieszonych

Sprzęt do wycinania, przycinania i obróbki płyt wypełniających:

Noże -do przycinania płyt na wymiar, wycinania otworów, wycinania ukształtowanych krawędzi płyty

Elementy do instalacji kołków, kotew i innych elektów pozwalający na montaż zawiesi do elementów konstrukcyjnych budynku/budowli (zgodnie z zaleceniami producentów)

Narzędzia do instalacji profili nośnych i innych profili konstrukcji sufitu podwieszzonego:

Nożyce do blachy (prawe/lew lub uniwersalne)

Podesty robocze (w zależności od wysokości podwieszenia)

Narzędzia do poziomowania i trasowania konstrukcji nożnej (w zależności od wielkości i stopnia komplikacji poziomice (tradycyjne, laserowe)

Linki murarskie.

4.TRANSPORT

Ogólne zasady obmiaru transportu podano w ST-00.00 "Wymagania ogólne".

Podczas transportu produkty powinny być umieszczone tak, aby nie przesuwwały się i nie były uderzane przez inny ładunek.

Opakowania nie powinny być zrzucane lub gwałtownie opuszczane, nawet z niewielkich wysokości.

4.1. Składowanie

Produkty powinny być składowane tak, aby nie były bezpośrednio narażone na zmiany pogody.

Powinny być składowane na suchym, gładkim podłożu, aby nie były narażone na zamoczenie, zalanie oraz na żadne uszkodzenia mechaniczne. Ciężkie lub ostre przedmioty nie powinny być umieszczone na wierzchu opakowań. Wysokość maksymalnie trzy pełne palety jedna na drugiej.

5.0.WYKONANIE ROBÓT

Zalecane jest używanie rękawiczek podczas montażu płyt. Płyty są łatwe do cięcia za pomocą ostrego noża. Widoczne płaszczyzny przecięcia należy pomalować farbami do malowania brzegów.

Odcięte brzegi pomalować. Do malowania brzegów używać farby do malowania brzegów firmy zalecanej przez producenta systemu.

5.1. WSKAZÓWKI MONTAŻOWE

5.1.1. Konstrukcja nośna

Jeżeli nie obowiązują inne zalecenia, płyty sufitowe powinny być rozmieszczone symetrycznie, a tam, gdzie to możliwe, szerokość skrajnych płyt powinna przekraczać 200 mm.

Górne końce zawiesi powinny być przymocowane za pomocą odpowiednich zamocowań do stropu (lub inne konstrukcji nośnej budynku). Dolne końce powinny być zamocowane do profili nośnych systemu w rozstawie 1200 mm.

Profile nośne powinny być rozmieszczone osiowo co 1200 mm, na odpowiedniej wysokości i wypoziomowane.

Połączenia pomiędzy profilami p nośnymi powinny być naprzemianległe (nie mogą znajdować się w jednej linii).

Dodatkowe wieszaki winny być zamontowane na profilach nośnych w odległości 150 mm od punktu rozprężenia ogniowego. Maksymalna odległość pierwszego wieszaka od ściany (lub z listwy przyściennej) wynosi 450 mm. Mogą być niezbędne dodatkowe zawieszki, aby utrzymać ciężar instalacji i dodatkowych akcesoriów montowanych zarówno nad jak i podwieszonych pod konstrukcją sufitu.

System składa się z płyt i konstrukcji nośnej.

Płyty wykonane z wełny szklanej o wysokiej gęstości. Powierzchnia licowa jest pokryta powłoką w zależności od wymaganej absorpcji dźwięku. Powierzchnię tylną zabezpieczono welonem szklanym. Krawędzie są zagruntowane.

Konstrukcja wykonana jest ze stali ocynkowanej malowanej proszkowo.

Format płyt: 600x600

Grubość: 4cm.

Wieszaki regulowane, o długości 540 - 1000mm

5.1.2. Montaż płyt

Zalecane jest używanie rękawiczek podczas montażu płyt. Płyty są łatwe do cięcia za pomocą ostrego noża. Widoczne płaszczyzny przecięcia należy pomalować farbami do malowania brzegów.

Sufit podwieszany zawsze powinien być instalowany w możliwie późnym etapie budowy, dzięki czemu minimalizujemy ryzyko zabrudzenia płyt. W razie potrzeby zapewniamy szkice instalacyjne, pokazujące krok po kroku montaż wybranego systemu.

Konstrukcja częściowo ukryta. Płyty łatwe w demontażu.

Ze względów estetycznych płyty obwodowe powinny mieć min. 300 mm szerokości, a przycięte kawałki profili

i listew przyściennych przynajmniej 400 mm długości.

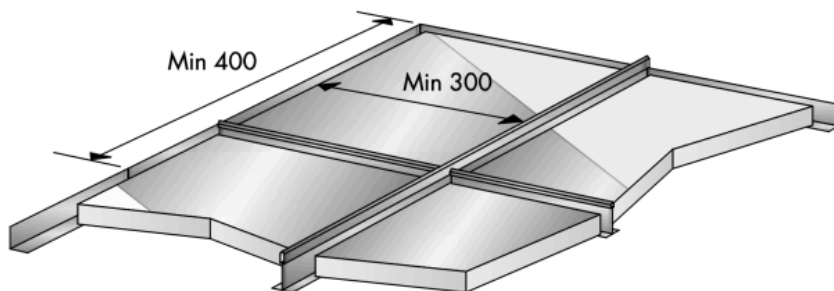

Elastyczność wełny szklanej powoduje, że płyty można łatwo docinać na budowie. Jeśli przycięte krawędzie wymagają malowania, możliwe jest zastosowanie Farby do krawędzi płyt.

Łatwa jest także praca z konstrukcją nośną, produkowaną z ocynkowanej stali malowanej proszkowo. Do przycięcia profili wystarczą nożyce.

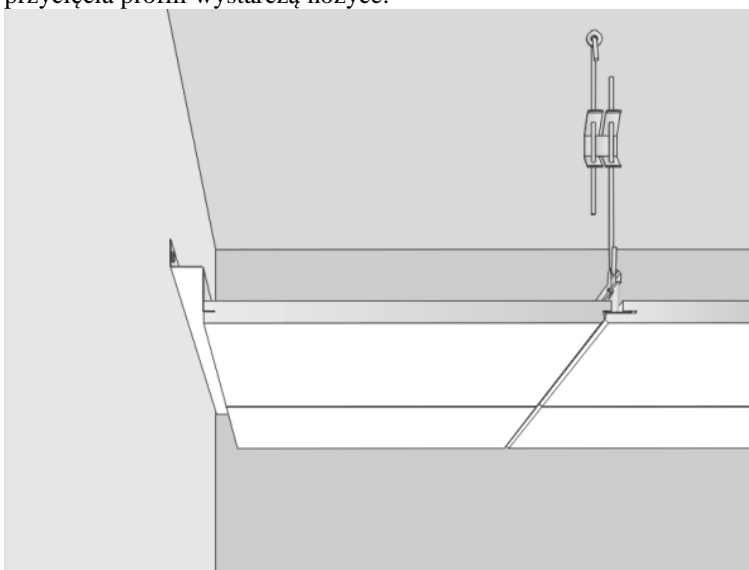

Ze względów estetycznych płyty obwodowe powinny mieć min. 300 mm szerokości, a przycięte kawałki profili i listew przyściennych przynajmniej 400 mm długości.

6.0. KONTROLA JAKOŚCI ROBÓT

Ogólne zasady kontroli jakości robót podano w Warunkach ogólnych.

7.0. OBMIAR ROBÓT

Ogólne zasady obmiaru robót podano w Wymaganiach ogólnych.

Jednostką obmiarową jest m² (metr kwadratowy wykonanego sufitu).

8. ODBIÓR ROBÓT

Ogólne zasady odbioru robót podano w OST.

Jeżeli wszystkie badania kontroli jakości robót dadzą wynik dodatni wykonane ścianki należy uznać za zgodne z wymaganiami normy i specyfikacji. W przypadku, gdy choć jedno z badań da wynik ujemny, ścianki należy uznać za niezgodne z normą i w takim wypadku należy je poprawić i przedstawić do ponownego odbioru.

9. PODSTAWA PŁATNOŚCI

Zgodnie z Dokumentacją należy wykonać zakres robót wymieniony w pkt. 1.3 niniejszej SST. Płatność należy

przyjmować zgodnie z obmiarem i oceną jakości robót
Cena jednostki obmiarowej uwzględnia:
prace pomiarowe, roboty przygotowawcze
zakup i dostarczenie materiałów na miejsce wbudowania
wykonanie montażu
uporządkowanie stanowiska robót
niezbędne pomiary i badania

10. PRZEPISY ZWIĄZANE

PN-EN ISO 11654:1999 Akustyka. Wyroby dźwiękochłonne wskaźnik pochłaniania dźwięku
PN-EN 1602: 1999 Wyroby do izolacji cieplnej w budownictwie. Określanie gęstości pozornej
PN-EN 822:1998 Wyroby do izolacji cieplnej w budownictwie Określanie długości i szerokości
PN-EN 823: 1998 Wyroby do izolacji cieplnej w budownictwie. Określanie grubości
PN-EN 824:1998 Wyroby do izolacji cieplnej w budownictwie Określanie prostokątności
PN-EN 825: 1998 Wyroby do izolacji cieplnej w budownictwie. Określanie płaskości
Aprobaty Techniczne producenta wybranego systemu sufitu podwieszanego.

MALOWANIE, RENOWACJA ŚCIAN Z CEGŁY, STROPU BELKOWEGO

SPEC. TECH. B-01 KOD CPV 45442100-8

1.0. WSTĘP

1.1. Przedmiot SST.

Przedmiotem niniejszej szczegółowej specyfikacji technicznej są wymagania dotyczące wykonania i odbioru robót malarskich.

1.2. Zakres stosowania SST.

Szczegółowa specyfikacja techniczna jest stosowana jako dokument przetargowy i kontraktowy przy zlecaniu i realizacji robót wymienionych w pkt. 1.1.

1.3. Zakres robót objętych SST.

Roboty, których dotyczy specyfikacja, obejmują wszystkie czynności umożliwiające i mające na celu:

- Malowanie stolarki okiennej i drzwiowej,
- Malowanie boazerii,
- Malowanie ścian farbami emulsyjnymi,
- Renowacja tablicy drewnianej
- Malowanie pochwyków, krat i balustrad
- Malowanie spoin

1.4. Określenia podstawowe.

Określenia podane w niniejszej SST są zgodne z obowiązującymi odpowiednimi normami.

1.5. Ogólne wymagania dotyczące robót.

Wykonawca robót jest odpowiedzialny za jakość ich wykonania oraz za zgodność z dokumentacją projektową, SST i poleceniami Inżyniera.

2.0. MATERIAŁY

2.1. Wymagania ogólne

Ogólne wymagania dotyczące materiałów, ich pozyskiwania i składowania podano w „Wymaganiach ogólnych”.

2.2. Farby emulsyjne i olejne

Farba olejna do gruntowania ogólnego stosowania wg PN-C-81901:2002

– wydajność – 6–8 m²/dm³

– czas schnięcia – 12 h

Farby olejne i ftalowe nawierzchniowe ogólnego stosowania wg PN-C-81901/2002

– wydajność – 6–10 m²/dm³

Przy malowaniu farbami emulsyjnymi:

– powierzchni betonowych lub tynków zwykłych nie zaleca się gruntowania, o ile świadectwo dopuszczenia nowego rodzaju farby emulsyjnej nie podaje inaczej,

– na chłonnych podłożach należy stosować do gruntowania farbę emulsyjną rozcieńczoną wodą w stosunku 1:3–5 z tego samego rodzaju farby, z jakiej przewiduje się wykonanie powłoki malarskiej.

Przy malowaniu farbami olejnymi i syntetycznymi powierzchnie należy zagruntować rozcieńczonym pokostem 1:1 (pokost: benzyna lakiernicza).

Farby niezależnie od ich rodzaju powinny odpowiadać wymaganiom norm państwowych lub świadectw dopuszczenia do stosowania w budownictwie oraz posiadać ocenę higieniczną PZH. Farby lateksowe wytwarzane fabrycznie, Farby powinny być pakowane zgodnie z PN-O-79601-2:1996 w bębny lekkie lub wiaderka stożkowe wg PN- EN-ISO 90-2:2002 i przechowywane w temperaturze min. +5°C.

Powierzchnie przeznaczone do malowania powinny być czyste i suche. Zagruntować farbą rozcieńczoną pół na pół z wodą. Powierzchnie uprzednio malowane należy umyć. Błyszczące powierzchnie zmatowić średnioziarnistym papierem ściernym. Ponieważ farba może rozpuszczać stare farby powierzchnię przeznaczoną do malowania należy najpierw zagruntować.

2.2. Woda (PN-EN 1008:2004)

Do przygotowania farb stosować można każdą wodę zdatną do picia. Niedozwolone jest użycie wód ściekowych, kanalizacyjnych bagiennych oraz wód zawierających tłuszcze organiczne, oleje i muł.

2.3. Środki gruntujące

2.3.1. Przy malowaniu farbami emulsyjnymi:

– powierzchni betonowych lub tynków zwykłych nie zaleca się gruntowania, o ile świadectwo dopuszczenia nowego rodzaju farby emulsyjnej nie podaje inaczej,

– na chłonnych podłożach należy stosować do gruntowania farbę emulsyjną rozcieńczoną wodą w stosunku 1:3–5 z tego samego rodzaju farby, z jakiej przewiduje się wykonanie powłoki malarskiej.

Środek do zagruntowania powierzchni o zwykłej chłonności, należy stosować w postaci rozcieńzonej - 1 miarkę środka gruntującego i 3 miarki wody.

3.0. SPRZĘT

Roboty można wykonać przy użyciu pędzli lub aparatów natryskowych.

4.0. TRANSPORT

Farby należy transportować zgodnie z przepisami obowiązującymi w transporcie kolejowym lub drogowym, obowiązującymi normami państwowymi, ze świadectwami ITB i kartami produktów wydawanych przez producentów. Pakowanie i magazynowanie materiałów wg instrukcji i terminu ważności podanej przez producenta.

Należy składować w warunkach i temperaturach podanych przez producenta.

5.0. WYKONANIE ROBÓT

Przy malowaniu powierzchni wewnętrznych temperatura nie powinna być niższa niż +8°C. W okresie zimowym pomieszczenia należy ogrzewać.

W ciągu 2 dni pomieszczenia powinny być ogrzane do temperatury co najmniej +8°C. Po zakończeniu malowania można dopuścić do stopniowego obniżania temperatury, jednak przez 3 dni nie może spaść poniżej +1°C.

W czasie malowania niedopuszczalne jest nawietrzanie malowanych powierzchni ciepłym powietrzem od przewodów wentylacyjnych i urządzeń grzewczych.

Gruntowanie i dwukrotne malowanie ścian i sufitów można wykonać po:

– całkowitym ukończeniu robót instalacyjnych (z wyjątkiem montażu armatury i urządzeń sanitarnych),

– całkowitym ukończeniu robót elektrycznych,

– całkowitym ułożeniu posadzek,

- usunięciu usterek na stropach i tynkach.

5.1. Przygotowanie podłoży

Podłoże posiadające drobne uszkodzenia powierzchni powinny być, naprawione przez wypełnienie ubytków zaprawą cementowo- wapienną. Powierzchnie powinny być oczyszczone z kurzu i brudu, wystających drutów, nacieków

zaprawy itp. Odstające tynki należy odbić, a rysy poszerzyć i ponownie wypełnić zaprawą cementowo-wapienną.

5.2. Wykonywania powłok malarskich

Powłoki z farb emulsyjnych powinny być niezmywalne, przy stosowaniu środków myjących i dezynfekujących.

Powłoki powinny dawać aksamitno-matowy wygląd powierzchni.

Barwa powłok powinna być jednolita, bez smug i plam.

Powierzchnia powłok bez uszkodzeń, smug, plam i śladów pędzla.

Powłoki powinny mieć jednolity połysk.

Przy malowaniu wielowarstwowym należy na poszczególne warstwy stosować farby w różnych odcieniach.

Podczas wykonywania robót malarskich obowiązują wymagania dotyczące robót tynkarskich.

Prace na wysokości powinny być z prawidłowo wykonanych rusztowań i drabin.

Powłoki jednowarstwowe powinny równomiernie pokrywać podłoże, bez prześwitów, plam i odprysków. Nie powinny ścierać się ani obsypywać przy potarciu miękka tkanina bawełniana lub wełniana. Przy malowaniu uproszczonym dopuszcza się ślady pędzla,

Powłoki dwuwarstwowe nie powinny wykazywać smug, plam, prześwitów podłoża, ślady pędzla i odprysków.

Dopuszcza się chropowatość powłoki odpowiadającej rodzajowi faktury pokrywającej podłoże. Powłoki nie powinny się ścierać przy potarciu tkanina. Barwa powłoki powinna być jednolita bez widocznych poprawek lub połączeń o innym odcieniu i natężeniu. Nie dopuszcza się widocznych plam lub zagłębień w miejscach wbicia gwoździ, natomiast dopuszcza się niejednolity odcień barwy powłoki w miejscach naprawy tynku po hakach rusztowań, z tym, że największy ich wymiar nie powinien przekraczać 20 cm².

Przy malowaniu farbami emulsyjnymi do gruntowania stosować farbę emulsyjną tego samego rodzaju z jakiej ma być wykonana powłoka lecz rozcieńczona wodą w stosunku 1:3–5.

Przy malowaniu farbami olejnymi i syntetycznymi powierzchnie gruntować pokostem.

Powłoki z farb emulsyjnych powinny być niezmywalne, przy stosowaniu środków myjących i dezynfekujących.

Powłoki powinny dawać aksamitno-matowy wygląd powierzchni.

Barwa powłok powinna być jednolita, bez smug i plam.

Powierzchnia powłok bez uszkodzeń, smug, plam i śladów pędzla.

Powłoki z farb i lakierów olejnych i syntetycznych powinny mieć barwę jednolitą zgodną ze wzorcem, bez smug, zacieków, uszkodzeń, zmarszczeń, pecherzy, plam i zmiany odcienia.

Powłoki powinny mieć jednolity połysk.

Przy malowaniu wielowarstwowym należy na poszczególne warstwy stosować farby w różnych odcieniach.

5.3 Warunki ogólne przystąpienia do robót malarskich

Przed przystąpieniem do malowania należy wyrównać i wygładzić powierzchnie przeznaczone do malowania, naprawić uszkodzenia, wykonać szpachlowanie i szlifowanie, jeżeli jest wymagana duża gładkość powierzchni.

Roboty malarskie powinny być wykonywane w temperaturze nie niższej niż +5°C (z zastrzeżeniem, aby w ciągu doby nie nastąpił spadek temperatury poniżej 0°C) i nie wyższej niż +22°C. Przed rozpoczęciem robót malarskich należy sprawdzić zalecenia technologiczne producenta farb.

6.0. KONTROLA JAKOŚCI

6.1. Powierzchnia do malowania.

Kontrola stanu technicznego powierzchni przygotowanej do malowania powinna obejmować:

- sprawdzenie wyglądu powierzchni,
- sprawdzenie wsiąkliwości,
- sprawdzenie wyschnięcia podłoża,
- sprawdzenie czystości,

Sprawdzenie wyglądu powierzchni pod malowanie należy wykonać przez oględziny zewnętrzne. Sprawdzenie wsiąkliwości należy wykonać przez spryskiwanie powierzchni przewidzianej pod malowanie kilku kroplami wody. Ciemniejsza plama zwilżonej powierzchni powinna nastąpić nie wcześniej niż po 3 s.

6.2. Roboty malarskie.

Badania powłok przy ich odbiorach należy przeprowadzić po zakończeniu ich wykonania:

- dla farb emulsyjnych nie wcześniej niż po 7 dniach,
- dla pozostałych nie wcześniej niż po 14 dniach.

Badania przeprowadza się przy temperaturze powietrza nie niższej od +5°C przy wilgotności powietrza mniejszej od 65%.

Badania powinny obejmować:

- sprawdzenie wyglądu zewnętrznego,
- sprawdzenie zgodności barwy ze wzorcem,
- dla farb olejnych i syntetycznych: sprawdzenie powłoki na zarysowanie i uderzenia, sprawdzenie

elastyczności i twardości oraz przyczepności zgodnie z odpowiednimi normami państwowymi.

Jeśli badania dadzą wynik pozytywny, to roboty malarskie należy uznać za wykonane prawidłowo. Gdy którekolwiek z badań dało wynik ujemny, należy usunąć wykonane powłoki częściowo lub całkowicie i wykonać powtórnie.

Badanie materiałów:

- sprawdzenie materiałów należy przeprowadza na podstawie zapisów w dzienniku budowy i zaświadczeń o jakości materiałów wystawionych przez producentów oraz wyniki kontroli, stwierdzających zgodność przeznaczonych do użycia materiałów z wymogami dokumentacji technicznej oraz z odpowiednimi normami państwowymi lub ze świadectwami dopuszczenia do stosowania w budownictwie.

Kryteria oceny jakości i odbiór końcowy robót malarskich wewnętrznych:

- badanie powłok przy ich odbiorach należy przeprowadzić po zakończeniu ich wykonania w następujących terminach:

- powłoki z farb emulsyjnych – nie wcześniej niż po 7 dniach
- badania techniczne należy przeprowadzić przy temperaturze powietrza nie niższej niż $+5^{\circ}\text{C}$ i przy wilgotności względnej 65%

- sprawdzenie zgodności barwy powłoki z wzorcem

- sprawdzenie połysku

- sprawdzenie odporności powłoki na wycieranie

- sprawdzenie odporności na ścieranie

- sprawdzenie odporności na zarysowanie

- sprawdzenie odporności na uderzenie

- sprawdzenie odporności na zmywanie woda

- sprawdzenie nasiąkliwości powłoki malarskiej z farb wodnych i wodorozcieńczalnych farb emulsyjnych.

Jeżeli badania przewidziane w w/w opisie dadzą wynik dodatni, to roboty malarskie należy uznać za prawidłowo wykonane gdy którekolwiek z badań dało wynik ujemny, należy albo w całości odbieranych robót malarskich lub tylko zakwestionowana ich część uznać za nie odpowiadające wymaganiom.

W tym przypadku komisja przeprowadzająca odbiór powinna ustalić czy:

- całkowicie lub częściowo odrzucić zakwestionowane roboty malarskie oraz nakazać usunięcie powłok i powtórne prawidłowe ich wykonanie

- poprawić wykonane niewłaściwie roboty dla doprowadzenia ich do zgodności z wymaganiami i po poprawieniu ich przedstawić do ponownych badań

- w przypadku występowania typowych usterek malowania zaleca się ich usunięcie w sposób następujący:

- prześwity spodnich warstw – należy ponownie wykonać wierzchnia powłokę malarską

- ślady pędzla na powierzchni powłoki – należy dokładnie wygładzić powierzchnie drobnym materiałem ściernym i powtórnie starannie nanieść wierzchnia powłokę malarską

- odspojenie się, łuszczenie, spękanie, zmiana barwy powłoki lub sfałdowanie powłoki – należy oczyścić powierzchnie z nałożonej farby, ponownie starannie przygotować powierzchnie pod malowanie i dokładnie nanieść cienką warstwę powłoki.

7.0.OBMIAR ROBÓT

Jednostką obmiarową robót jest m² powierzchni zamalowanej wraz z przygotowaniem do malowania podłoża, przygotowaniem farb, ustawieniem drabin malarskich oraz powierzchni tapetowania wraz z uporządkowaniem stanowiska pracy. Ilość robót określa się na podstawie projektu z uwzględnieniem zmian zaaprobowanych przez Inżyniera i sprawdzonych w naturze.

8.0.ODBIÓR ROBÓT

Roboty podlegają warunkom odbioru według zasad podanych poniżej.

8.1. Odbiór podłoża

Zastosowane do przygotowania podłoża materiały powinny odpowiadać wymaganiom zawartym w normach państwowych lub świadectwach dopuszczenia do stosowania w budownictwie. Podłoże, posiadające drobne uszkodzenia powinno być naprawione przez wypełnienie ubytków zaprawą cementowo- wapienną do robót tynkowych lub odpowiednią szpachlówką. Jeżeli odbiór podłoża odbywa się po dłuższym czasie od jego wykonania, należy podłoże przed gruntowaniem oczyścić.

8.2. Odbiór robót malarskich

Sprawdzenie wyglądu zewnętrznego powłok malarskich polegające na stwierdzeniu równomiernego rozłożenia farby, jednolitego natężenia barwy i zgodności ze wzorcem producenta, braku prześwitu i dostrzegalnych skupisk lub grudek nieroztartego pigmentu lub wypełniaczy, braku plam, smug, zacieków, pęcherzy odstających płatów powłoki, widocznych okiem śladów pędzla itp., w stopniu kwalifikującym powierzchnię malowaną do powłok o dobrej jakości wykonania.

Sprawdzenie odporności powłoki na wycieranie polegające na lekkim, kilkakrotnym potarciu jej powierzchni miękką, wełnianą lub bawełnianą szmatką kontrastowego koloru.

Sprawdzenie odporności powłoki na zarysowanie.

Sprawdzenie przyczepności powłoki do podłoża polegające na próbie poderwania ostrym narzędziem powłoki od podłoża.

Sprawdzenie odporności powłoki na zmywanie wodą polegające na zwilżaniu badanej powierzchni powłoki przez kilkakrotne potarcie mokrą miękką szczotką lub szmatką.

Wyniki odbiorów materiałów i robót powinny być każdorazowo wpisywane do dziennika budowy.

9.0. PODSTAWA PŁATNOŚCI

Płaci się za ustaloną ilość m² powierzchni zamalowanej wg ceny jednostkowej wraz z przygotowaniem do malowania podłoża, przygotowaniem farb, ustawieniem i rozebraniem rusztowań lub drabin malarskich oraz uporządkowaniem stanowiska pracy. Ilość robót określa się na podstawie projektu z uwzględnieniem zmian zaaprobowanych przez Inżyniera i sprawdzonych w naturze.

10. 0. PRZEPISY ZWIĄZANE

PN-EN 1008:2004 Woda zarobowa do betonu. Specyfikacja i pobieranie próbek.

PN-69/B-10280/Ap1:1999 Roboty malarskie budowlane farbami wodnymi i wodorozcieńczalnymi farbami emulsyjnymi.

PN-C-81906:2003 Wodorozcieńczalne farby i impregnaty do gruntowania.

PN-69/B-10280 Roboty malarskie budowlane farbami wodnymi i wodorozcieńczalnymi farbami emulsyjnymi.

PN-C 81911:1997 Farby epoksydowe do gruntowania odporne na czynniki chemiczne

PN-C-81901:2002 Farby olejne i alkidowe.

SCHODOŁAZ GĄSIENNICOWY

SPEC. TECH. B-01

KOD CPV 45313100-5

1.0. WSTĘP

1.1. Przedmiot SST

Przedmiotem niniejszej szczegółowej specyfikacji technicznej są wymagania dotyczące montażu i dostawa windy osobowej oraz platformy.

1.2. Zakres stosowania SST

Szczegółowa specyfikacja techniczna jest stosowana jako dokument przetargowy i kontraktowy przy zleceniu i realizacji robót wymienionych w pkt. 1.1.

1.3. Zakres robót objętych SST

Roboty, których dotyczy specyfikacja, obejmują wszystkie czynności umożliwiające i mające na celu wykonanie montażu dźwigu osobowego.

1.4. Określenia podstawowe

Określenia podane w niniejszej SST są zgodne z obowiązującymi odpowiednimi normami.

1.5. Ogólne wymagania dotyczące robót

Wykonawca robót jest odpowiedzialny za jakość ich wykonania oraz za zgodność z dokumentacją projektową, SST i poleceniami Inżyniera.

2.0. MATERIAŁY

Służy do pokonywania barier architektonicznych w postaci schodów. Jest przeznaczony do transportu po schodach osób dorosłych i dzieci, które poruszają się na wózkach inwalidzkich ręcznych z dużymi tylnymi kołami. W standardzie ten schodołaz gąsiennicowy posiada specjalnej konstrukcji elementy mocujące, które pozwalają na zamontowanie na urządzeniu 95 % rodzajów wózków inwalidzkich ręcznych. Wyjątek stanowią wózki do aktywnej rehabilitacji, wózki z małymi kołami tylnymi oraz wózki o szerokości powyżej 50 cm. Jednak po specjalnych modyfikacjach i takie wózki mogą zostać zamontowane na schodołazie CLIMBER 1. Schodołaz cechuje się wysoką jakością i użytecznością. Podczas projektowania uwzględniono maksimum bezpieczeństwa podczas użytkowania oraz prostotę obsługi. Jednocześnie stworzono solidną i mocną konstrukcję przy zachowywaniu minimalnych zewnętrznych wymiarów. Jest to schodołaz typu: gąsiennicowy.

Dane

praca pod bezpiecznym napięciem: 12V

ładowarka z prądem ładowania: 2.5A/12V

akumulator: 30Ah

sygnalizacja stanu naładowania: dioda LED

wielkość spocznika: 990x1600

maksymalna waga osoby transp. wraz z wózkiem: 120 kg

wymiary zewnętrzne: 960x310x175mm

zatrzymanie urządzenia w przypadkach zagrożenia: za pomocą przycisku STOP

prędkość w górę: 6,5 m/min

prędkość w dół: 7,5 m/min

składany: 2 części

masa własna urządzenia: 48 kg (33 + 15 kg)

4.0. SPRZĘT

Roboty można wykonać przy użyciu dowolnego typu sprzętu.

5.0. TRANSPORT

Materiały i elementy mogą być przewożone dowolnymi środkami transportu.

Podczas transportu materiały i elementy konstrukcji powinny być zabezpieczone przed uszkodzeniami lub utratą stateczności.

6.0. WYKONANIE ROBÓT

Wszystkie gotowe elementy należy montować zgodnie z wytycznymi producentów, do istniejącej konstrukcji.

6.1. Zasady ogólne montażu windy osobowej oraz platformy

Montaż dźwigu wykonać zgodnie z instrukcją producenta

Przed montażem dźwigu powinny być zakończone prace instalacyjne osprzętu elektrycznego.

Urządzenia, takie jak przewody elektryczne itp. nienależące do dźwigu nie mogą być instalowane w szybie.

Ściana, podłoga i strop dźwigu powinny:

- być wykonane z trwałych i niepalnych materiałów oraz niesprzyjających osiadaniu kurzu, gładka
- mieć wystarczającą wytrzymałość mechaniczną.

Odchyłki wykonania szybu:

– szerokość szybu: +25mm

– głębokość szybu: +25 mm

Zespoły napędowe, współpracujące z nimi urządzenia oraz aparatura sterowa mogą być dostępne tylko dla osób upoważnionych.

Montaż dźwigu powinien być przeprowadzony przez wyspecjalizowaną firmę, a odbiór wykonanego dźwigu musi być dokonany przez Urząd Dozoru Technicznego

Należy przewidzieć na górnym przystanku drzwi przystankowe lub barierkę wyposażone w zamek elektryczny zapobiegające ruchowi platformy gdy drzwi/barierka są otwarte.

7.0. KONTROLA JAKOŚCI

Kontrola polega na sprawdzeniu zgodności z dokumentacją techniczną

8.0. OBMIAR ROBÓT

Jednostką obmiarową jest komplet dźwigu.

9.0. ODBIÓR ROBÓT

Dźwigi hydrauliczne i roboty ich montażu mają spełniać wymagania przepisów, a Kierownik robót jest odpowiedzialny za wbudowane urządzenia i każdorazowo na żądanie inspektora nadzoru, Inwestora lub organów kontrolujących (zgodnie z art. 10 Ustawy Prawo Budowlane) winien okazać dokumenty stwierdzające przydatność wyrobów do stosowania w budownictwie.

Po zakończeniu robót Wykonawca przekaże Inwestorowi komplet dokumentów (protokoły badań i sprawdzeń, atesty, certyfikaty, deklaracje itp.).

Odbiór poszczególnych robót wg wymagań zawartych w specyfikacji ogólnej.

Odbiór dźwigu wykonać zgodnie z instrukcją producenta.

Podstawę do odbioru technicznego montażu platformy stanowią następujące badania:

- sprawdzenie zgodności z dokumentacją techniczną;
- wymiarów elementów zamontowanych;
- DTR urządzeń technicznych

Odbierany montaż i instalacja dźwigu windowego powinien być uznany za zgodny z wymaganiami normy, jeżeli wszystkie przeprowadzone badania dadzą wyniki dodatnie.

Jeżeli chociaż jedno z badań da wynik ujemny, montaż i instalacja dźwigu powinna być uznana za niezgodną z wymaganiami normy. W tym przypadku należy:

- a) poprawić montaż wykonany niezgodnie z wymaganiami normy w celu doprowadzenia ich do zgodności z normą, a po poprawieniu przedstawić do ponownego badania,
- b) nakazać usunięcie zainstalowanych urządzeń technicznych oraz urządzeń dźwigowych nie odpowiadających wymaganiom normy i da powtórzyć ich wykonania i zainstalowania.

Odbiór i rejestracja dźwigów powinna być przeprowadzona przez organy UDT.

Dźwigi powinny odpowiadać normie PN/EN 81.1.1 i posiadać znak CE

10.0. PODSTAWA PŁATNOŚCI

Podstawę płatności stanowi cena jednostkowa za 1 szt. kompletu elementu.

Umowa między Wykonawcą i Inwestorem

Płatność za wykonanie montażu dźwigów nastąpi po uzyskaniu pozytywnej opinii o wykonaniu robót od Inspektora UDT i Inspektorów Nadzoru i podpisaniu końcowego protokołu odbioru.

11. 0. PRZEPISY ZWIĄZANE

Dokumentacja techniczna.

Instrukcja producenta.

PN-EN 81-1:2002 Przepisy bezpieczeństwa dotyczące budowy i instalowania dźwigów. Cz.1 Dźwigi elektryczne

PN-EN 81-2:2002 Przepisy bezpieczeństwa dotyczące budowy i instalowania dźwigów. Cz.2 dźwigi hydrauliczne

PN-EN 81-28:2004 Przepisy bezpieczeństwa dotyczące budowy i instalowania dźwigów. Cz.28 dźwigi osobowe i towarowe

PN-EN 12159:2002/Ap1:2006 Dźwigi budowlane towarowo-osobowe z kabiną prowadzoną pionowo

PN-ISO 4190-5:1995 Dźwigi. Urządzenia do sterowania, sygnalizacji i wyposażenie dodatkowe

PN-EN 81-70:2005/A1:2006 Przepisy bezpieczeństwa dotyczące budowy i instalowania dźwigów.

Szczególne zastosowania dźwigów osobowych i towarowych. Część 70: Dostępność dźwigów dla osób, w tym osób niepełnosprawnych (Zmiana A1)

PN-EN 81-71:2007 Przepisy bezpieczeństwa dotyczące budowy i instalowania dźwigów. Szczególne zastosowania dźwigów osobowych i towarowych. Część 71: Dźwigi odporne na wandalizm

OBUDOWY GRZEJNIKÓW

SPEC. TECH. B-01

KOD CPV 45450000-6

1 . WSTĘP

1.1. Przedmiot Szczegółowej Specyfikacji Technicznej

Przedmiotem niniejszej Specyfikacji Technicznej są wymagania dotyczące wykonania i odbioru robót w zakresie wymiany

grzejników, zamontowania nowego pionu c.o. i zamontowania na grzejnikach obudów

1.2. Zakres stosowania Szczegółowej Specyfikacji Technicznej

Specyfikacja Techniczna jest stosowana jako dokument przetargowy i kontraktowy przy zleceniu i realizacji robót wymienionych w punkcie 1.1.

1.3. Zakres robót objętych Szczegółową Specyfikacją Techniczną

Roboty, których dotyczy specyfikacja. obejmują wszystkie czynności umożliwiające i mające na celu wykonanie nowej instalacji

Niniejsza specyfikacja techniczna związana jest z wykonaniem niżej wymienionych robót:

- montaż osłon na grzejnikach c.o.
- montaż grzejników c.o., wraz z zaworami
- demontaż starych grzejników c.o.
- demontaż starych zaworów przy grzejnikach
- montaż nowego pionu c.o. dla pomieszczeń – sekretariat , byłe mieszkania
- próba szczelności instalacji c.o.

1.3. Ogólne wymagania

- Wykonawca jest odpowiedzialny za realizację robót zgodnie z dokumentacją projektową, specyfikacją techniczną, poleceniami nadzoru autorskiego i inwestorskiego oraz zgodnie z art. 5, 22, 23 i 28 ustawy Prawo budowlane. „Warunkami technicznymi~ mi wykonania i odbioru robót budowlano-montażowych. Tom II Instalacje sanitarne i przemysłowe”. Arkady, Warszawa 1988.
- Odstępstwa od projektu mogą dotyczyć jedynie dostosowania instalacji ogrzewania do wprowadzonych zmian konstrukcyjno-budowlanych, lub zastąpienia zaprojektowanych materiałów - w przypadku niemożliwości ich uzyskania - przez inne materiały lub elementy o zbliżonych charakterystykach i trwałości. Wszelkie zmiany i odstępstwa od zatwierdzonej dokumentacji technicznej nie mogą powodować obniżenia wartości funkcjonalnych i użytkowych instalacji, a jeżeli dotyczą zamiany materiałów i elementów określonych w dokumentacji technicznej na inne, nie mogą powodować zmniejszenia trwałości eksploatacyjnej i musi na nie wyrazić zgodę inwestor. Roboty montażowe należy realizować zgodnie z warunkami technicznymi wykonania i odbioru robót budowlano-montażowych. Tom II Instalacje sanitarne i przemysłowe", Polskimi Normami, oraz innymi przepisami dotyczącymi przedmiotowej instalacji.

2. MATERIAŁY

- Do wykonania instalacji centralnego ogrzewania i osłon na grzejniki mogą być stosowane wyroby producentów krajowych i zagranicznych. Wszystkie materiały i urządzenia technologiczne użyte do wykonania instalacji muszą posiadać aktualne polskie aprobaty techniczne lub odpowiadać Polskim Normom • . Wykonawca uzyska przed zastosowaniem wyrobu akceptację Inspektora Nadzoru. Odbiór techniczny materiałów powinien być dokonywany według wymagań i w sposób określony aktualnymi normami.

2.1. Przewody

- Pion centralnego ogrzewania wykonany będzie z rur czarnych, stalowych
- Dostarczone na budowę rury powinny być proste, czyste od zewnątrz i wewnątrz, bez widocznych wżerów i ubytków spowodowanych uszkodzeniami.

2.2. Grzejniki

- Jako elementy grzejne instalacji należy zastosować grzejniki stalowe, płytowe „Cosmo-nova”, produkcji VNH-Walcz.

2.3. Armatura

- Grzejniki wyposażone będą w zawory termostaticzne proste z nastawami wstępnymi o średnicach nominalnych 15 mm. Na zaworach zamontowane będą głowice termostaticzne. Na powrotach grzejników zamontowane zostaną śrubunki z odcięciem powrotne proste o średnicy 15 mm.

2.4 Obudowy na grzejniki.

Obudowy grzejników projektuje się z lakierowanej proszkowo blachy perforowanej / uzgodnić musi wykonawca z inwestorem perforację i kolor obudowy/ połączoną z lakierowaną płytą MDF.

3. SPRZĘT

Wykonawca jest zobowiązany do używania jedynie takiego sprzętu, który nie spowoduje niekorzystnego wpływu na jakość wykonywanych robót, zarówno w miejscu tych robót, jak też przy wykonywaniu czynności pomocniczych oraz w czasie transportu, załadunku i wyładunku materiałów. Każdy sprzęt musi posiadać znak dopuszczenia i klasy bezpieczeństwa - B.

4. TRANSPORT I SKŁADOWANIE

4.1. Rury

- Rury muszą być transportowane na samochodach o odpowiedniej długości. Kształtki należy przewozić w odpowiednich pojemnikach. Podczas transportu, przeładunku i magazynowania rur i kształtek należy unikać ich zanieczyszczenia.

4.2. Grzejniki

- Transport grzejników powinien odbywać się krytymi środkami. Zaleca się transportowanie grzejników na paletach dostosowanych do ich wymiaru. Na każdej palecie powinny być pakowane grzejniki jednego typu i wielkości. Palety z grzejnikami powinny być ustawione i zabezpieczone, aby w czasie ruchu środka transportu nie nastąpiło ich przemieszczanie i uszkodzenie grzejników. Dopuszcza się transportowanie grzejników luzem, ułożonych w warstwy, zabezpieczonych przed przemieszczaniem i uszkodzeniem.

4.3. Armatura

- Dostarczoną na budowę armaturę należy uprzednio sprawdzić na szczelność. Armaturę należy składować w magazynach zamkniętych. Armatura specjalna, jak zawory termostaticzne, powinny być dostarczone w oryginalnych opakowaniach producenta. Armaturę, łączniki i materiały pomocnicze należy przechowywać w magazynach lub pomieszczeniach zamkniętych w pojemnikach.

4.4. Obudowy do grzejników c.o.

Transport osłon na grzejniki musi odbywać się w samochodami, które będą miały uniemożliwić dostanie się wody opadowej. Na podłodze samochodu muszą być ułożone kartony, podobnie przy bokach, które będą zapobiegać uszkodzeniu się osłon.

Pomiędzy transportowanymi osłonami muszą być ułożone przekładki z tektury.

5. WYKONANIE ROBÓT

Przed układaniem przewodów należy sprawdzić trasę oraz usunąć przeszkody (możliwe do wyeliminowania), mogące powodować uszkodzenie przewodów (np. pręty, wystające elementy zaprawy betonowej i muru).

- Przed zamontowaniem należy sprawdzić, czy elementy przewidziane do zamontowania nie posiadają uszkodzeń mechanicznych oraz czy w przewodach nie ma zanieczyszczeń (ziemia, papiery i inne elementy). Rur pękniętych lub w inny sposób uszkodzonych nie wolno używać.

- Kolejność wykonywania robót:

- wyznaczenie miejsca ułożenia rur
- wykonanie gniazd i osadzenie uchwytów,
- przecinanie rur,
- założenie tulei ochronnych,
- ułożenie rur z zamocowaniem wstępnym,
- wykonanie połączeń.

- W miejscach przejść przewodów przez ściany i stropy nie wolno wykonywać żadnych połączeń. Przejścia przez przegrody budowlane wykonać w tulejach ochronnych. Wolną przestrzeń między zewnętrzną ścianą rury i wewnętrzną tuleją należy wypełnić odpowiednim materiałem termoplastycznym. Wypełnienie powinno zapewniać jedynie możliwość osiowego ruchu przewodu. Długość tulei powinna być większa o 6+8 mm od grubości ściany lub stropu. Przejścia przez przegrody określone jako granice oddzielenia pożarowego należy wykonywać za

pomocą odpowiednich tulei zabezpieczających.

- Przewody pionowe (piony centralnego ogrzewania) należy mocować do ścian za pomocą uchwytów umieszczonych co najmniej co 3,0 m dla rur o średnicy 15+20 mm, przy czym na każdej kondygnacji musi być zastosowany co najmniej jeden uchwyt. Piony należy łączyć do rurociągów poziomych za pośrednictwem odsadzek o długości ramienia co najmniej 1 metr, wykonanych tak, aby możliwa była kompensacja wydłużeń przewodów.
- Gałązki grzejnika powinny być tak ukształtowane, aby po połączeniu z grzejnikiem i skręceniu złączy w grzejniku nie następowały żadne naprężenia. Niedopuszczalne są działania mogące powodować deformację grzejnika lub zniszczenie powłoki lakierniczej

5.3. Montaż grzejników

- Grzejniki montowane przy ścianie należy ustawić w płaszczyźnie równoległej do powierzchni ściany lub wnęki. Odległość grzejnika od podłogi i od parapetu powinna wynosić co najmniej 110 mm. 4
- Kolejność wykonywania robót:
 - wyznaczenie miejsca zamontowania uchwytów,
 - wykonanie otworów i osadzenie uchwytów,
 - zawieszenie grzejnika,
 - podłączenie grzejnika z rurami przyłącznymi.
- Grzejniki należy montować w opakowaniu fabrycznym. Jeżeli instalacja centralnego ogrzewania uruchamiana jest, aby ogrzewać budynek podczas prac wykończeniowych, lub by go osuszać, grzejnik powinien być zapakowany. Jeżeli opakowanie zostało zniszczone, grzejnik należy w inny sposób zabezpieczyć przed zabrudzeniem. Zaleca się, aby opakowanie było zdejmowane dopiero po zakończeniu wszystkich prac wykończeniowych.
- Grzejniki muszą być stosowane w zamkniętych instalacjach instalacjach c.o., zabezpieczonych przeponowym naczyniem wzbiorczym, zgodnie z wymaganiami normy PN-91/B-02414. Instalacja musi być odpowietrzona według normy PN-91/b-02420/ nie dopuszcza się odpowietrzenia centralnego/, centralnego woda w instalacji musi spełniać wymagania normy PN-93/C-04607. Maksymalne dopuszczalne ciśnienie robocze w instalacji wynosić może 1,0 MPa, a maksymalna dopuszczalna temp. robocza 110 st. C. Szczelność instalacji należy sprawdzić przy ciśnieniu próbnym wyższym o 0,2 MPa od roboczego, jednak nie niższym niż 0,4 MPa i nie wyższym niż 1,2 MPa.

5.4. Montaż armatury i osprzętu

- Rurociągi stalowe łączone będą z armaturą i osprzętem za pomocą połączeń gwintowanych, z zastosowaniem kształtek. Uszczelnienie tych połączeń wykonać za pomocą np. konopi oraz pasty miniowej.
- Kolejność wykonywania robót:
 - sprawdzenie działania zaworu,
 - nagwintowanie końcówek,
 - wkręcenie pół-śrubunków w zawór i na rurę, z uszczelnieniem gwintów materiałem uszczelniającym,
 - skręcenie połączenia.
- Na przewodach poziomych armaturę należy w miarę możliwości ustawić w takim położeniu, by wrzeciono było skierowane do góry i leżało w płaszczyźnie pionowej przechodzącej przez oś przewodu. .
- Zawory na gałązkach oraz odpowietrzniki należy umieszczać w miejscach widocznych oraz łatwo dostępnych dla obsługi, konserwacji i kontroli.

5.5 Montaż osłon na grzejniki c.o.

Oslony na grzejniki muszą być w sposób stabilny przymocowane do ściany, umożliwiając dostęp do zaworów termostatycznych. Przed dostawą osłon wykonawca uzgodni z inwestorem kolor i konkretną perforację osłon grzejnikowych.

5.6. Badania i uruchomienie instalacji

- Instalacja przed zakryciem bruzd i przed pomalowaniem elementów instalacji oraz przed wykonaniem izolacji termicznej przewodów musi być poddana próbie szczelności.
- Przed przystąpieniem do badania szczelności należy instalację podlegającą próbie (lub jej część) kilkakrotnie skutecznie przepłukać wodą. Niezwłocznie po zakończeniu płukania należy instalację napełnić wodą uzdatnioną o jakości zgodnej z PN-93/C04607 . Woda w instalacjach ogrzewania. Wymagania i badania dotyczące

jakości wody., lub z dodatkiem inhibitorów korozji wg propozycji COBRTI-INSTAL.

- Instalację należy dokładnie odpowietrzyć.
- Jeżeli w budynku występuje kilka odrębnych składów, badania szczelności należy przeprowadzić dla każdego składu oddzielnie.
- Badania szczelności instalacji na zimno należy przeprowadzać przy temperaturze zewnętrznej powyżej 0°C.
- Każdy grzejnik sprawdzany jest szczegółowo przez producenta przy ciśnieniu próbnym 13 barów. Ciśnienie robocze w instalacji na poziomie dolnej krawędzi nie powinno przekraczać 10 barów. Próbę szczelności w instalacji centralnego ogrzewania należy przeprowadzić zgodnie z „Warunkami technicznymi wykonania i odbioru robót budowlano-montażowych. Tom II Instalacje sanitarne i przemysłowe., tzn. ciśnienie robocze powiększone o 2 bary, lecz nie mniejsze niż 4 bary. Ciśnienie podczas próby szczelności należy dokładnie kontrolować i nie dopuszczać do przekroczenia jego maksymalnej wartości 12 barów.
- Do pomiaru ciśnień próbnych należy używać manometru, który pozwala na bezbłędny odczyt zmiany ciśnienia o 0,1 bara. Powinien on być umieszczony w możliwie najniższym punkcie instalacji.
- Wyniki badania szczelności należy uznać za pozytywne, jeżeli w ciągu 20 min. nie stwierdzono przecieków ani roszczenia.
- Z próby ciśnieniowej należy sporządzić protokół.
- Po uzyskaniu pozytywnej próby szczelności należy przeprowadzić próbę na gorąco, przy najwyższych - w miarę możliwości - parametrach czynnika grzewczego, lecz nie przekraczających parametrów obliczeniowych.
- Próba szczelności na gorąco winna być poprzedzona co najmniej 72-godzinną pracą instalacji.
- Próbę ciśnieniową całości instalacji przeprowadzić przed zamontowaniem osłon, oraz po odłączeniu układu bezpieczeństwa kotła gazowego.

6. KONTROLA JAKOŚCI ROBÓT

- Kontrola jakości robót związanych z wykonaniem instalacji centralnego ogrzewania powinna być przeprowadzona w czasie wszystkich faz robót zgodnie z wymaganiami Polskich Norm i „Warunkami technicznymi wykonania i odbioru robót budowlano-montażowych, Tom II Instalacje sanitarne i przemysłowe”, 5
- Każda dostarczona partia materiałów powinna być zaopatrzona w świadectwo kontroli jakości producenta.
- Wyniki przeprowadzonych badań należy uznać za dodatnie, jeżeli wszystkie wymagania dla danej fazy robót zostały spełnione. Jeśli którekolwiek z wymagań nie zostało spełnione, należy daną fazę robót uznać za niezgodną z wymaganiami normy i po dokonaniu poprawek przeprowadzić badanie ponownie.

ODBIÓR ROBÓT

- Odbioru robót, polegających na wykonaniu instalacji centralnego ogrzewania, należy dokonać zgodnie z „Warunkami technicznymi wykonania i odbioru robót budowlano-montażowych. Tom II Instalacje sanitarne i przemysłowe” oraz normą PN-64/B10400.
- Wykonanie robót związanych z wentylacją należy wykonać zgodnie z „Warunkami technicznymi i odbioru instalacji wentylacyjnych „- Zeszyt nr 5 COBRTI INSTAL.
- Odbiory międzyoperacyjne należy przeprowadzić w stosunku do następujących robót:
 - przejścia dla przewodów przez ściany i stropy (umiejscowienie i wymiary otworów).
 - ściany w miejscach ustawienia grzejników
- Z odbiorów międzyoperacyjnych należy spisać protokół stwierdzający jakość wykonania oraz przydatność robót i elementów do prawidłowego montażu.
- Po przeprowadzeniu prób przewidzianych dla danego rodzaju robót należy dokonać końcowego odbioru technicznego instalacji centralnego ogrzewania.
- Przy odbiorze końcowym powinny być dostarczone następujące dokumenty:
 - dokumentacja projektowa z naniesionymi na niej zmianami i uzupełnieniami w trakcie wykonywania robót.
 - dziennik budowy.
 - dokumenty dotyczące jakości wbudowanych materiałów (świadectwa jakości wydane przez dostawców materiałów).
 - protokoły wszystkich odbiorów technicznych częściowych.
 - protokół przeprowadzenia próby szczelności całej instalacji.
- Przy odbiorze końcowym należy sprawdzić:
 - zgodność wykonania z Dokumentacją projektową oraz ewentualnymi zapisami w Dzienniku budowy dotyczącymi zmian i odstępstw od Dokumentacji projektowej.
 - protokoły z odbiorów częściowych i realizację postanowień dotyczącą usunięcia usterek.

- aktualność Dokumentacji projektowej (czy przeprowadzono wszystkie zmiany i uzupełnienia),
- protokoły badań szczelności instalacji.

8. OBMIAR ROBÓT

Obmiar należy dokonać w obecności wykonawcy, inspektora nadzoru i inwestora.

Liczy się ilość zaworów regulacyjnych na grzejnikach i ilość grzejników

Sprawdza się średnice rur, zaworów, wielkości grzejników, ich typy, oraz osłony na grzejniki.

9. PODSTAWA PŁATNOŚCI

Ogólne wymagania dotyczące płatności podano w specyfikacji opracowanej przez inwestora.

9.1. Cena jednostki obmiarowej.

Cena wykonanej instalacji c.o. obejmuje:

- dostawę materiałów,
- wykonanie robót przygotowawczych,
- wykonanie zabezpieczeń przy przejściu przez przegrody budowlane,
- spawanie ,
- płukanie instalacji c.o.,
- próba szczelności instalacji,
- doprowadzenie pomieszczeń do stanu pierwotnego,

Cena 1 szt. grzejnika, zaworów grzejnikowych , oraz osłony na grzejnik obejmuje:

- dostawę grzejników lub zaworów, osłon
- montaż ,
- płukanie,
- próba ciśnieniowa grzejników

10. PRZEPISY ZWIĄZANE

- "Warunki techniczne wykonania i odbioru robót budowlano-montażowych. Tom II Instalacje sanitarne i przemysłowe". Arkady, Warszawa 1988.
- PN- 64/B-10400 "Urządzenia centralnego ogrzewania w budownictwie powszechnym. Wymagania i badania techniczne przy odbiorze".
- PN-B-02414:1999 "Ogrzewnictwo i ciepłownictwo. Zabezpieczenie instalacji ogrzewań wodnych systemu otwartego z Wymagania".
- PN-91/B-Q2415 .Ogrzewnictwo i ciepłownictwo. Zabezpieczenie wodnych zamkniętych systemów ciepłowniczych. Wymagania".
- PN- 91/B-02420 "Ogrzewnictwo. Odpowietrzanie instalacji ogrzewań wodnych. Wymagania" .
- PN-90/M-75003 "Armatura instalacji centralnego ogrzewania. Ogólne wymagania i badania".
- PN-91/M-75009 "Armatura instalacji centralnego ogrzewania. Zawory regulacyjne. Wymagania i badania".
- PN-EN 215-1 :2002 "Termostatyczne zawory grzejnikowe. Część 1: Wymagania i badania". • PN-EN 442-1: 1999 .Grzejniki. Wymagania i warunki techniczne".
- PN-EN 442-2:1999/A1:2002 "Grzejniki. Moc cieplna i metody badań (zmiana A1)".
- PN-B-02421 :2000 .Ogrzewnictwo i ciepłownictwo. Izolacja cieplna przewodów, armatury i urządzeń. Wymagania i badania odbiorcze".
- PN- 93/C-04607 .Woda w instalacjach ogrzewania. Wymagania i badania dotyczące jakości wody".
- PN-EN 1254:2002 /U/ Miedź i stopy miedzi
- PN-EN 1057: 1999 Rury miedziane okrągłe bez szwu do wody i gazu
- PN-93/C-04607 Dopuszczalne łączenie rur stalowych z miedzianymi.